

**ҚАЗАҚСТАН РЕСПУБЛИКАСЫ БІЛІМ ЖӘНЕ ҒЫЛЫМ МИНИСТРЛІГІ  
МИНИСТЕРСТВО ОБРАЗОВАНИЯ И НАУКИ РЕСПУБЛИКИ КАЗАХСТАН**

**СЕМЕЙ ҚАЛАСЫНЫҢ  
ШӘКӘРІМ АТЫНДАҒЫ МЕМЛЕКЕТТІК  
УНИВЕРСИТЕТІНІҢ**

**Х А Б А Р Ш Ы С Ы**

**В Е С Т Н И К**

**ГОСУДАРСТВЕННОГО  
УНИВЕРСИТЕТА ИМЕНИ ШАКАРИМА  
ГОРОДА СЕМЕЙ**

**СЕРИЯ «ПЕДАГОГИКА»**

Ғылыми журнал

Научный журнал

№ 3(15)2017

**СЕМЕЙ ҚАЛАСЫНЫҢ  
ШӘКӘРІМ АТЫНДАҒЫ МЕМЛЕКЕТТІК  
УНИВЕРСИТЕТІНІҢ  
Х А Б А Р Ш Ы С Ы**

**ПЕДАГОГИКА ҒЫЛЫМДАРЫ**

**Күәлік № 13981-Ж**

*Журнал жылына 4 рет жарыққа шығады*

*Журнал қазақ, орыс, ағылшын тілдерінде шығады*

**В Е С Т Н И К  
ГОСУДАРСТВЕННОГО  
УНИВЕРСИТЕТА ИМЕНИ ШАКАРИМА  
ГОРОДА СЕМЕЙ**

**ПЕДАГОГИЧЕСКИЕ НАУКИ**

**Свидетельство № 13981-Ж**

*Журнал выходит 4 раза в год*

*Журнал издается на казахском, русском,  
английском языках*

**ISSN 2311-4770**

**Бас редактор** – Ескендіров М.Ғ., тарих ғылымдарының докторы, профессор

**Бас редактордың орынбасары** – Еспенбетов А.С., филология ғылымдарының докторы, профессор

#### **РЕДАКЦИЯ АЛҚАСЫ**

Андриенко Е.В., педагогика ғылымдарының докторы, профессор;  
Артамонова Е.И., педагогика ғылымдарының докторы, профессор;  
Байсарина К.К., тарих ғылымдарының докторы, доцент;  
Белгібаев М.Е., география ғылымдарының докторы, профессор.  
Берикханова Г.Е., физико-математика ғылымдарының докторы, доцент;  
Есенжолов Е.К., педагогика ғылымдарының кандидаты, профессор;  
Завалко Н.А., педагогика ғылымдарының докторы, профессор;  
Лазаренко И.Р., педагогика ғылымдарының докторы, профессор;  
Маусымбаев С.С., педагогика ғылымдарының докторы, профессор;  
Молдажанова А.А., педагогика ғылымдарының докторы, профессор;  
Мукушев Б.А., педагогика ғылымдарының докторы;

**Главный редактор** – Ескендіров М.Ғ., доктор исторических наук, профессор

**Заместитель главного редактора** – Еспенбетов А.С., доктор филологических наук, профессор

#### **РЕДАКЦИОННАЯ КОЛЛЕГИЯ**

Андриенко Е.В., доктор педагогических наук, профессор;  
Артамонова Е.И., доктор педагогических наук, профессор;  
Байсарина К.К., доктор исторических наук, доцент;  
Бельгибаев М.Е., доктор географических наук, профессор.  
Берикханова Г.Е., доктор физико-математических наук;  
Есенжолов Е.К., кандидат педагогических наук, профессор;  
Завалко Н.А., доктор педагогических наук, профессор;  
Лазаренко И.Р., доктор педагогических наук, профессор;  
Маусымбаев С.С., доктор педагогических наук, профессор;  
Молдажанова А.А., доктор педагогических наук, профессор;  
Мукушев Б.А., доктор педагогических наук;

© «Семей қаласының Шәкәрім атындағы мемлекеттік университеті» шаруашылық жүргізу құқығындағы республикалық мемлекеттік кәсіпорны, 2017

© Республиканское государственное предприятие на праве хозяйственного ведения «Государственный университет имени Шакарима города Семей», 2017

ҒТАХР: 55.30.01

**И.С. Мусатаева, А.О. Керимбаев**

Семей қаласының Шәкәрім атындағы мемлекеттік университеті

### РОБОТ ТЕХНИКА ФИЛОСОФИЯСЫ

***Аннотация:** «Робот техникасы философиясы» мақаласында қазіргі заманғы озық технологиялар мен ғылымның тоғысқан саласы – робот техникасына шолу жасалады. Мақалада антикалық тарих пен жазба және халықтың ауыз әдебиетінде кең тараған құлтемір көріністеріне мысал келтіріледі, және де Карела Чапека, Айзека Азимова шығармалары негізінде «робот» терминінің пайда болу тарихы баяндалады.*

*Автор сонымен қоса AlphaGo, Watson, Asimo сияқты туындыларды мыслага келітер отырып, қазіргі таңда орын алып жатқан алдыңғы сапты Google, IBM, Honda технологиялық компанияларының жетістіктері негізінде жасалған құлтемірлерді қарастырады.*

*«Сингулярлық» термині жайында ой-қозғап, дамыған батыс елдері мен еліміздің басшыларының және сарапшыларының жаңа технологиялардың пайда-зияны жөнінде айтқан ойлары сарапталып, жағымсыз әсерін азайту жолдары жайында қабылданып жатқан шешімдер туралы айтылады.*

***Түйін сөздер:** робот техникасы, құлтемір, жасанды интеллект, сингулярлық.*

Адам баласы қашан да өзіне тән, сарқылмас күшке ие, талмай еңбек ететін көмекші туралы армандаған. Оның алғашқы көріністерін грек аңыздарындағы мәліметтерден көре аламыз. Бізге жеткен көне грек әдебиетінің жарқын ескерткіші болып табылатын Гомер туындысы «Илиада» (б.э.д. IX-VIIIғғ.) атты эпостық поэмасында сондай көмекшілердің бірнешеуі сипатталған. Оның бірі қонақтарға ас тасып жүретін үш аяқты, алтын доңғалақтары бар сомнылар («треножник»). Екіншісі от құдайы Гефесті серуенге шыққанда демеп жүретін, сана мен сымбатқа ие алтын арулар. «Одиссея» поэмасында Алкиной патшаның сарайын күзететін алтын және күмістен соғылған ажалсыз иттер туралы айтылады. «Аргонавтика» поэмасында Крит аралының қорғаушысы, үні-бойы мыстан жасалған, зақымданбайтын алып Талос аргонавтарға қарсы тұрады [1].

Славян халықтары ертегілерінде құс аяқты үйшік туралы айтылады («избушка на курьих ножках»). В.А. Жуковскийдің ертегісінде Иван ханзада үйшікке дауыстап бұйрық беріп, есігін өзіне қаратып аштырады.

1900 жылы жарық көрген американдық жазушы Лаймен Фрэнк Баумның «Оз елінің ғажайып сиқыршысы» (The Wonderful Wizard of Oz) атты ертегісінде темір отыншы кейіпкері сипатталады. Кішкентай Дороти тот басып, қимылдаудан қалған отыншыны кездестіріп, құтқарады. Салмақтап көрсеңіз, айтылған аңыз әңгіме элементтерінің барлығының баламасы бар: сомнылар робот-даяршылар, алтын арулар, күміс иттер мен алып Талос - күтуші, қорғаушы, әскери роботтар, құс аяқты үйшік – ақылды үй концепциясының көрінісі.

Тағы бір назар аударарлық көне туындылардың бірі – Витрувиан адамы – шамамен 1490 жылдары Леонардо да Винчидің Витрувий еңбектеріне иллюстрация ретінде салынған сурет. Көне рим архитекторы Марк Витрувий трактаты «De architectura libri decem» (лат.

Архитектура бойынша он кітап) – антикалық архитектура бойынша бізге жеткен жалғыз жазба дерек және біздің бүкіл өркениет осы еңбек принциптеріне негізделген десе болады [2]. Робот техникасы саласын меңгеруді осы жазбадан бастауға болады. Трактаттың басты идеясы «адам – барлық заттың өлшем бірлігі». Бүкіл әлем архитектурасы адамзат пропорцияларына негізделген. Барлық инженерлік құрылыстар адамдар үшін салынған. Біздің айналамызды қоршаған орта адам қолданысы үшін жасалған. Әрине, роботтар біздің көшірмеміз болуы керек.

Робот термині алғаш 1920 ж. Карел Чапек есімді чех жазушысының «P.U.P.» («Россумские универсальные роботы») атты пьесасында қолданған. «Робот» чех тілінен аударғанда robot, robota — «еріксіз еңбек» дегенді білдіреді. Қазақ тілінде бұл термин «құлтемір» деген аудармаға ие болды. Шығарманың басты ойы : «Жасанды адамдарды қанап пайдалануға бола ма? Ол қандай зардап әкелуі мүмкін?» Бұл шығармадан адамзаттың жаңа технологиялардан, жасанды интеллекттен үрей алып, қауіппен қарай бастағанын көреміз.

Осындай қиын жағдай, үрейдің алдын алу үшін жазушы фантаст А. Азимов өзінің бірқатар шығармаларында жасанды интеллекті шектеу жолдарын қарастырады. Бұл шектеулер әйгілі 3 заңның тууына әкелді.

Алғаш робототехника ережелерін А. Азимовтың 1942 жылғы «Хоровод» туындысында кездестіреміз:

1. Робот адамға залал келтіре алмайды, немесе әрекетсіздігімен залал келуіне жол бермейді.
2. Бірінші заңға қарсы келмесе, робот адамның барлық бұйрықтарын орындауға тиіс.
3. Бірінші және екінші заңдарға қайшы келмесе, робот өз қауіпсіздігін қамтамасыз ету керек.

Автор бұл шектеулерді орнатқанымен, өз туындыларында роботтардың ережелерді қалай аттап өте алатынын көрсетіп, үш заңның қорғаныс бола алмайтынын көрсетті.

Аңыз бен әдебиеттен шынайы өмірге оралсақ – қазіргі таңдағы ғылым мен техниканың жетістіктері робот техникасының екі дербес бағытта дамытуда. Біріншісі, тікелей роботтарды құрылғы ретінде құрастыру, екіншісі жасанды интеллект бағыты. Екі бағытта көлемді ізденістер мен жетістіктер Google мен IBM корпорацияларының қарамағында.

IBM өзінің Watson суперкомпьютерлік жүйесімен танымал. Watson-ның негізгі міндеті адамның сұрағын түсініп, оған мәліметтер қорынан жауап табу. Watson жүйесінің қол жеткізген маңызды үлестерінің бірі медицина саласы болып отыр. Екі жыл көлемінде «оқу» барысында ол 605 мың медициналық құжатты (2 млн. бетті құрайтын мәтін көлемінде) «зерттеген». 25 мыңға жуық ауыру тарихы туралы жазбаларды саралаған. «Оқуын» тамамдаған Watson қазіргі таңда бірнеше ауруханаларда дәрігерлерге кеңесші диагност ретінде қызмет етіп, қатерлі ісік сияқты өте қауіпті аурулардың алдын алу, емдеу тәрізді шараларға белсене үлес қосуда. Google корпорациясының DeepMind бөлімінің AlphaGo атты бағдарламасы 2016 жылдың наурызында «Го» ойынын олимпиада жеңімпазы, 9 дан иегері Ли Седольмен ойнап, жеңіске жетті. Бұрын соңды бұл ойынды адам компьютерден жақсы ойнайды деп саналған. Watson және AlphaGo сияқты бағдарламалар негізінде «ұйысатын нейронды желі» («Сверточная нейронная сеть») атты технология жатыр. Нейронды желінің жұмыс істеу принципі – жүздеген, мыңдаған біртекті мысалдар негізінде ортақ шаблон іздеп табу. Ондай жүйе адам тәрізді өздігінен ойлау қабілетіне ие бола алмайды.

Роботтарды құрастыруға келетін болсақ, бұл салада да Google корпорациясының BostonDynamics бөлімінің зерттеулері айтарлықтай алдыңғы шепте. BostonDynamics екі аяқпен тік жүретін Petman және төрт аяқпен жүретін BigDog роботтарымен танымал. Өкініштісі, корпорация бұл бөлімінің болашағын күмәнді деп қарап, ары қарайғы дамытуды тоқтатып, оны сатуға қойып отыр. Сатып алушы ретінде тағы да бір атақты Asimo атты роботты құрастырып шығарған, Honda компаниясы қарастырылуда. Айта кетерлік, Asimo (Advanced Step in Innovative Mobility сөздерінен қысқартылған) алғаш рет 2000 жылы бұқараға таныстырылған, тік жүретін адам тәрізді робот-андройд [3].

Asimo тәрізді роботты үй қызметшісі ретінде елестетіп көріңіз. Мысалға, сіз көмекші роботқа бөлмені жиналған күйінде көрсеттіңіз, содан сол бөлмені шашылып жатқан кезін тағы көрсеттіңіз, содан кейін көмекшіңізге бөлмені бастапқы күйге келтіруге бұйрық бересіз. Қазір роботты неге назар аудару керектігіне, қай затты қай жерге апарып, қалай жинау керектігін үйрету өте күрделі жұмыс. Жыл санап дамыған жаңа робот түрлері шығып жатса да, ілгері деңгейлі алгоритмдер ойлап табылып жатса да, бұндай әрекеттерді программалау көп күш-жігерді талап етеді. Ең жақсы деген робот қимыл- іс- әрекеттің шектеулі түрлерін ғана «меңгере» алады. Заманауи жасанды интеллект пен биологиялық интеллекті салыстырып қарасақ, біріншісі әлі де автономдық және икемділік жағынан әлде қайда қалып қоятынын көреміз.

Жоғарыда айтылған ақпаратты саралай келе, қазіргі таңда 1984 жылы жарық көрген Джеймс Кэмеронның «Терминатор» көркем фильмінде көрсетілген сценарий орын алуы жақын арада мүмкін емес деген тұжырымға әкеледі.

Қалыптасқан тенденция робот құрылғыларын адамға тән ақыл ой иесі емес, тек өте тиімді жұмыс күші ретінде қолдануға әкелуде. Оның мысалы ретінде электромобильдер шығаратын Tesla компаниясының конвейерлі заводын айтуға болады. Онда бірнеше мыңдаған қызметкерлермен бірге 150 робот жұмыс істейді. Роботтарға жүктелген негізгі жұмыс адамның қолынан келмейтін, ауыр болат конструкцияларды аса дәлдікпен жылжыту және ауыр аккумуляторларды орнату процесі.

Батыс елдері қазірден бастап «сингулярлық» деген атауға ие болған, яғни технологиялық прогрестің даму жылдамдығы адам түсінігіне сыймайтындай деңгейде тез өзгеру құбылысына төтеп беру жолдарын ойластыруда.

АҚШ президенті Барак Обама администрациясының қазан айында жариялаған «Жасанды интеллект болашағы бойынша есеп» (The Administration's Report on the Future of Artificial Intelligence) атты баяндамасында жасанды интеллект потенциалын зерттеуге, және оған қоса, этика және қауіпсіздік сұрақтарын зерттеуге ұзақ мерзімді инвестициялар жұмсауға шақырды [4]. Ақ үйдің айтуынша, жасанды интеллект АҚШ үшін алдағы 20 жыл ішінде денсаулық сақтау, көлік саласын, полиция мен білім беруді әлдеқайда жақсартатын қозғаушы күш бола алады. Бұл арада болашақта пайда болуы мүмкін адам санасынан асып түсетін ақыл-ойға ие роботтар туралы үрей «қазіргі саясатқа әсері мардымсыз болуы керек».

«Өндіріс, бұқара және үкіметке технологиялардың жағымды жақтарын дамытып, қауып-қатерге қарсы әрекет етіп, және әрбір адамға жоғары технологиялы қоғамды орнатуға үлес қосуға кепілдік беріп, оның артықшылықтарын пайдалану үшін бірігіп жұмыс істеуі өте маңызды» делінген баяндамада.

Ақ үй әкімшілік қызметкерлеріне жасанды интеллект саласында білімдерін арттыру үшін білім алмасу программасын әзірлеуді, сонымен қоса, әртүрлі федералды әкімшілік бөлімдерінің басшыларын колледж және университеттерге инструкторлар ретінде жіберіп, студенттерді қызықтыруды ұсынады. Британдық парламент депутаттары роботтар болашақта адамдарға еңбек нарығында күрделі бәсекелестік тудырады деп есептейді. Қазан айында жарық көрген Ғылым және технологиялар комитетінің баяндамасында мектептер балаларды болашақта роботтармен бәсекелестікке дайындауы керек делінген [5].

Баяндамада комитет білім жүйесін икемдеуге және оқушыларды жаңа машықтарға үйретуге шақырады. Комитет әкімшіліктің келе жатқан үлкен әлеуметтік өзгерістерге дайындалмай жатқанына мазасызданады.

«Ғылыми фантастика біртіндеп ғылым фактілеріне айналуға бастады. Робототехника мен жасанды интеллекттің алдағы онжылдықта біздің өмірімізде маңызы арта түседі» дейді комитет төрайымы міндетін атқарушы Тая Матиас. Матиастың ойынша, мектеп бағдарламасы қазір толығымен жүріп жатқан «төртінші өндірістік революцияны» ескермейді.

Баяндамада жасанды интеллект саласындағы екпінді прогресс еңбек нарығында елеулі өзгерістерге әкеледі делінген. Мемлекет келесі ұрпаққа жиналған машықтары өзгерістерге икемделуіне мүмкіндік беретініне кепіл беруі керек.

Біздің еліміз де осындай ағымнан қалыс отырған жоқ. Елбасымыздың Қазақстан халқына жолдауында «...Қазақстан экономикасының инновациялық әлеуетін арттырған жөн. Болашақтың экономикасын құру үшін негіз қалау маңызды. Смарт-технологиялар, жасанды интеллект, киберфизикалық жүйелер интеграциялары, болашақтың энергетикасы, жобалау және инжиниринг салаларында біліктілікті дамыту қажет. Мұны тек тиімді ғылыми-инновациялық жүйе құру арқылы ғана жасауға болады» делінген [6].

Қорыта келгенде, қарқынды дамып отырған жаңа сала робот техникасы саласы болашақта адам баласын көп қиын да ауыр жұмыстан арылтып, шығармашылық пен ғылымға көп көңіл бөлуге мүмкіндік беретін сынайлы. Инновациялық индустрияға бағыт алған жас еліміздің одан әрі дамуына көлемді үлес қосып, одан әрі қарай дамыту үшін жаңа технологияларды батыл меңгеретін ұрпақты тәрбиелеп өсіруіміз қажет. Ол үшін робот техникасының негіздерін қазірден бастап таныстырып, терең оқытуымыз маңызды.

### Әдебиеттер:

1. Конюх В.Л. Основы робототехники. – Ростов н/Д: Феникс, 2008 г.
2. Wikipedia. De architectura [Электронды ресурс] URL: [https://en.wikipedia.org/wiki/De\\_architectura](https://en.wikipedia.org/wiki/De_architectura) (Қаралған күні 01.05.2017)
3. The World's Most Advanced Humanoid Robot [Электронды ресурс] URL: <http://asimo.honda.com/default.aspx> (Қаралған күні 01.05.2017)
4. The White House. The Administration's Report on the Future of Artificial Intelligence [Электронды ресурс] URL: <https://www.whitehouse.gov/blog/2016/10/12/administrations-report-future-artificial-intelligence> (Шығарылған күні 12.10.2016)
5. The Guardian. Schools not preparing children to succeed in an AI future, MPs warn [Электронды ресурс] URL: <https://www.theguardian.com/technology/2016/oct/12/schools-not-preparing-children-to-succeed-in-an-ai-future-mps-warn> (Шығарылған күні 12.10.2016)
6. Қазақстан Республикасы Президентінің ресми сайты. Мемлекет басшысы Н.Назарбаевтың Қазақстан халқына жолдауы. 2015 жылғы 30 қараша [Электронды ресурс] URL: <http://www.akorda.kz/kz/addresses/memleket-basshysy-nnazarbaevtyyn-kazakstan-halkyna-zholdauy-2015-zhylgy-30-karasha> (Шығарылған күні 30.11.2015)

## ФИЛОСОФИЯ РОБОТОТЕХНИКИ

И.С. Мусатаева, А.О. Керимбаев

*В статье рассмотрена «робототехника» – сфера, объединяющая новейшие технологии современности и науку. Сделан обзор распространенных примеров из античной истории и литературы, народного фольклора, а также повествуется истоки появления термина "робот" в произведениях Карела Чапека и Айзека Азимова.*

*Автор вместе с этим на примере AlphaGo, Watson, Asimo рассматривает виды современных роботов и искусственного интеллекта, созданных такими лидерами отрасли как Google, IBM, Honda на основе передовых достижении технологии.*

*Рассматривается термин "сингулярность", проводится анализ мнений лидеров и экспертов развитых западных государств и нашей республики о возможных рисках и о потенциале, который таит в себе эта высокотехнологическая отрасль науки и техники, рассказывается о мерах принимаемых для уменьшения потенциальных негативных последствий.*

**PHILOSOPHY OF ROBOTICS**  
I.S. Mussatayeva, A.O.Kerimbayev

*The article considers "robotics" – a sphere that unites the latest technologies of our time and science. A review of common examples from ancient history and literature, folk folklore, as well as the origins of the appearance of the term "robot" in the works of Karel Capek and Isaac Asimov.*

*The author, along with AlphaGo, Watson, Asimo, examines the types of modern robots and artificial intelligence created by such industry leaders as Google, IBM, Honda on the basis of advanced technology achievement.*

*The term "singularity" is considered, the opinions of the leaders and experts of developed western states and our republic are analyzed on the possible risks and potential inherent in this high-tech branch of science and technology and describes measures taken to reduce the potential negative consequences.*

МРНТИ: 14.39.05

**А.К. Мукатаева, О.Г. Беленко**

Государственный университет имени Шакарима города Семей

**ИЗУЧЕНИЕ ВЛИЯНИЯ ПСИХОЛОГИЧЕСКОГО КЛИМАТА СЕМЬИ НА  
ФОРМИРОВАНИЕ Я-КОНЦЕПЦИИ РЕБЕНКА**

**Аннотация:** *В статье авторы рассматривают психологический климат семьи и о его влиянии на формирование Я-концепции ребенка. Авторы выделяют два основных типа психологического климата общения: диалогический, при котором доминирует личностно и духовно ориентированное взаимодействие между родителями и детьми, нравственно-ценностные отношения в семье; и монологический, для которого характерны формальные, стандартизованные, авторитарные и иные непродуктивные стили общения между ними; оптимальным условием формирования позитивной Я-концепции ребенка является диалогический, личностно и духовно ориентированный климат общения в семье. Осуществленный нами теоретический анализ, а также результаты проведенного предварительного исследования показывают, что формирование качеств, составляющих позитивную Я-концепцию, в значительной мере зависит от характера и содержания взаимоотношений в семье, от преобладающего в ней психологического климата общения. Представлен анализ концепций современных отечественных и зарубежных авторов позволяет предположить, что диалог является наиболее продуктивным стилем общения, а диалогический климат семейного общения – наиболее благоприятным условием формирования позитивной Я-концепции ребенка и его целостного психологического личностного здоровья.*

**Ключевые слова:** *воспитание, семья, формирование, Я-концепция, ребенок, дети, родители.*

Преобладающей тенденцией взаимодействия современной семье в большинстве случаев является целенаправленное воздействие на ребенка, а не взаимодействие с ним на уровне диалога.

Отмечается, что это есть отражение общих принципов современного традиционного образования – субординации, монологизма, произвола контроля и других, выражающих господство и доминирование мира взрослых над миром детства. Такое доминирование, и это. очевидно, не способствует формированию позитивной Я-концепции ребенка, его здоровой

самооценки, необходимой для счастливой жизни и достижения успеха в деятельности и вообще психологического здоровья его личности.

В современном обществе наблюдаются качественно деформированные взаимоотношения детей и взрослых, основанные на увеличении духовной пропасти между ними. Дети стали находиться рядом, но не внутри взрослого мира. Ребенок стал чужим для массы взрослых, равнодушных к нему. Проявляя повышенную заботу об одежде, питании, культурных развлечениях детей, взрослые зачастую не реализуют элементарные возможности общения с ними, не говоря уже о высоких уровнях общения, о диалоге и сотрудничестве. В результате у детей формируется неадекватная самооценка, приводящая к их духовному краху, одиночеству, цинизму, неприятию мира. Практически оказывается нарушенной семья как основная сфера социального развития ребенка.

Данное исследование посвящено изучению влияния психологического состояния семейного общения, его структуры и доминирующего типа на формирование Я-концепции и здоровой самооценки детей.

Исходными для такого исследования для нас являются следующие научные гипотезы:

- среди личностных свойств ребенка наиболее существенное значение для оптимального развития личности ребенка имеет система свойств, составляющих позитивную Я-концепцию ребенка. Мы предполагаем, что в эту систему входят следующие свойства: здоровая личностная самооценка, принятие себя, адекватное представление о себе, высокий уровень самоуважения, уверенность в себе, отсутствие чувства вины. По нашему мнению, именно позитивная Я-концепция представляет собой системное качество личности, от которого в большой мере зависит психологическое благополучие личности и ее нормальное психическое развитие и целостное состояние психологического личностного здоровья;
- формирование позитивной Я-концепции зависит от преобладающего в семье психологического климата общения и преобладающего его типа.

Мы выделяем два основных типа психологического климата общения: диалогический, при котором доминирует личностно и духовно ориентированное взаимодействие между родителями и детьми, нравственно-ценностные отношения в семье; и монологический, для которого характерны формальные, стандартизованные, авторитарные и иные непродуктивные стили общения между ними; оптимальным условием формирования позитивной Я-концепции ребенка является диалогический, личностно и духовно ориентированный климат общения в семье. Осуществленный нами теоретический анализ, а также результаты проведенного предварительного исследования показывают, что формирование качеств, составляющих позитивную Я-концепцию, в значительной мере зависит от характера и содержания взаимоотношений в семье, от преобладающего в ней психологического климата общения. При этом предполагается, что формирование здоровой самооценки и позитивной Я-концепции возможно только в здоровой семье и только в позитивных условиях семейного общения. Среди многообразия типов и форм межличностных отношений и общения в семье, отмечаемых в психолого-педагогической литературе, можно выделить два типа, наиболее глобальных и противоположно значимых для развития ребенка.

Первый из них – монологический – объединяет различные модификации и варианты общения, описанные в работах многочисленных исследователей: авторитарно-примитивный, стандартизованный (А. Б. Добрович), конформный, манипулятивный (С.Л. Братченко), авторитарный, конфликтный (С.А.Шейн), времяпрепровождение и игры (Э.Берн). Сюда же относятся такие стили общения, как дистантный, подавляющий, властный, нейтральный и другие (Е.В. Залубовская, Р.П.Козлова). Все они представляют низший уровень общения, где на первом месте стоит незыблемость авторитета взрослого (родителя) и беспрекословное подчинение ребенка. Анализ исследований авторитарного стиля общения (Ш.А. Амонашвили, В.Е. Каган, С.А. Рябченко) показал, что данный стиль общения приводит к негативным последствиям для развивающейся личности ребенка, так как его силы направлены больше на постоянную психологическую защиту от «агрессии» взрослых, а не



на личностное развитие.

Другой – диалогический уровень. Его оптимальность в процессе педагогической деятельности и семейного общения подчеркивают все авторы. Он объединяет такие описанные в литературе стили общения, как доверительно-диалогический (С.А. Шейн), диалогический (Г.А. Ковалев, В.А. Кан-Калик, С.Л. Браченко), близость (О. Бернс), духовное общение (А.Б. Добрович). Все они характеризуются, прежде всего, отношениями равноправных партнеров по общению, признанием неповторимости и уникальности друг друга, верой в позитивное начало в человеке, его доброту и моральность.

Анализ концепций современных отечественных и зарубежных авторов (В.А. Сухомлинский, А.А. Бодалев, А.Б. Добрович, Т.А. Флоренская, Г.А. Ковалев, В.В. Рыжов, К. Роджерс, Р. Бернс, А. Маслоу) позволяет предположить, что диалог является наиболее продуктивным стилем общения, а диалогический климат семейного общения – наиболее благоприятным условием формирования позитивной Я-концепции ребенка и его целостного психологического личностного здоровья.

Традиция изучения диалога в отечестве психологии предусматривает несколько плоскостей интерпретации этого понятия, вес из которых подтверждают его высокий потенциал. Диалог, в соответствии этими взглядами, это:

- первичная, родовая форма человеческого общения, определяющая
- здоровое психическое развитие личности;
- ведущая детерминанта этого развития, когда взаимодействие в системе «ребенок-родитель» переходит «вовнутрь» ребенка, определяя тем самым его индивидуальное психологическое своеобразие,
- определенное психофизическое состояние общающихся людей,
- высший уровень организации отношений между взрослыми и детьми;
- наиболее эффективный способ воспитания.

Диалогическое общение – это общение, насыщенное элементами диалога, представляющее собой активный, деятельностный процесс, являющийся одновременно условием, фактором и способом бытия и развития каждой личности, в нем участвующей. Диалогическое общение осуществляется диалогическими личностями, которые выступают как носители гуманистических ценностных установок.

Понятие диалогической личности является новым для психологии общения. В этом понятии зафиксирован высший уровень развития и реализации духовных потенциалов человека, проявляющихся в его общении с другими людьми.

Этот анализ наряду с использованием аппарата современной психологии общения позволил выявить характерные особенности диалога как высшего уровня общения и диалогической личности как субъекта такого общения.

Это, во-первых, диалогическая установка сознания, как способность вмещать духовные проблемы всех времен и культур и понять их не с высоты превосходства, а сообразно их собственной логике, самобытности и уникальности. Диалогическая установка сознания выражает способность личности быть гражданином мира, сыном человечества, сострадать всякой нужде, где бы и кто бы ее ни испытывал; воспринимать ВСЯКУЮ несправедливость и всякое зло, где бы они ни проявились, лично, то есть как совершаемые по отношению к ней; радоваться всякому добру, где бы оно ни наблюдалось, как личному достоянию. Это свойство А.Г. Маслоу обозначает термином «высшие переживания» и считает его основополагающим качеством самоактуализирующейся личности. Во-вторых, это активное диалогическое отношение к собеседнику как выражение веры в его способность пусть и своим собственным путем придти к истине, приобщиться к ней. В этом смысле диалогическая личность есть «повивальная бабка», помогающая рождению истины в человеке. Известный своими диалогами Сократ, хотя и был подчас неравноправен с собеседниками, но, помогая рождению истины в споре, он был равноправен со всяким, даже с самым последним глупцом, в возможности ее достижения.

В-третьих, это безусловное принятие личности собеседника и бескорыстное отношение к нему, подобное тому, как Бог принимает всякого человека и любит его, независимо ни от чего, просто потому, что он человек – творение Его.

В-четвертых, это безоценочное отношение к собеседнику и соответствующее выражение своих мыслей и чувств – также неотъемлемые качества диалогической личности. «Не судите, да не судимы будете, ибо каким судом судите, таким будете судимы; и какою мерою мерите, такою и вам будут мерить». «Не осуждайте и не будете осуждены; прощайте, и прощены будете».

А.А. Ухтомский и К. Роджерс выделили и отметили также следующие особенности в качестве свойств диалогической личности:

- способность к настрою на актуальные состояния «здесь и сейчас», доминанта на собеседнике, концентрация на клиенте;
- эмоциональная и личностная раскрытость, доверчивое предоставление себя другому, по-детски бескорыстное и искреннее выражение своих переживаний и мыслей;
- неформальность отношения, внеролевое и внеигровое поведение, связанные с отсутствием какого бы то ни было стремления к манипуляциям и какой бы, то ни было боязни подвоха и ловушки со стороны собеседника;
- доброжелательность как выражение любви к собеседнику, желания ему добра и сострадания о зле, какое есть в человеке;
- способность к диалогическому проникновению в собеседника, которая в своем предельном выражении позволяет достигать общности психологического пространства с ним, общую временную протяженность, единое эмоциональное событие.

М.М. Бахтин, раскрывая суть диалогического проникновения собеседников диалога друг в друга, отмечал: «Подлинная жизнь личности доступна только диалогическому проникновению в нее, которому она сама ответно и свободно раскрывает себя».

Следует отметить, что диалог может разворачиваться на разных уровнях событийности. Один из таких уровней – это реальное и конкретное событие с другим человеком в реальном и конкретном речевом взаимодействии с ним. Он находит свое выражение в том, что чаще всего и понимается под диалогом – речевая деятельность, коммуникация в форме взаимного обмена репликами. На этом уровне диалога могут общаться с большей или меньшей эффективностью и глубиной многие люди.

Другой уровень – внутренний диалог со своим подлинным «Я», своей внутренней сущностью, совестью, своим духовным началом. К диалогу на этом уровне способны уже не все, но те, в ком духовное сущностное начало возбуждено и пробуждено к возрождению.

В. Франкл считал диалог с социумом, культурой, человечеством как выражение способности «соприсутствовать иной данности». Он связан с достижением личностью значительных высот духовности и общности с высокими общечеловеческими ценностями.

Итак, главные характеристики диалогического общения – это взаимодоверие, открытость, равноправие, взаимопонимание, доброжелательность, взаимопроникновение.

В процессе воспитания, формирования Я-концепции и содействия психологическому личностному здоровью ребенка диалог является высшим уровнем организации контактов между родителями и детьми. Такой уровень общения оптимален с точки зрения организации, обладает максимальным психологическим потенциалом воздействия (личностно-развивающим, воспитательным, творческим). Психологическим содержанием такого общения является адекватное взаимное отражение партнеров по общению, позитивно окрашенное, «личностное» отношение их друг к другу и «открытое» взаимное обращение.

Психологическим условием реализации подлинно личностного общения и влияния его на личностное развитие является диалог как событие, в котором воздействие уступает место психологическому единству участников сотрудничества, становится возможным личностное развитие. Именно сотрудничество и диалог наиболее адекватны человеческой природе, именно они оптимальны для здорового и гармоничного развития личности. Именно в этих условиях возможны действительно эффективные и глубокие психологические,

личностные и педагогические влияния людей друг на друга.

Анализ исследований, посвященных диалогу как высшему уровню общения, позволил выявить некоторые составляющие психологического климата семейного общения как условия формирования позитивной Я-концепции ребенка. Сюда входят:

- преобладающий стиль общения в семье;
- доминирующие ценности семьи;
- содержание взаимодействия между родителями и детьми.

Диалогический климат семьи характеризуется преобладанием личностно-ориентированного, диалогического стиля общения. Поэтому, когда мы говорим о диалогическом общении, мы предполагаем, что такое общение – главное условие развития духовно богатой личности.

Мы полагаем, что семья, являясь первоосновой формирования позитивной Я-концепции личности, ее воспитания, должна осуществить переход на диалогический, личностно и духовно-ориентированный уровень общения с детьми.

Таким образом, результаты теоретического анализа и проведенного исследования позволяют предположить, что личностно и духовно ориентированный климат общения в семье, является оптимальным условием формирования позитивной Я-концепции ребенка и ведущим фактором личностного психологического здоровья ребенка.

Главным фактором, обеспечивающим установление в семье диалогического климата общения является ориентация взаимодействия ребенком на духовно-нравственные ценности добра, любви, красоты, истины, искренности, открытости, прощения, принятия, доверия, признания уникальности и неповторимости ребенка, его самоценности.) тот фактор может быть обозначен как фактор духовности семьи.

На основе всей совокупности данных были выделены основные критерии, по которым различаются семьи с монологическим и с диалогическим климатом семейного общения. Для семей с диалогическим климатом общения характерны взаимное доверие, доброжелательность, открытость, совместная деятельность, сотрудничество, свобода выбора деятельности ребенка. Все эти качества, по нашему мнению, являются выражением любви к ребенку. Для семей с монологическим климатом – дидактический стиль высказываний, потребность командовать, недружелюбие, недоверие, непринятие, отсутствие совместной деятельности.

Таким образом, наиболее существенные различия между семьями с диалогическим и монологическим типом психологического климата обнаруживаются по критерию самооценки детей, а также по показателям уверенности в себе и отсутствия чувства вины. В нашем представлении позитивной Я-концепции именно эти характеристики описывают ее. Наличие устойчивой статистической связи между показателями диалогического климата семейного общения и показателями позитивной Я-концепции ребенка свидетельствует о серьезном влиянии, какое оказывает психологический климат общения в семье, в частности диалогические какое оказывает характер общения с ребенком, на формирование его позитивной Я-концепции и самооценки

### Литература

1. Социальная психология. Уч.посobie. / под ред. А.В. Петровского. М., 2008. – с. 59-60
2. Спиваковская А.С. Психотерапия: игра, детство, семья. Том 2. – М.: ООО Апрель Пресс, ЗАО Изд-во ЭКСМО-Пресс, 2000. – с. 269-272
3. Семья и формирование личности/ред. Бодалев А.А. – М., Просвещение. – 2009. – с.116

## **ОТБАСЫНЫҢ ПСИХОЛОГИЯЛЫҚ КЛИМАТЫН ЗЕРТТЕУІ ЖӘНЕ ОНЫҢ БАЛАНЫҢ МЕН-КОНЦЕПЦИЯСЫНА ҚАЛЫПТАСТЫРУЫ**

А.К. Мукатаева, О.Г. Беленко

*Мақалада авторлар отбасының психологиялық климатын және оның баланың өзіндік тұжырымдамасын қалыптастыруға әсерін қарастырады. Авторлар психологиялық климаттың екі негізгі түрін ажыратады: диалогтық, онда ата-аналар мен балалар арасындағы адамгершілік-рухани-бағытталған және өзара қарым-қатынас, отбасындағы моральдық және құнды қатынастар басым; формальды, авторитарлық және басқа да өзара қарым-қатынас жасаудың өзге де стилдерімен сипатталатын монолог болып табылады; баланың оңтайлы өзіндік тұжырымдамасын қалыптастырудың оңтайлы шарты – отбасындағы диалогты, жеке және рухани-бағытталған қарым-қатынас климаты. Біздің теориялық талдау іске асырылған, және алдын ала зерттеу нәтижелері үлкен дәрежеде оң өзін-өзі тұжырымдамасын жасауға қасиеттерді қалыптастыру, диалог басым онда психологиялық климат, отбасында қарым-қатынастар сипаты мен мазмұнына байланысты екенін көрсетеді. Салауатты өзін-өзі бағалау мен оңтайлы өзіндік тұжырымдаманы қалыптастыру тек салауатты отбасында және отбасылық қарым-қатынастың оң жағдайында ғана мүмкін деп болжануда. Отбасында тұлғааралық қарым-қатынас және байланыс түрлері мен нысандарын түрлі арасында, психологиялық және педагогикалық әдебиетте атап өтіледі, екі түрі баланың дамуына жаһандық және қарсы, құрметті ең маңызды болуы мүмкін. баланың оң өзін-өзі тұжырымдамасы ең қолайлы жағдайлар мен оның жалпы жеке психологиялық денсаулық – мақала, сондай-ақ қазіргі заманғы отандық және шетелдік авторлардың ұғымдарды талдау диалог байланыс және отбасылық қарым-қатынас диалогтық климат ең өнімді стилі деп болжайды.*

## **STUDY OF THE INFLUENCE OF THE PSYCHOLOGICAL CLIMATE OF THE FAMILY ON THE FORMATION OF THE I-CONCEPT OF THE CHILD**

A. Mukatayeva, O. Belenko

*In the article the authors consider the psychological climate of the family and its influence on the formation of the child's self-concept. The authors distinguish two main types of psychological climate of communication: dialogic, in which personality-centered and spiritually oriented interaction between parents and children dominates, moral and value relations in the family; and monologic, which is characterized by formal, standardized, authoritarian and other unproductive styles of communication between them; the optimum condition for the formation of a positive self-concept of the child is a dialogical, personal and spiritually oriented climate of communication in the family. Our theoretical analysis, as well as the results of the preliminary study, show that the formation of the qualities that make up the positive self-concept depends to a large extent on the nature and content of the relationship in the family, and on the prevailing psychological climate of communication. It is assumed that the formation of healthy self-esteem and a positive self-concept is possible only in a healthy family and only in positive conditions of family communication. Among the variety of types and forms of interpersonal relations and communication in the family, noted in the psychological and educational literature, two types, the most global and the most important for development of the child, can be distinguished. Also, the article presents an analysis of the concepts of modern domestic and foreign authors suggest that dialogue is the most productive style of communication, and the dialogic climate of family communication is the most favorable condition for the formation of a positive I-concept of the child and his integral psychological personal health.*

**Д.А. Бекишева, И.С. Мусатаева**

Государственный университет имени Шакарима города Семей

## **ЦИФРОВЫЕ ОБРАЗОВАТЕЛЬНЫЕ РЕСУРСЫ КАК СРЕДСТВО ФОРМИРОВАНИЯ ИНФОРМАЦИОННО-КОММУНИКАЦИОННОЙ КОМПЕТЕНТНОСТИ СТУДЕНТОВ**

***Аннотация:** В статье раскрывается роль использования цифровых образовательных ресурсов (ЦОР в учебном процессе вуза), а также рассматриваются возможности мультимедийных интерактивных образовательных курсов в информационной образовательной среде вуза.*

*Авторами приведен практический опыт использования информационных технологий, который позволяет индивидуализировать процесс обучения, что приводит к повышению познавательного интереса, увеличения объема изучаемого материала и повышению качества обучения. В обзоре источников научной литературы проанализированы направления применения электронных средств обучения (CD и DVD, Интернет, стандартные и специализированные компьютерные программы) к конкретным дисциплинам вузовского учебного плана, что позволяет непосредственно использовать предлагаемые материалы в учебном процессе.*

*Рассматривается архитектура цифровых образовательных ресурсов нового поколения. Определены требования и критерии оценки цифровых образовательных ресурсов. Обоснованы уровни интерактивности цифрового образовательного контента.*

***Ключевые слова:** Электронные ресурсы, образовательные технологии, элективные дисциплины, инновационный подход, образовательные организации, мультимедиа, информационные технологии, образование, графика*

В настоящее время многие образовательные организации оснащены компьютерными кабинетами, и у преподавателей появилась возможность использовать современную технику на занятии. Компьютер делает урок более ярким и наглядным, предоставляет возможность вести обучение в индивидуальном для каждого обучающегося темпе.

Применение компьютера на занятии возможно в различных режимах, а именно:

- в обучающем режиме;
- в режиме графической иллюстрации изучаемого материала;
- в тренировочном режиме для отработки элементарных умений и навыков после изучения темы;
- в диагностическом режиме тестирования качества усвоения материала;
- в режиме самообучения.

С введением в учебный процесс новых компьютерных технологий становится актуальной для преподавателя проблема накопления и использования цифровых образовательных ресурсов.

Что же такое цифровые образовательные ресурсы (ЦОР)?

Цифровыми образовательными ресурсами называют учебные материалы, для воспроизведения которых используются цифровые устройства. В самом общем случае к ЦОР относят учебные видеофильмы и звукозаписи, для воспроизведения которых достаточно бытового магнитофона или CD-плеера.

Наиболее современные и эффективные для образования ЦОР воспроизводятся на компьютере. Иногда, чтобы выделить данное подмножество ЦОР, их называют электронными образовательными ресурсами (ЭОР), подразумевая, что компьютер использует электронные способы записи/воспроизведения. Итак, здесь и далее мы

рассматриваем цифровые образовательные ресурсы, для воспроизведения которых требуется компьютер.

Цифровые образовательные ресурсы (ЦОР) – дополнение электронного компонента к действующим сегодня в образовательной организации учебникам.

Чем же отличаются ЦОР от учебников?

ЦОР бывают разные, и как раз по степени отличия от традиционных полиграфических учебников их очень удобно классифицировать.

Самые простые ЦОР – текстографические. Они отличаются от книг в основном базой предъявления текстов и иллюстраций – материал представляется на экране компьютера, а не на бумаге. Хотя его очень легко распечатать, т.е. перенести на бумагу.

ЦОР следующей группы тоже текстографические, но имеют существенные отличия в навигации по тексту. Страницы книги мы читаем последовательно, осуществляя таким образом так называемую линейную навигацию. При этом достаточно часто в учебном тексте встречаются термины или ссылки на другой раздел того же текста. В таких случаях книга не очень удобна: нужно разыскивать пояснения где-то в другом месте, листая множество страниц. В ЦОР это можно сделать гораздо комфортнее: указать незнакомый термин и тут же получить его определение в небольшом дополнительном окне, или мгновенно сменить содержимое экрана при указании так называемого ключевого слова (либо словосочетания). По существу ключевое словосочетание – аналог строки знакомого всем книжного оглавления, но строка эта не вынесена на отдельную страницу (оглавления), а внедрена в основной текст.

В данном случае навигация по тексту является нелинейной (вы просматриваете фрагменты текста в произвольном порядке, определяемом логической связностью и собственным желанием). Такой текстографический продукт называется гипертекстом.

Третий уровень ЦОР – это ресурсы, целиком состоящие из визуального или звукового фрагмента. Формальные отличия от книги здесь очевидны: ни кино, ни анимация (мультфильм), ни звук для полиграфического издания невозможны.

Но, с другой стороны, стоит заметить, что такие ЦОР по существу не отличаются от аудио/видео продуктов, воспроизводимых на бытовом CD-плеере.

Наиболее существенные, принципиальные отличия от книги имеются у так называемых мультимедиа ЦОР. Это самые мощные и интересные для образования продукты, которые заслуживают отдельного рассмотрения.

Английское слово *multimedia* в переводе означает «много способов». В образовательном процессе – это представление учебных объектов множеством различных способов, т.е. с помощью графики, фото, видео, анимации и звука. Иными словами, используется всё, что человек способен воспринимать с помощью зрения и слуха.

Сегодня термин «мультимедиа» применяется достаточно широко, поэтому важно понимать, к чему именно он относится. Когда мы говорим о мультимедиа ЦОР, имеется в виду возможность одновременного воспроизведения на экране компьютера и в звуке некоторой совокупности объектов, представленных различными способами.

Цифровые образовательные ресурсы – это представленные в цифровой форме фотографии, видеофрагменты, статические и динамические модели, объекты виртуальной реальности и интерактивного моделирования, картографические материалы, звукозаписи, символные объекты и деловая графика, текстовые документы и иные учебные материалы, необходимые для организации учебного процесса.

Цифровой образовательный ресурс (ЦОР) – совокупность данных в цифровом виде, применимая для использования в учебном процессе.

Общие требования к цифровым образовательным ресурсам:

Современные цифровые образовательные ресурсы должны:

- соответствовать содержанию учебника, нормативным актам Министерства образования и науки РК, используемым программам;

- ориентироваться на современные формы обучения, обеспечивать высокую интерактивность и мультимедийность обучения;
- обеспечивать возможность уровневой дифференциации и индивидуализации обучения;
- предлагать виды учебной деятельности, ориентирующие обучающегося на приобретение опыта решения жизненных проблем на основе знаний и умений в рамках данного предмета;
- обеспечивать использование как самостоятельной, так и групповой работы;
- содержать варианты учебного планирования, предполагающего модульную структуру;
- превышать по объему соответствующие разделы учебника, не расширяя при этом тематические разделы;
- полноценно воспроизводиться на заявленных технических платформах;
- обеспечивать возможность параллельно с цифровыми образовательными ресурсами использовать другие программы;
- обеспечивать там, где это методически целесообразно, индивидуальную настройку и сохранение промежуточных результатов работы;
- иметь там, где это необходимо, встроенную контекстную помощь;
- иметь удобный интерфейс.

#### Задачи комплекта ЦОР

Помощь преподавателю при подготовке к занятию:

- компоновка и моделирование урока из отдельных цифровых объектов;
- большое количество дополнительной и справочной информации – для углубления знаний о предмете;
- эффективный поиск информации в комплекте цифровых образовательных ресурсов;
- подготовка контрольных и самостоятельных работ;
- подготовка творческих заданий;
- подготовка поурочных планов, связанных с цифровыми объектами;
- обмен результатами деятельности с другими учителями через Интернет и переносимую внешнюю память.

Помощь преподавателю при проведении занятия:

- демонстрация подготовленных цифровых объектов через мультимедийный проектор;
- использование виртуальных лабораторий и интерактивных моделей набора в режиме фронтальных лабораторных работ;
- компьютерное тестирование обучающихся и помощь в оценивании знаний;
- индивидуальная исследовательская и творческая работа обучающихся с цифровыми образовательными ресурсами на уроке.

Помощь обучающемуся при подготовке домашних заданий:

- повышение интереса у обучающихся к предмету за счет новой формы представления материала;
- большая база объектов для подготовки выступлений, докладов, рефератов, презентаций и т.п.;
- возможность оперативного получения дополнительной информации энциклопедического характера;
- развитие творческого потенциала обучающихся в предметной виртуальной среде;
- помощь обучающемуся в организации изучения предмета в удобном для него темпе и на выбранном им уровне усвоения материала в зависимости от его индивидуальных особенностей восприятия;
- приобщение обучающихся к современным информационным технологиям, формирование потребности в овладении информационными технологиями и постоянной работе с ними.

Типы цифровых образовательных ресурсов:

- интерактивные компоненты – вопросы и задачи, контрольные и самостоятельные работы, интерактивные модели и анимации;
- демонстрационная графика – иллюстрации, анимации, видеофрагменты;
- тексты – параграфы текста, тексты со звуком, биографии ученых, таблицы;
- материалы для учителя – презентации и уроки.

Нужно сказать, что эти два фактора учитывались авторами различных ЦОР в разной степени. Так, например, некоторые ЦОР больше направлены на действующие образовательные стандарты и программы, в то время как другие ЦОР включают много дополнительных заданий, лежащих так сказать «рядом» с обязательным материалом, но зато гораздо эффективнее использующих педагогические возможности разработанных авторами программных средств и развивающих творческую активность обучающихся.

В Концепции образования РК поставлена важная задача: подготовить подрастающее поколение к жизни в быстро меняющемся информационном обществе, в мире, в котором ускоряется процесс появления новых знаний, постоянно возникает потребность в новых профессиях, в непрерывном повышении квалификации. И ключевую роль в решении этих задач играет владение современным человеком ИКТ. В связи с этим преподавателю необходимо готовить обучающихся к разнообразным видам деятельности, связанным с обработкой информации, в частности, освоении средств информатизации и ИКТ. Поэтому сегодня трудно представить современное образование без компьютерного класса. Компьютер стал такой же необходимостью, как калькулятор, записная книжка, музыкальный центр, устройство для доступа и хранения информации. Для этого преподаватель сам должен владеть компьютером и использовать новые информационные технологии в своей работе.[6] В основе информационной культуры преподавателя лежит информационно-компьютерная грамотность, под которой понимается система компьютерных знаний и умений, обеспечивающая необходимый уровень получения, переработки, передачи, хранения и представления профессионально значимой информации. Информационно-компьютерная грамотность специалиста-педагога, ее структура и содержание должны развиваться и совершенствоваться на уровне элементарной, функциональной и системной компетентности. Проявлением системного уровня информационно-компьютерной грамотности специалиста-педагога является его способность свободно, уместно и адекватно использовать компьютерные технологии в своей профессиональной деятельности [5].

Требования к современному выпускнику предполагают умение осуществлять поиск и использование информации, необходимой для эффективного выполнения профессиональных задач, профессионального и личностного развития, а также использовать информационно-коммуникационные технологии в профессиональной деятельности. Для повышения уровня своей информационной компетентности человек информационного общества должен, прежде всего, уметь систематизировать полученную информацию и знания, выделять действительно важное для себя. Ему необходимо ориентироваться в потоках разнообразной информации, выявлять и отбирать известную и новую, оценивать значимую и второстепенную. Иначе он просто утонет в потоке «информационного мусора»[1]. Реализация этого навыка, по мнению исследователей, в полной мере должна быть представлена в образовательном процессе путем грамотного и оптимального использования цифровых образовательных ресурсов[4].

Анализ результатов педагогической деятельности студентов путем наблюдения, показал, что студенты не владеют компонентами информационной компетенции в той мере, которая достаточна для эффективного освоения дисциплин. Основная масса студентов поверхностно владеет основными компонентами информационной компетенции, что позволяло им выполнять требования педагога в рамках освоения общеобразовательного цикла. Большинство из них имеет навыки работы с современными техническими устройствами (компьютерами, планшетами), умеет отыскивать необходимую информацию, однако к



началу освоения основной профессиональной образовательной программы выявился ряд противоречий, затрудняющих процесс освоения:

1. Студенты не способны анализировать, отбирать и обрабатывать самостоятельно найденную информацию, тогда как, эти умения признается компонентами информационной компетентности, которые к моменту начала освоения должны быть в основном сформированы.
2. Студенты не владеют достаточными навыками передачи необходимой информации, тогда как в процессе обучения необходимо готовить доклады, защищать рефераты и научно-исследовательские работы.
3. Часть студентов не имеет опыта работы с современными техническими средствами, тогда как форма организации учебного процесса требует этих знаний (работа с электронными учебниками, сеть Интернет, работой с учебниками в цифровом варианте).
4. Педагог испытывает затруднения при организации учебного процесса вследствие недостаточного владения технологиями внедрения ИКТ в образовательный процесс [2].

На основе проведенного анализа и выявленных противоречий, можно сформулировать существующую профессиональную проблему: неготовность студентов и педагогов к эффективному педагогическому взаимодействию в сфере формирования информационной компетентности.

Для решения существующей профессиональной проблемы нами были поставлены задачи, способствующие созданию условий для формирования информационной компетентности студентов путем использования цифровых образовательных ресурсов:

- 1) освоить ИКТ технологию, проанализировав литературу по проблеме использования цифровых образовательных ресурсов в образовательном процессе;
- 2) выбрать и охарактеризовать ресурсное обеспечение внедрения технологии использования цифровых образовательных ресурсов;
- 3) спроектировать модель образовательного процесса с использованием цифровых образовательных ресурсов, отобранных оптимально, с учетом содержания урока;
- 4) создать систему контроля образовательного результата, сформированного у студентов в процессе использования цифровых образовательных ресурсов на уроках;
- 5) создать систему диагностики эффективности образовательного процесса, организованного с использованием цифровых образовательных ресурсов.

Использование электронных образовательных ресурсов позволит активизировать учебный процесс, создать условия для более интенсивного и эффективного процесса развития информационной компетентности студентов [3].

Роль цифровых образовательных ресурсов в историческом образовании разнообразна:

1. помощь учащимся в эффективном усвоении информации, и ее систематизации;
2. представление студенту некоторой степени свободы в определении способов и темпов усвоения программного материала;
3. содействие становлению объемных и ярких представлений дисциплины;
4. инновационный подход в изучении дисциплины создает условия для формирования теоретического мышления студентов;
5. повышает мотивацию изучения дисциплины [2].

Собственный опыт использования цифровых образовательных ресурсов на занятиях позволяет сделать нам вывод о том, что возможности ИКТ велики, использование электронных образовательных ресурсов раскрывают новые возможности и для студента, и для преподавателя. Благодаря использованию цифровых образовательных ресурсов студент выполняет задание в тот отрезок времени и с той степенью понимания, осмысления и запоминания, которая соответствует его индивидуальным возможностям. Кроме этого, работа с цифровыми образовательными ресурсами позволяет ликвидировать пробелы в знаниях у студентов и развить навыки самообразования, являющиеся компонентами информационной компетентности, необходимой современному специалисту.

Использование цифровых образовательных ресурсов в преподавании дисциплин обеспечивает наглядность, непосредственное восприятие разных источников (например, кинохроник, записей речей и выступлений государственных лидеров, знаменитых ученых, поэтов) повышает яркость и образность занятия, мотивацию к обучению, интерес к предметам, а это необходимые условия для развития информационной компетентности.

Для достижения максимального положительного результата при использовании цифровых образовательных ресурсов с целью формирования информационной компетентности на занятиях необходимо создать информационную образовательную среду деятельности преподавателя в режиме ИКТ-технологии с использованием оптимальных цифровых образовательных ресурсов, и отследить результативность работы, с целью контроля и коррекции своей деятельности. Кроме всего прочего, используя цифровые образовательные ресурсы на уроках, педагог повышает свою информационную компетентность, являющуюся неотъемлемой частью профессионализма.

### Литература

1. Компетентностный подход и цифровые образовательные ресурсы в системе повышения квалификации профессорско-преподавательского состава вуза/В.В. Латюшин, Д.Ш. Матрос, Г.Б. Поднебесова, Л.И. Дудина// ВМУ.Сер.20 Педагогическое образование. – 2010 – №1. – С.7-17
2. Мынбас Д.Т. Анализ учебника информатики при системе 12-летнего обучения. Маг. Дис по спец.6М011100 «Информатика»/Д.Т.Мынбас; ГУ им. Шакарима г. Семей; Науч.рук. Есенбекова Г.Ж. – Семей, 2015.– 60 с. автореф.
3. Мағжан Жұмабаев атындағы сандықбілім беру ресурсы [Электрон. ресурс]. – 2016. – URL:<http://orleu-edu.kz/FullNews/5986> (дата обращения: 30.06.2016)
4. Задачи и перспективы внедрения электронного обучения в школьное образование Казахстана [Электрон. ресурс]. – 2016. – URL: <http://lff.iite.unesco.org> (дата обращения: 28.09.2013)
5. Заславская О.Ю. Использование стандартных программных средств в управлении образовательным учреждением / О.Ю. Заславская, М.А. Сергеева. М.: АПК и ПКРО, 2005
6. Информационно-коммуникативные технологии в обучении биологии: учеб. пособие / А.А. Акулов, К.А. Князев, А.В. Клинов; Перм. ун-т. Пермь, 2006

### САНДЫҚ БІЛІМ БЕРУ РЕСУРСТАРЫ СТУДЕНТТЕРДІҢ АҚПАРАТТЫҚ-КОММУНИКАЦИОНДЫҚ ҚҰЗЫРЕТТІЛІГІН ҚАЛЫПТАСТЫРУ ҚҰРАЛЫ РЕТІНДЕ

Д.А. Бекишева, И.С. Мусатаева

*Мақалада университеттің оқу процесінде сандық білім беру ресурстарының (СБР) пайдаланылу ролі ашып көрсетілген, сондай-ақ университеттің ақпараттық білім беру ортасындағы мультимедиялық интерактивті оқыту курстарының мүмкіндіктері қарастырылады.*

*Бұл мақалада оқыту процесін жекешелендіруге мүмкіндік беретін ақпараттық технологияларды қолданудың практикалық тәжірибесі көрсетілген, бұл танымдық қызығушылығын көтеруге, зерттелетін материал көлемін ұлғайтуға және білім беру сапасын жоғарылатуға әкеледі. Ғылыми әдебиет көздеріне шолуда оқудың электрондық құралдарының (CD және DVD, интернет, қалыпты және арнайы компьютерлік бағдарламалар) ЖОО-ның оқу жоспарының нақты тәртіптерге қолдану бағыттары сараланған, ал бұл ұсынылатын материалдарды оқу процесінде қолдануға мүмкіндік береді. Жаңа буындағы сандық білім беру ресурстарының сәулеті қарастырылған. Сандық білім беру ресурстарының талаптары мен бағалау критерийлері анықталған. Сандық білім беру контентінің интерактивтілік деңгейі негізделген.*

# DIGITAL EDUCATIONAL RESOURCES AS A MEANS OF FORMING INFORMATION AND COMMUNICATION COMPETENCE OF STUDENTS

D.A.Bekisheva, I.S. Mussatayeva

*The article reveals the role of using digital educational resources (CRC in the educational process of the university), and also considers possibilities of multimedia interactive educational courses in the information educational environment of the university.*

*This article describes practical experience of using information technology, which allows individualizing the learning process, that leads to achievement of cognitive interest, increasing the volume of the studied material and the quality of training. The review of sources of the scientific literature analyzes the direction of using electronic devices for teaching (CD and DVD, the Internet, standardised and specialized computer programs) to specific disciplines of the university curriculum, which allows directly to use proposed materials in the educational process.*

*The architecture of digital educational resources of the new generation is considered. The requirements and criteria for the evaluation of digital educational resources are defined. The levels of interactivity of digital educational content are grounded.*

МРНТИ: 50.05.03

**А.Б. Жаныс<sup>1</sup>, Ф.К. Надырова<sup>2</sup>, Д.Т. Рахимов<sup>2</sup>**

<sup>1</sup>Казахский агротехнический университет им. С. Сейфуллина

<sup>2</sup>Кокшетауский университет имени Абая Мырзахметова

## РАЗРАБОТКА ПОЛЬЗОВАТЕЛЬСКОГО ИНТЕРФЕЙСА СИСТЕМЫ УЧЕТА

**Аннотация:** В статье приведены результаты исследования выбор средств разработки программного обеспечения является не менее важной задачей, чем выбор средств проектирования. Данный выбор объясняется двумя факторами: первый – это квалификация программиста, т.е. языки программирования, на которых он умеет работать, а второй – требования к программе (операционная система, в которой она будет работать, наличие баз данных и т.д.). Для создания программной среды автоматизированной системы учета договоров страхования предпринимательских рисков применена среда программирования Borland Delphi. При помощи Delphi повышается быстродействие разрабатываемой программы и при этом пользовательскому интерфейсу придаются качества профессионального уровня. Приложения, созданные компилятором Delphi, не требуют больших ресурсов ЭВМ, а также высокоэффективны по скорости. Наличие в Delphi встроенных механизмов обработки исключительных ситуаций позволяет считать, что приложения, написанные на Delphi, обладают повышенной надежностью.

**Ключевые слова:** автоматизированная система, язык среды Delphi, операционная система, язык программирования, основные функции программы, Главное меню

Для создания программной среды автоматизированной системы учета договоров страхования предпринимательских рисков применена среда программирования Borland Delphi. Она получила в последние годы большую популярность, характеризуется следующими положительными особенностями:

1. Язык среды Delphi является языком высокого уровня.
2. Имеет высокопроизводительный компилятор в машинный код.
3. Язык поддерживает мощные средства объектно-ориентированного программирования, включающие:
4. работу с динамическими классами, классовыми ссылками, методами и свойствами

классов;

5. возможность обработки исключительных ситуаций приложения;
6. обработку информации о типах объектов во время выполнения программы;
7. обработку системных и пользовательских событий Windows на уровне отдельных методов.

8. Предоставляет широкий выбор компонент для построения и работы с различными СУБД.

9. Поддерживается визуальное наследование и визуальное связывание форм интерфейса приложений для уменьшения размера вводимого кода и более простого управления. При этом библиотека Delphi содержит большое количество компонент, реализующих работу стандартных интерфейсных элементов операционной системы, которая также может пополняться программистами.

С учетом данных замечаний можно сделать вывод о том, что выбор языка программирования для разработки советующей системы является обоснованным.

При помощи Delphi повышается быстродействие разрабатываемой программы и при этом пользовательскому интерфейсу придаются качества профессионального уровня [1].

Описанные выше преимущества отныне принадлежат программисту. Пользователь же приложения, написанного при помощи Delphi 7, получает полноценное Windows-приложение с удобным в работе интерфейсом. Приложения, созданные компилятором Delphi, не требуют больших ресурсов ЭВМ, а также высокоэффективны по скорости. Наличие в Delphi встроенных механизмов обработки исключительных ситуаций позволяет считать, что приложения, написанные на Delphi, обладают повышенной надежностью.

По сравнению с аналогичными программными продуктами Delphi имеет ряд преимуществ:

- быстрота разработки приложения и высокая производительность разработанного приложения;
- наращиваемость за счет встраивания новых компонент и инструментов в среду Delphi;
- низкие требования разработанного приложения к ресурсам компьютера;

Из иерархии видно, что главным меню является окно «Учет договоров страхования предпринимательских рисков». Оно в свою очередь разветвляется на пять экранных форм: Учет договоров, БСО, Документы об оплате, Поиск и Настройки, которые в свою очередь разветвляются на другие [2].

При запуске программы открывается окно «Учет договоров страхования предпринимательских рисков» с главным меню (рис. 1).



Рисунок 1 – Главная форма программы

Из данного меню запускаются основные функции программы:

ПОЛИСЫ – работа с полисами: создание, изменение, прекращение и формирование

полисов для печати.

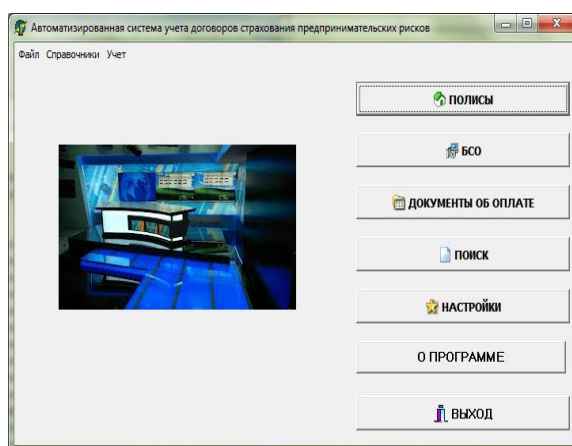
БСО – работа с бланками строгой отчетности.

ДОКУМЕНТЫ ОБ ОПЛАТЕ – работа с платежными поручениями и квитанциями.

ПОИСК – быстрый поиск полисов страхования предпринимательских рисков

НАСТРОЙКА – настройка программы по изменения в законодательстве.

ВЫХОД – выход из программы.

По пункту «Сделки агентства» основного меню открывается окно для работы (рис. 2).



Рисунок 2 – Форма «Сделки агентства»

Верхняя часть окна «Тип договора» предназначена для ввода условий отбора договоров для формирования списка в левой части окна.

В нижней части данной области окна указаны кнопки, по нажатию на которые выполняется одна из следующих функций:

Отобрать – Отбор и формирование списка договоров по введенным условиям.

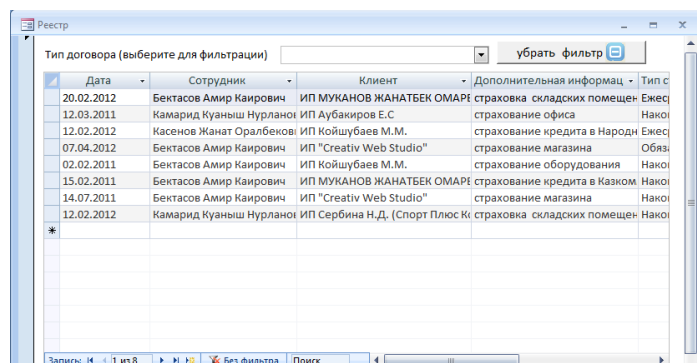
Очистить поля – Очистка всех введенных условий отбора. Установка условий по умолчанию.

Добавить – Ввод нового договора на страхование.

Удаление – Удаление договора, выбранного в списке полисов.

Изменить – Просмотр или изменение договора, выбранного в списке полисов.

Копировать – Создание нового договора на страхование на основе данных выбранного полиса из списка.

Печать – Печать одного выбранного в списке договора.

Отчет – Формирование отчета по списку договоров.

Выход – Выход из режима работы договора и возврат в основное меню.

Создание полиса на страхование

Ввод нового договора на страхование инициируется нажатием кнопки «Добавить» или «Копировать» в окне «Учет договоров страхования предпринимательских рисков» (рис. 3).



Рисунок 3 – Форма «Клиенты»

По кнопке «Добавить» создается новый полис на страхование с чистого листа

(проставлены только значения по умолчанию) [3].

По кнопке «Копировать» создается новый договор на страхование, в которое копируются данные из полиса, выбранного в списке полисов в момент нажатия кнопки «Копировать». При этом даты срока страхования и периода использования не копируются, а устанавливаются по умолчанию. Не копируются также размер премии и данные полиса (номер, серия) – их необходимо ввести.

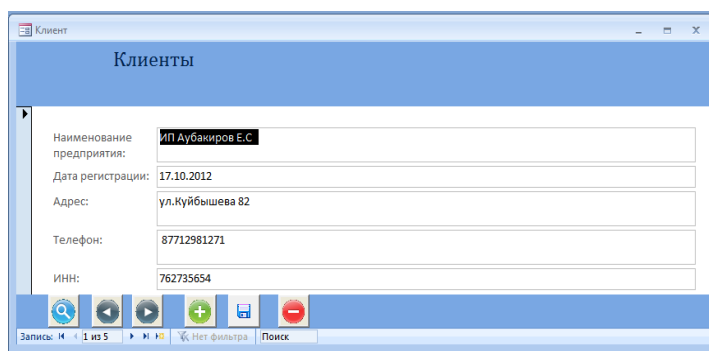
Сначала доступной для заполнения будет только закладка «Заявление». Параметры: «Номер заявления» и «Дата заявления» (по умолчанию она равна текущей дате) будут заполнены по умолчанию.

Следует внести данные в следующие поля:

- «Представитель страховщика» – ФИО сотрудника страховой компании;
- «Срок страхования» – в годах, месяцах или сутках.
- «Порядок уплаты страховой премии» – график, по которому будет происходить оплата страховой премии в рассрочку.

Затем нажимается кнопка «Сохранить» и осуществляется автоматический переход на закладку «Страхователь». На данной закладке (рис. 4) заполняется вся информация по Страхователю.

Сначала выбирается тип лица Страхователя:

- юридическое лицо (установлено по умолчанию),
- индивидуальный предприниматель.

Для юридического лица заполняются:

Полное наименование – заполнение обязательно [4].

В первую очередь нужно попытаться найти данное лицо в базе данных. Для этого надо нажать кнопку, расположенную под заголовком «Общие данные». Здесь же в поисковое поле вводится наименование лица, затем по кнопке отобразить осуществляется поиск. Если такое лицо будет найдено, то сформируется список. Вы можете выбрать лицо из списка (кнопка «Выбрать из списка»), тогда все остальные данные по Страхователю автоматически заполнятся сведениями по данному лицу. Если нужного лица в списке не окажется, то надо нажать кнопку "Отмена" и после возврата на закладку «Страхователь» ввести данные лица в ручную.



Рисунок 4 – Окно «Справочники»

Главное меню которого состоит из следующих пунктов (рис. 5-7):

1. Сотрудники и договора
2. Сотрудники
3. Должности
4. Выплаты страхователю
5. Печать страховых договоров.

Рассмотрим эти окна.

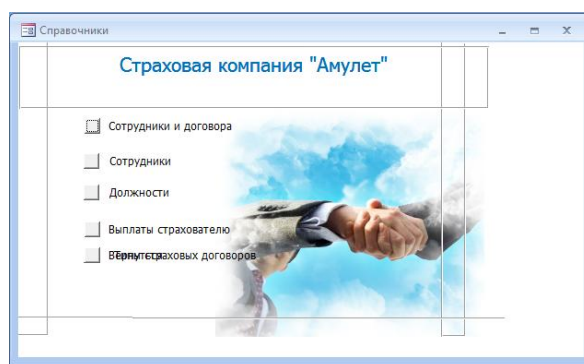
ФИО	Итоговое значение Count-Id	Ежемесячно	Накопитель	Обязатель
Бектасов Амир Каирович	5	1	3	1
Камарид Куаныш Нурланович	2		2	
Касенов Жанат Оралбекович	1	1		

Рисунок 5 – Сотрудники и договора

Рисунок 6 – Сотрудники  
Примечание – [составлено автором]

Выплаты страхователю можно просмотреть на следующей форме:

Страховой агент/ ФИО	Комитет ФИО	Объект страхования	Сумма платежа
Бектасов Амир Каирович	ИТ "Спейт-Web Studio"	страхование выездов	12 000,00т.
	ИТ Койлубаев М.М.	страхование оборудования	61 000,00т.
	ИТ МИХАНОВ КАМАЛТЕК ОМА	страхование средств в финансовом учреждении	29 999,00т.
	ИТ МИХАНОВ КАМАЛТЕК ОМА	страхование складных помещений	8 000,00т.
Камарид Куаныш Нурланович	ИТ Аубакиров Е.С.	страхование офиса	30 000,00т.
	ИТ Койлубаев М.М.	страхование кредитов в Народном банке	7 500,00т.

Рисунок 7 – Выплаты страхователю  
Примечание – [составлено автором]

На вкладке «Предпринимательские риски», ставим галочки на тех видах страхования предпринимательских рисков, которые будем страховать.

Сохраняем изменения и переходим на вкладку «Договор».

По умолчанию устанавливаются следующие значения полей:

Тип договора – устанавливается «на страхование».

Дата заключения – устанавливается равной дате заявления, но можно изменить вручную.

Статус полиса – устанавливается «в работе».

Остальные поля заполняются вручную:

После ввода всех данных по кнопке «Сохранить» происходит сохранение введенных значений и проверка регистрации в системе указанных бланков полиса и знака. Если на

момент сохранения статус полиса «заключен», то для указанных в нем бланков строгой отчетности автоматически происходит присвоение нового статуса – «использован по назначению».

Обратите внимание: После сохранения полиса со статусом «заключен» изменять параметры полиса и заявления будет невозможно. Если после этого обнаружатся ошибки ввода, то необходимо статус полиса «заключен» поменять обратно на статус «в работе» и внести изменения. Следует использовать подобный «откат» в крайних случаях [5].

### Литература

1. Кузнецов А.В. Сборник задач по математическому программированию. Минск, Высшая школа, 2000. – 122 С.
2. Партыкина Т.Л. Математические методы: учебник. – М. ФОРУМ: ИНФА – М, 2005. – 25-27 с.
3. Семакин И.Г. Основы программирования: учебник для сред. проф. Образования - 2-е изд., стер, – М. : Академия, 2003. – 289 С.
4. Фомин Г.П., Математические методы и модели в коммерческой деятельности. М: Финансы и статистика, 2001. – 68 С.
5. Гофман В. «Delphi 7». – СПб.: Дрофа, 2005. – 389 С.

### ЕСЕПТІК ЖҮЙЕДЕ ҚОЛДАНЫЛАТЫН ИНТЕРФЕЙСТІ ҚҰРАСТЫРУ

А.Б. Жаныс, Ф.К. Надырова, Д.Т. Рахимов

Зерттеу таңдау бағдарламалық қамтамасыз етуді әзірлеу нәтижелері ұсынылған кем емес жобалау құралдарын таңдау қарағанда маңызды болып табылады – білікті бағдарламашы, яғни бірінші: Бұл таңдау екі факторлардың түсіндіріледі бағдарламалау ол жұмыс істей алады, онда тілдері, және екінші – бағдарлама (және т.б., бұл жұмыс істейтін болады, онда операциялық жүйе, деректер базасының болуы,) қойылатын талаптар.

### DEVELOPMENT OF THE USER INTERFACE OF THE ACCOUNTING SYSTEM

A.B. Zhanys, F.K. Nadyrova, D.T.Rakhimov

The article presents the results of research on the choice of software development tools is no less important task than the choice of design tools. This choice is explained by two factors: the first is the qualification of the programmer, i.e. The programming languages on which it can work, and the second – the requirements for the program (the operating system in which it will work, the availability of databases, etc.).

МРНТИ: 20.53.23

**А.Б. Жаныс<sup>1</sup>, С.С. Жартанов<sup>2</sup>, Б.К. Бубентаев<sup>2</sup>, А.Т. Тілеубаев<sup>2</sup>**

<sup>1</sup>Казахский агротехнический университет им. С. Сейфуллина

<sup>2</sup>Кокшетауский университет имени Абая Мырзахметова

### ПРИМЕНЕНИЕ МУЛЬТИМЕДИА В ОБРАЗОВАНИИ

*Аннотация: В статье приведены результаты исследования с развитием технологий в этом мире мы можем видеть, что мир, в котором мы живем, быстро меняется, и область образования является одной из областей, которые растут намного лучше. Старое образовательное пространство, где среда обучения пассивна, давно ушло. Мы можем видеть, что использование мультимедиа в образовании в этом году значительно возросло, и в будущем будет стремиться к дальнейшему расширению. Мультимедиа имеет жизненно*



*важное значение в нашей жизни. Это связано с тем, что это пакет с различными элементами, такими как текст, графика, звук, видео и анимация. Весь этот элемент можно увидеть в нашем окружении. Он также используется в различных областях, таких как образование, профессиональная подготовка, бизнес, игры и наука и техника. Это доказательство того, что мультимедиа важны. Фактически, мультимедиа меняет способы самообучения. Вместо того, чтобы ограничивать вас линейным представлением, таким как чтение текста из книги, мультимедиа делает много улучшений в обучении, принося различные элементы, чтобы сделать его более динамичным.*

**Ключевые слова:** *текст, график, видео, звук и анимация, мультимедиа, интерактивный метод, Adobe Photoshop, Adobe Illustrator и Adobe Flash, мультимедийные элементы, креативность, мультимедийный подход мультимедийное моделирование.*

## ВВЕДЕНИЕ

Учителю в первую очередь необходимы ресурсы, чтобы помочь учащимся лучше понять тему, которую они изучают. Предоставляя учителю доступ к мультимедийному учебному ресурсу, который помогает поддерживать конструктивную разработку концепции, позволяет учителю больше сосредоточиться на преподавании предмета, помогая учащимся понять тему отдельно. Развитие мультимедиа также помогает облегчить обучение, позволяя студентам не просто учиться только в школе, но и дома. Это потенциально поможет учащимся улучшить свои навыки обучения. С помощью мультимедийных элементов, которые представляют собой текст, графику, видео, звук и анимацию, он может создавать интерактивную среду обучения, которая может помочь преподавателям и студентам в обучении и обучении.

### ***Традиционный подход в изучении.***

Традиционное образование также известно, как обычное образование - это давно установленные обычаи, которые традиционно считаются у общества обычными. Этот тип образования больше ориентирован на учителя, который сосредоточен на механическом обучении и запоминании. В традиционном обучении студенты являются пассивными поглотителями информации и авторитета. Они менее активны в классе и не обладают навыками решения проблем. Кроме того, традиционные способы обучения гораздо более линейны с фактическим накоплением и овладением навыками, в то время как новый подход с помощью мультимедиа нелинейный, одна идея связана с другой, позволяя учащемуся выбирать путь, который они хотят изучить.

Традиционный подход к обучению также лишен ресурсов. Знание может быть поглощено только через лекцию и учебник. Используя мультимедиа, они будут намного больше ресурсов, которые могут быть достигнуты, в частности, благодаря использованию Интернета. Традиционный подход к обучению также менее творческий. Студенты более пассивны, поскольку им недостает материальных ресурсов, необходимых для выражения их творчества. Такое отверстие петли может сделать детей менее страстными и немотивированными, чтобы учиться. Вот почему использование мультимедиа в образовании жизненно важно для образования.

### ***Мультимедийный подход в изучении.***

Мультимедиа имеет жизненно важное значение в нашей жизни. Это связано с тем, что это пакет с различными элементами, такими как текст, графика, звук, видео и анимация. Весь этот элемент можно увидеть в нашем окружении. Он также используется в различных областях, таких как образование, профессиональная подготовка, бизнес, игры и наука и техника. Это доказательство того, что мультимедиа важны. Фактически, мультимедиа меняет способы самообучения. Вместо того, чтобы ограничивать вас линейным представлением, таким как чтение текста из книги, мультимедиа делает много улучшений в обучении, принося различные элементы, чтобы сделать его более динамичным.

«Мультимедиа – это синтез: гибрид, предлагающий преимущества пользовательской книги с чудесами электронных технологий» – Роберт Зитер; Круглый стол UCLA в Мультимедиа.

Учебные курсы, навыки и знания часто преподаются в контексте. Чтобы преодолеть это, использование мультимедиа в качестве образовательных пособий помогает обеспечить пример реального мира, используя компьютер с высококачественным контентом. Различные типы программного обеспечения, доступные на рынке, также могут помочь обеспечить дружелюбный интерактивный метод обучения. Мультимедиа и инструменты, такие как Интернет, могут обеспечить учителю мгновенный избыток миллионов доступных ресурсов. Эти материалы могут помочь преподавателю предоставить студентам возможность совместного обучения, критического мышления, обсуждения и решения проблем. Таким образом, мультимедийный подход в образовании дает много преимуществ по сравнению с традиционным методом.

## ОСНОВНАЯ ЧАСТЬ

### *Мультимедийные элементы в образовании.*

Мультимедийные элементы могут использоваться для многих вещей. С помощью компьютерного программного обеспечения, такого как Adobe Photoshop, Adobe Illustrator и Adobe Flash, вы можете создавать и комбинировать различные мультимедийные элементы для создания великолепного проекта. Но вы должны знать каждую функцию этих мультимедийных элементов, чтобы вы могли применять ее в своем обучении.

#### **А. Текст**

Текст – это самый простой элемент мультимедиа, и он очень прост в использовании. Но вы не должны недооценивать его, потому что текст может оказать наибольшее влияние на качество мультимедийного взаимодействия по сравнению с другими элементами. Это связано с тем, что текст содержит много шрифтов. Шрифт – это набор символов одного размера и стиля, принадлежащих определенному семейству шрифтов, как показано на рисунке 1. В целом текст используется для предоставления важной информации. Это связано с тем, что текст более прямой и понятный, чем другие мультимедийные элементы. В обучении текст является наиболее часто используемым элементом. Но, используя мультимедийный текст, это слово может быть гораздо интереснее, а простой текст повышает эффективность обучения.



Рисунок 1 – Различные шрифты

#### **В. Графика**

Графика – это двумерная фигура или иллюстрация. Это самые творческие способы обучения. Это может быть фотография, рисунок или фотография. Существует много типов графических форматов, таких как GIF, JPEG и PNG. Использование графики в обучении повысит понимание учащимися. Это также повысит их умение запоминать, потому что картину легко запомнить. Это связано с тем, что в изображении используется огромное количество кортикальных навыков, таких как цвет, форма, линия, размерность и воображение. Это поможет учащимся получить четкое представление о том, что они изучают. На рисунке 2 показано использование графики в обучении.



Рисунок 2 – Использование графики для повествования в образовании

### ***С. Аудио***

Аудио использовалось в образовании в течение многих десятилетий. Поскольку все, что мы узнаем, может быть записано, это эффективный инструмент для студентов, потому что они используют его для взаимодействия с содержанием курса, предоставляемым их учителем в любое время и в любом месте, которое они хотят. Аудио также облегчает студентам, проводя интерактивное обсуждение в реальном времени с помощью аудио-инструментов и платформы. Есть несколько широко используемых программ, которые могут быть использованы для этого, такие как Wechat, Whatapps, Line и Skype. Это позволит не только сэкономить время, а не встречаться лицом к лицу, что также часто используется для обучения на расстоянии. Звук может также использоваться преподавателем для одновременного представления большого количества информации. Это поможет учителю объяснить содержание темы интересными способами, которые помогут учащимся понять эту тему. Изучение с использованием аудио также может помочь отключить людей, таких как слепые, для изучения, как показано на рисунке 3. Это один из немногих способов их изучения, потому что они не могут видеть и читать. Это показывает, что использование звука в образовании может принести пользу многим людям, если использовать их правильно.



Рисунок 3 – Приложение для планшета Android помогает слепым ученикам изучать математику прикосновением и звуком

### ***D. Видео***

Видео широко используется в мультимедийных элементах. Он также имеет самую высокую производительность на вашем компьютере или устройстве среди пяти элементов. Есть несколько стандартных видеоформатов для образовательного использования, таких как MPEG2, который используется для воспроизведения на цифровом универсальном диске (DVD) или MPEG4 для домашнего видео. Иногда использование текста или других мультимедийных элементов для передачи информации является сложным и сложным. Этот тип мультимедийного элемента используется, поскольку он может обеспечить визуальное стимулирование для учащихся, чтобы они могли лучше понимать процесс обучения. Это оказывается полезным в хирургическом обучении, где студенты не могут просто понять производителя для хирургии только чтением. Итак, видео операции в действии необходимо, чтобы студенты могли понять. Учитель может также попросить своих студентов сделать видеопроjekt. Это потому, что он может помочь им войти в контакт с реальным элементом того, что они изучают, и показать его своему другому однокласснику. Это также может способствовать повышению их практического мастерства. Это происходит потому, что, делая видео, они подвергаются внешнему элементу, а не просто сидят в классе. Таким

образом, они могут получить больше опыта и улучшить свои навыки. Это показывает, что видео может помочь улучшить нашу образовательную систему. На рисунке 4 показано использование видео в классе.



Рисунок 4 – Показывает приложение видео в классе

### ***Е. Анимация***

Анимация создается с использованием непрерывного движения и изменения формы, объединенных вместе для создания анимации. Это произошло из-за биологического явления, называемого стойким видением и психологическим явлением, называемым фи. Это позволяет нам видеть анимацию так, как она есть. Анимация отличается от видео. Это связано с тем, что видео берется из реального события, а анимация обычно берется из рисунка. Есть несколько программ для анимации, которые используются в образовательной области, таких как Adobe Flash, Authware и Director. Используя это программное обеспечение, студенты могут использовать свои собственные творческие способности и идеи, чтобы представить проект, который им нравится. Это помогает улучшить их творчество, принося удовольствие в обучении. Анимация также поможет студентам учиться быстрее и легче. Это объясняется тем, что они могут помочь учителю объяснить трудную тему. Например, поток крови по всему телу не может быть замечен. Поток крови в сердце и из него трудно понять вначале. Обеспечивая структурную анимацию нашей кровеносной системы и сердца, студенты могут ясно видеть, как она работает. Это может помочь студентам лучше понять тему. С помощью компьютерной анимации обучение и обучение могут быть намного проще и быстрее и забавнее.

### **ЗАКЛЮЧЕНИЕ**

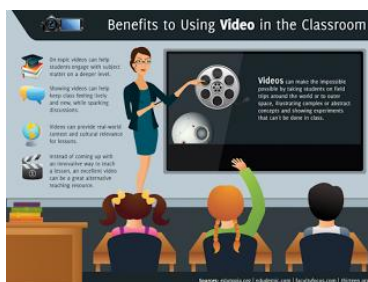
#### ***Преимущество мультимедийного подхода в образовании.***

Есть много преимуществ в применении мультимедийных элементов в образовании. Одна из них заключается в том, что мультимедиа позволяют учащимся представлять информацию с использованием нескольких различных носителей. Это оказывается полезным, когда учащимся нужно делать свой проект. Используя мультимедийные элементы, они могут представить свой проект более творчески. Кроме того, мультимедийный подход также обеспечивает гибкость в том, где и когда они могут учиться. Это связано с тем, что при использовании мультимедийного подхода, такого как аудио и видео, учащийся может записывать или устанавливать связь друг с другом для обсуждения или прослушивания предыдущей темы, которую они записали. Мультимедийный подход также помогает учащимся развивать навыки мышления более высокого порядка. Используя мультимедийные элементы, учащиеся используют свою идею и креативность, чтобы объединить элементы мультимедиа для создания чего-то нового и нового. Более того, мультимедийный подход также гораздо более привлекателен, чем традиционный. С мультимедиа, интерактивное обучение может быть сделано с видео в прямом эфире, обратная связь, вопросы и ответы, чтобы заинтересовать студентов и помочь улучшить их навыки. Далее, с помощью технологии мультимедийного моделирования можно эффективно применить. Используя симуляцию, студент может понять более глубокое понимание шага и

продюсера, чтобы сделать или сделать определенный проект. Это может улучшить их понимание, а также поможет улучшить их навыки.

Мультимедиа обладало множеством преимуществ, чтобы сделать обучение интересным. С помощью своих элементов он может сослаться на творчество как у преподавателя, так и у учеников, чтобы они могли применять его для обучения или обучения. Обучение также стало намного проще с помощью мультимедиа. Мультимедиа может помочь улучшить нашу образовательную систему. Это необходимо, потому что нам нужно идти в ногу с развитием нашей технологии.

### Литература

1. Тай Вайган. Мультимедиа: «Сделаем работу 8» «McGraw-Hill» 2010
2. Использование аудио в обучении и обучении. JICS Digital Media, 2014. Ссылка: <http://www.jiscdigitalmedia.ac.uk/guide/using-audio-in-teaching-and-learning>
3. Мазози Ньиренда. Использование мультимедийного подхода в мультимедиа. 2013. Ссылка: <http://www.ipppmedia.com/frontend/?l=57601>
4. Абхайя Астхана. Мультимедиа в образовании. Введение. Элементы. Образовательные требования. Архитектура и ресурсы аудитории, вызывающие озабоченность. 2010, Ссылка: <http://encyclopedia.jrank.org/articles/pages/6821/Multimedia-in-Education.html>
5. Сатиш Каланилайам. Мультимедийный подход к обучению учебному процессу. 2009, Ссылка: <http://sathitech.blogspot.com/2009/03/multimedia-approach-toteaching-learning.html>

### БІЛІМ САЛАСЫНДА МУЛЬТИМЕДИЯНЫ ҚОЛДАНУ

А.Б. Жаныс, С.С. Жартанов, Б.К. Бубентаев, А.Т. Тілеубаев

*Бұл мақалада әлемдегі технологияларды дамыту ғылыми-зерттеу жұмыстарының нәтижелері берілген, біз өмір сүріп жатқан Әлем қарқынды өзгеріп жатқанын көруге болады, және білім беру саласы әлдеқайда жақсы өсуде бағыттарының бірі болып табылады. Оқыту қоршаған ортаны пассивті болып табылады ескі білім беру ортасы, ұзақ кеткен. Біз білім беру саласындағы мультимедиялық пайдалану осы жылы айтарлықтай өсті, және болашақта одан әрі кеңейтуге ұмтылатын болады деп көруге болады.*

### APPLICATION OF MULTIMEDIA IN EDUCATION.

A.B. Zhanys, S.S. Zhartanov, B.K. Bubentaev, A.T. Tileubayev

*The article shows the results of research with the development of technologies in this world. We can see that the world in which we live changes rapidly, and the field of education is one of the areas that grow much better. The old educational space, where the learning environment is passive, is long gone. We can see that the use of multimedia in education this year has increased significantly, and in the future will strive for further expansion.*

**Б.Ш. Тұрғанбаева, А.К. Мукатаева**

Государственный университет имени Шакарима города Семей

## ШКОЛЬНЫЙ КОЛЛЕКТИВ И ЕГО РОЛЬ В ФОРМИРОВАНИИ ЛИЧНОСТИ МЛАДШЕГО ШКОЛЬНИКА

***Аннотация:** В статье авторы рассматривают школьный коллектив и его роль в формировании личности младшего школьника. Вступление ребенка в школьный коллектив имеет огромное значение для формирования его личности. Под влиянием коллектива у ребенка младшего школьного возраста постепенно формируется тот более высокий тип социальной направленности личности, который характерен для каждого, кто живет осознанными коллективными интересами. В младшем школьном возрасте ребенок начинает особенно активно стремиться к обществу других детей, начинает интересоваться общественными делами своего класса, стремится сам определить свое место в коллективе сверстников. Если в коллективе проводится хорошая воспитательная работа, то учащиеся по собственной инициативе помогают друг другу в учебной работе, следят за дисциплиной, интересуются не только своими успехами, но и успехами всего класса. В классе начинает складываться определенное общественное мнение, и дети приобретают умение правильно считаться с этим мнением коллектива. Очень показательным для возникновения общественного мнения коллектива является изменение отношения младших школьников к замечаниям, которые делает учитель. Таким образом, роль коллектива в развитии личности состоит и в том, что он открывает возможности практического освоения демократических форм жизнедеятельности. Прежде всего, это реализуется через участие в школьном самоуправлении и многообразной общественной жизни. Педагогически ориентированный коллектив создает благоприятные возможности для формирования социально ценной личности и проявления ее индивидуальности.*

***Ключевые слова:** коллектив, ученик, учитель, группа, малая группа.*

В настоящее время исследуются такие вопросы теории коллектива, как массовое, групповое и индивидуальное в коллективе, проблема коллективного целеполагания; формирование социальной направленности личности и развитие творческой индивидуальности членов коллектива; идентификация и обособление в коллективе в их единстве; единство педагогического руководства, самоуправления и саморегуляции; тенденции развития коллектива как субъекта воспитания и др. В основе сплочения детского коллектива может лежать не только труд, но и общение, познание, игра и другие виды деятельности, организации которых необходимо уделять специальное внимание.

Г.М. Коджаспирова в своем педагогическом словаре предлагает другое определение коллектива: «Коллектив – это группа людей взаимовлияющих друг на друга и связанных между собой общностью социально обусловленных целей, интересов, потребностей, норм и правил поведения, совместно выполняемое деятельностью, общностью средств деятельности, единством воли, выраженной руководством коллектива, в силу этого достигающего более высокого уровня развития, чем простая группа».

Коллектив первоначально состоит из малых групп. Малая группа – это небольшое по размеру объединение людей, связанных непосредственным взаимодействием. Малая группа определяется как простейший вид социальной группы с непосредственными личными контактами и определенными эмоциональными отношениями между всеми ее членами, специфическими ценностями и нормами поведения; складываются во всех сферах жизни и оказывают важное влияние на развитие личности. Различают формальные (отношения регулируются формальными фиксированными правилами) и неформальные (возникающие на почве личных симпатий).

Особенностью детского коллектива является то, что им всегда руководит взрослый, который направляет и координирует действия детей, формирует у детей представления о значении коллектива, о радости совместных усилий в достижении общего результата, о роли каждого в жизни коллектива. Основой развития детского коллектива становятся общие радостные переживания и интересная совместная деятельность.

Отличительная особенность детского коллектива – направленность целей, предусмотренных взрослыми при объединении детей, при построении их отношений. Детский коллектив, объединяя растущих людей, составляет в этом плане условие и инструмент осуществления воспитательной функции. Будучи условием наиболее активного и целенаправленного воздействия общества, детский коллектив сам выполняет воспитательные функции по отношению своим членам.

Педагогическая теория формирования коллектива создавалась усилиями многих отечественных педагогов и психологов. Необходимость развития коллективизма у учащихся в условиях целенаправленной учебно-воспитательной работы широко пропагандировали А.В. Луначарский, Н.К. Крупская, А.С. Макаренко, С.Т. Шацкий и другие видные педагоги и общественные деятели.

Таким образом, согласно теории отечественных педагогов, полноценное формирование личности может происходить только в коллективе. Поэтому он является основой для воспитания и обучения.

Особо весомый вклад в разработку теории и практики коллектива внес А.С. Макаренко. Он доказал, что «никакой метод не может быть выведен из представления о паре: учитель + ученик, а может быть выведен из общего представления об организации школы и коллектива».

Становление коллектива (первоначальное сплочение). Цель данного этапа – превратить организованно оформленную группу в коллектив, где отношения участников определяются содержанием деятельности.

Усиление влияния актива. Среди членов группы произвольно выделяются наиболее инициативные люди, необходимо организовать направление данной активности – создать актив группы. Затем происходит постепенное усиление влияния актива.

Расцвет коллектива: характерен более высокий уровень требований к себе, к своим товарищам.

Процесс движения: через коллективный опыт человек предъявляет требования к себе, выполнение нравственных норм переходит в ранг потребности.

Воспитательный коллектив, по определению И.Ф.Козлова, специально исследовавшего творчество А.С. Макаренко, – это научно организованная система воспитывающей детской жизни. Организация коллективной учебно-познавательной, ценностно-ориентационной деятельности и общения создает условия для формирования и упражнений в проявлении интеллектуальной и нравственной свободы. Только в коллективной жизнедеятельности формируются интеллектуально-нравственные ориентации личности, ее гражданская позиция и целый ряд общественно значимых умений и навыков.

Подчеркивая определяющую роль коллектива в воспитании, А. С. Макаренко указывал, что в коллективе «личность выступает в новой позиции воспитания – она не объект воспитательного влияния, а его носитель – субъект, но субъектом она становится, только выражая интересы всего коллектива».

В.А. Сухомлинский рассматривал коллектив как средство нравственного и духовного развития ребенка. В коллективе создается единство общественного и индивидуального. Наибольшее воспитательное значение имеет целостный школьный коллектив, в котором коллективы учащихся и педагогов объединены стремлением к общественно значимым целям и нравственным идеалам.

Коллектив – это развивающаяся социальная система. В зависимости от уровня развития различают складывающийся коллектив, т.е. находящийся в процессе своего



становления (например, детский коллектив), и сложившийся, «зрелый» коллектив, т.е. коллектив с выработанной системой общественно значимых целей, четкой структурой деловых отношений и форм совместной деятельности, органами самоуправления (например, производственный коллектив, бригада, цеховой коллектив и т.п.).

В реальной жизни существуют разные коллективы: учебные, производственные, студенческие, спортивные и др. Коллективы могут быть одновозрастные и разновозрастные, первичные (класс, студенческая группа) и общие, объединяющие несколько первичных коллективов (например, общешкольный коллектив).

Коллектив – это взаимодействующая общность, объединенная социально-ценностными отношениями.

Л.И. Новикова обратила внимание на двойственную природу детского коллектива: с одной стороны, он объект педагогической деятельности, с другой – спонтанно развивающееся явление, что ярко выражено в свободном общении детей друг с другом. Предметом внимания педагога должна стать вся система многообразных отношений детей в коллективе и положение в ней каждого ребенка. Только при этом условии возможно эффективное управление развитием детского коллектива.

Таким образом, на современном этапе при организации процесса формирования коллектива, необходимо учитывать принципы и этапы становления коллектива, внутригрупповую обстановку, которые были выделены и обобщены многими отечественными педагогами и психологами.

Взгляды выдающихся советских педагогов о коллективе и коллективизме служат теоретической основой практической деятельности учителей и воспитателей.

В организации детского коллектива особенно важно соотношение потребности самих детей в общении и задач, поставленных взрослыми. Активно включая детей в решение общественно значимых задач, коллектив обеспечивает развертывание многообразных форм общения, которые раскрывают широкие возможности для развития личности. Психологически существенно при этом, чтобы дети воспринимали коллектив не как внешнюю целесообразность. В глазах самих детей воспитательная функция коллектива должна отступать на второй план перед его общественно полезной функцией. Иначе его воспитательное воздействие нивелируется.

Задачи общества по воспитанию личности в состоянии выполнить не любое случайное объединение детей. Лишь высшая форма его – сформированный, развитый детский коллектив и решает поставленные обществом задачи, и в то же время создает возможности для реализации потребности детей в общении.

Развитой детский коллектив необходим и возможен лишь на базе определенных видов деятельности, формирующихся на вполне определенных возрастных этапах развития психики ребенка. Для подлинно развитого детского коллектива характерна общность целей и адекватных мотивов содержательной совместной деятельности, направленной на пользу общества, забота об общем результате, определенная организация и связи.

Отношения между школьниками I-II классов обычно устанавливаются педагогами, которые организуют коллективную деятельность детей, распределяют общественные поручения. К III-IV классам у ребенка появляется потребность занять определенное место среди товарищей и соответственно происходит становление детского коллектива как условия и средства воспитания.

Воспитательные возможности детского коллектива определяются:

- 1) содержанием деятельности детей;
- 2) тем, насколько этот коллектив как целое является субъектом деятельности;
- 3) системой всех отношений, которые организуются в процессе деятельности.

Исключительно важно формировать ко всем членам коллектива заботливое отношение, создающее оптимальное положение для каждого ребенка.

Детский коллектив не только объект, но и субъект воспитания. Каждый ребенок – член этого коллектива, и школьнику необходимо реально участвовать в выборе целей



коллективной деятельности, их практическом осуществлении, в создании общественного мнения. Воспитательное воздействие детского коллектива на личность определяется не давлением, вынуждающим ребенка подчиняться определенным жестким требованиям, а побуждению детей к всестороннему раскрытию их творческой активности, самостоятельности. Создание условий для проявления самостоятельности, инициативы, развития индивидуальности каждого ребенка обеспечивает раскрытие богатства нравственной сферы личности, формирование ее морально-волевых качеств.

В научной литературе по психологии и педагогике коллектива можно встретить не мало различных вариантов описания стадий и уровней, ступеней и этапов, которые группа проходит в своем движении к коллективу.

Детская группа в своем развитии на пути к коллективу проходит пять основных этапов:

1) Номинальная группа. Это начало формирования группы, первые шаги ее социально-психологического развития. Номинальная группа представляет собой лишь формальное объединение друг с другом ранее не знакомых людей. Здесь осуществляется общее знакомство людей, возникают симпатии и антипатии, происходит первичное распределение обязанностей в совместной работе, приводящее к появлению лидеров.

2) Группа – ассоциация. Эта группа имеет общую цель, официальную структуру, но не действует как единое целое. В ней еще нет организационного единства, психологической коммуникативности. Переход группы на этот этап развития происходит после знакомства учащихся друг с другом и связан с выработкой более- менее устойчивых взаимных оценок, стабилизацией взаимоотношений.

3) Группа кооперация. Такая группа отличается установившейся структурой, высоким уровнем подготовленности к решению необходимых задач, сотрудничеством. Жизнь таких групп разнообразна, они активно включаются в дела школы, лагеря. Однако их работа в целом отличается неритмичностью и повышенным эмоциональным напряжением.

4) Группа – автономия. На этом этапе группу отличает достаточно высокий уровень развития по многим параметрам, особенно по психологическому единству. Такой группе свойственны внутренняя сплоченность, спаянность, отсутствие группировок по симпатиям и антипатиям. Многие ребята таких классов собираются вместе и в каникулы, занимаются сообща теми делами, которые их интересуют.

5) Группа – коллектив. Это высший уровень развития контактной группы. Ей свойственны единые интересы, организованность, подготовленность. Группам, достигшим уровня коллектива, присущи гармония личных, групповых и общественных интересов, инициатива и активность в достижении общественно полезных целей.

Для коллектива младших школьников характерны следующие черты: слабая организованность, низкий уровень способности к коллективной деятельности, эмоциональная неустойчивость, слабовыраженная половая дифференциация взаимоотношений, неустойчивость дружеских групп. В то же время у мальчиков и девочек одинаково выражено стремление к единству, к совместной деятельности с игровыми формами организации, стремление к подражанию классом старших возрастов.

В сфере «ребенок-взрослый» помимо отношений «ребенок – родители» возникают новые отношения «ребенок – учитель», поднимающие ребенка на уровень общественных требований к его поведению. В учителе для ребенка воплощаются нормативные требования с большей определенностью, чем в семье, – ведь в первичных условиях общения ребенку трудно выделить себя и достаточно точно оценить характер своего поведения. Только учитель, неукоснительно предъявляющий требования к ребенку, оценивая его поведение, создает условия для социализации ребенка. В начальной школе дети принимают новые условия, предъявляемые им учителем, и стараются неукоснительно следовать правилам.

Учитель становится для ребенка фигурой, определяющей его психологическое состояние не только в классе, но и в общении с одноклассниками и в семье.

Современный воспитательный процесс в образовательных учреждениях разного типа и уровня (детский сад, школа, лицей) ориентирован на ценности гуманизма, сотрудничества, творческого взаимодействия, свободы и ответственности в воспитании ребенка.

Средством осуществления этих ценностных ориентации становится детский коллектив как социальная общность, объединяющая детей совместными целями, общей деятельностью и переживаниями.

Первым коллективом для ребенка, воспитывающегося в общественной системе образования, становится группа детского сада, затем школьный класс, внешкольные коллективы, учебная группа колледжа или вуза и т.п.

Индивидуальность ребенка, подростка, юноши формируется в результате последовательного включения в различающиеся по уровню развития коллективы – общности, доминирующие на разных возрастных ступенях.

Общение детей в коллективе активизирует их социальное созревание. В коллективе проявляется процесс взаимного обогащения, развития его участников. Каждый член коллектива, с одной стороны, приносит в коллектив свой индивидуальный опыт, способности, интересы, с другой стороны, активно впитывает в себя то новое, что несут другие. В результате происходит расширение внутреннего мира каждого ребенка посредством приобщения к тому, что составляет проявление внутреннего мира других членов коллектива.

Таким образом, роль коллектива в развитии личности состоит и в том, что он открывает возможности практического освоения демократических форм жизнедеятельности. Прежде всего, это реализуется через участие в школьном самоуправлении и многообразной общественной жизни. Педагогически ориентированный коллектив создает благоприятные возможности для формирования социально ценной личности и проявления ее индивидуальности.

### Литература

1. Ананьев Б. Г., Рыбалко Е. Ф. Особенности восприятия пространства у детей. – М., – 1964. – С.121-142
2. Возрастная и педагогическая психология / Под ред. А. В. Петровского. – М.: 1979. – с. 69-100
3. Смирнов А. А. Избранные психологические труды: В 2 т. – 1987. – Т.1. – Социальная психология. Уч.пособие. / под ред. А.В.Петровского. М., 2008. – С.59-60

### МЕКТЕПТІҢ ҰЖЫМЫ ЖӘНЕ ОНЫҢ КІШІ СЫНЫП ОҚУШЫСЫНА ҚАЛЫПТАСТЫРУДАҒЫ РӨЛІ

А.К. Мукатаева, Б.Ш. Тұрғанбаева

*Мақалада авторлар мектеп ұжымын және оның кіші сынып оқушысын қалыптастырудағы рөлін қарастырады. Баланың мектеп ұжымына кіруі оның жеке басын қалыптастыру үшін өте маңызды. Бастауыш мектептегі жастағы баланың ұжымының ықпалымен, адамның әлеуметтік бағдарлануының жоғары түрі біртіндеп қалыптасады, ол ұжымдық мүдделермен өмір сүретіндердің бәріне тән. Кішкентай мектеп жасында баланың басқа балаларға белсенді түрде араласуы, сыныптағы әлеуметтік мәселелерге қызығушылығын тудырып, теңдесі жоқ топта өз орнын анықтауға тырысады. Егер топта жақсы тәрбие жұмыстары жүргізілсе, онда студенттер өздерінің бастамасы бойынша академиялық жұмыста бір-біріне көмектеседі, пәнге бағынады, тек өз жетістіктерінде ғана емес, бүкіл сыныптың жетістіктеріне қызығушылық танытады. Сыныпта белгілі бір қоғамдық пікір қалыптасады, ал балалар ұжымның пікірімен дұрыс ойлауға мүмкіндік алады. Ұжымның қоғамдық пікірінің пайда болуы өте жақсы көрсеткіштер болып табылады, мұғалімнің ескертулеріне жас оқушылардың көзқарасы өзгереді. Осылайша, жеке тұлғаны дамытудағы ұжымның рөлі де өмірлік белсенділіктің демократиялық нысандарын практикалық игеру үшін мүмкіндіктер ашады. Ең алдымен, ол*

мектеп өзін-өзі басқару және көпфункционалды қоғамдық өмірге қатысу арқылы жүзеге асырылады. Педагогикалық бағдарланған топ әлеуметтік маңызы бар адамның қалыптасуы мен оның жеке басының көрінісі үшін қолайлы мүмкіндіктер жасайды.

## **SCHOOL COLLECTIVE AND ITS ROLE IN FORMING THE PERSON OF THE YOUNG SCHOOLCHILDREN**

A.Mukatayeva, B.Turganbayeva

*In the article the authors consider the school collective and its role in the formation of the personality of the junior schoolboy. The entry of a child into the school collective is of great importance for the formation of his personality. Under the influence of the collective in a child of primary school age, the higher type of social orientation of the individual is gradually being formed, which is typical for everyone who lives by conscious collective interests. At the younger school age, the child begins to actively seek the society of other children, begins to take an interest in the social affairs of his class, and seeks to determine his place in the peer group. If a good educational work is conducted in the team, then the students on their own initiative help each other in the academic work, follow the discipline, are interested not only in their successes, but in the successes of the whole class. A certain public opinion begins to form in the classroom, and children acquire the ability to correctly reckon with this opinion of the collective. Very indicative for the emergence of public opinion of the collective is the change in the attitude of younger schoolchildren to the remarks made by the teacher. Thus, the role of the collective in the development of the personality also lies in the fact that it opens up the possibilities for practical mastering of democratic forms of life activity. First of all, it is realized through participation in school self-government and a multi-shaped public life. A pedagogically oriented team creates favorable opportunities for the formation of a socially valuable person and the manifestation of her individuality.*

FTAMP: 31.01.45

**Д.Р. Онтагарова, А.С. Тұрғанбаева**

Семей қаласының Шәкәрім атындағы мемлекеттік университеті

## **АҚПАРАТТЫҚ КОММУНИКАТИВТІК ТЕХНОЛОГИЯ МЕН ОҚЫТУДЫҢ БЕЛСЕНДІ ӘДІСТЕРІН ТИІМДІ ҰШТАСТЫРУДЫҢ МҮМКІНДІКТЕРІ**

**Аннотация:** Қазіргі білім беру мазмұнындағы жаңартпашыл өзгерістер инновациялық оқыту технологияларын енгізумен тығыз байланысты. Соның бірі ақпараттық технологияларды тұлғаны нәтижеге бағыттай білім беруде пайдалану мәселесі болып табылады. Білім алушылардың танымдық іс-әрекеттерін белсенді ойлау және практикалық әрекетке итермелеудің мүмкіндігі ол, оқытудың белсенді әдістерін ақпаратты технология құралдарымен тиімді ұштастыру.

«Барлық факторлады ескеру» әдісінде интернет желісінде «Википедия» анықтамасын қолдану арқылы ақпаратты басқару, бірлескен жұмыс, оқу-материалдарын жан-жақын материалдармен толықтыру мүмкіндіктеріне ие болады.

«Ыстық орындық» әдісінде бейнефильмді қолдану білім алушыларға креативті ойлау, шешім қабылдау, бірін-бірі тыңдау т.б дағдыларын дамытады.

«Гаухарлар иерархиясы» әдісінде презентациялық слайдтарды қолдану ойды жүйелеу, топтың қарым-қатынас, шешім қабылдау икемділіктеріне ықпал етеді.

*«Құпия» әдісі электрондық оқулықтармен жұмыс кезінде білім алушылардың ойдың негізгі түйіндерін анықтау, электронды оқулықтардың білім алудағы мүмкіндіктерін қолдану, бірін-бірі түзету, бағалауға қажетті білік, дағдыларын қалыптастырады.*

**Түйін сөздер:** ақпараттық технология әдістері, оқытудың белсенді әдістері, оқыту әдістемесі, бейнефильм, презентация, электронды оқулықтар, интернет желісі

Білім беру саласында түрлі технологиялар енгізілуде, бірақ олардың ішінен қажеттісін таңдап, сабақтың әр кезеңінде тиімді қолдану – басты талап. Мәселе технологияларды кеңінен пайдалану емес, мәселе-тұлғаны нәтижеге бағыттай білім беруде. Қазіргі таңда айтар болсақ, көрнекілік әдісі мен техникалық құралдарды қолдану әдісін ақпараттық-коммуникативтік технологияның бір өзі атқара алады. Ақпараттық технология – ақпараттарды жинау, сақтау және өңдеу үшін бір технологиялық тізбекте біріктірілген әдістер мен өндірістік және бағдарламалық-технологиялық құралдардың жиынтығы [4].

Оқытудың белсенді әдістері – оқу материалын игеру үдерісінде білім алушыларды белсенді ойлау және практикалық әрекетке итермелейтін әдістер.

Оқытуда ақпараттық коммуникативтік технология мен оқытудың белсенді әдістерін тиімді ұштастыру – педагогикалық іс-әрекеттердің мазмұны мен формасын толықтыру негізінде оқыту үрдісін жетілдірудің бірден бір жолы.

Қазіргі таңда білім беру саласындағы ақпараттық технологияларды қолданудың әдістері (1-сурет) мен маңыздылығы мен атап өтсек:

- білім алушы үшін пәндік қиыншылықтар ығыса түседі;
- білім алушы компьютер қолданылған сабақтарға көбірек қызығып, олармен жұмыс істегенде өздерін ыңғайлы сезінеді;
- білім алушылар арасындағы қатынастың сипаты өзгереді;
- өзіндік жұмыс жасай алу қабілеті мен компьютердің де мүмкіндіктерін дұрыс бағалай алу қабілеті артады;
- компьютерлік желіде жұмыс істегенде әдептілік, жауапкершілік дағдылары қалыптасады, басқа адамдардың ұстанымын ескере отырып, өз мінез-құлқына ие бола алады [1].

Төменде ақпараттық технология мен оқытудың белсенді әдістерін ұштастырудың бірнеше мысалдарын қарастырайық.

**БФЕ (БАРЛЫҚ ФАКТОРЛАРДЫ ЕСКЕРУ)[2].**

Ақпараттық-технологиялар әдісі: интернет желісі, википедия

Қалыптастырылатын дағдылар:

- ✓ ақпараттарды басқару;
- ✓ бірлескен жұмыс;
- ✓ ойлау, проблемаларды шешу, шешім қабылдау.

Бұл әдісте студенттер қандай да бір идеяны ойлағанда, оларды барлық сәйкес келетін факторларды, мәселелерін ойлауға шақырады. Оқыту интернет желісіндегі википедия сайты қолдану арқылы жүзеге асырылады. Аталған әдісті топтық (егер студенттер саны 15-20 дан асса), жұптық оқыту формасында қолдануға болады. Мысалы, «Биохимия» пәнінде «Витаминдер» тақырыбын оқытуда әр жұпқа «Е-витамині», «Д-витамині», «В<sub>2</sub>-витамині», «К-витамині» т.с.с.тақырып бойынша барлық сұрақтарын жан-жақты қарастыру үшін үйдің барлық бөліктерін (іргесі, есік, терезе т.б.) википедия материалдары, пәннің оқу-әдістемелік кешенін қолданып, қажетті ақпараттармен толықтырылу тапсырылады.

Егер үйдің басқа да бөліктері (мұржасы, табалдырығы, шатыры т.б.) көбірек қамтылса тақырыптың барлық мәселері жан-жақты ескерілді деп саналады. Бір тақырыпты қарастырған екі жұп өзара талқылау арқылы тақырыптың қамтылмаған ақпараттарын бір-бірімен алмасу арқылы толықтырады.

**ЫСТЫҚ ОРЫНДЫҚ**

Ақпараттық-технологиялар әдісі: бейнефильм

Қалыптастырылатын дағдылар:

бірін-бірі тыңдау;  
креативтілік;  
ойлау, шешім қабылдау.  
Жалпы сипаттама

Бұл шығармашылық рөлдік тапсырма белгілі бір мәселені талқылауға және ақпарат алмасуға көмектесетін тиімді құрал болуы мүмкін.

Әдісті қолдануды жоспарлау.

Топқа қаратып бір «ыстық» орындық қойылады. Болмаса барынша жайлы пікір алмасуға жағдай жасау мақсатында «ыстық» орындықты дөңгеленіп отырған студенттердің ортасына қоюға болады.

Жұмыс алгоритмі

1. Студенттерге тақырыпқа байланысты бейнефильм көрсетіледі. Мысалы, «Көмірсулар алмасуы» тақырыбы бойынша «Қант диабеті» видеофильмі 2-3 мин көруге беріледі.

2. Топтағы барлық білім алушылар «ыстық» орындыққа отыратын адамға қою үшін күрделі сұрақтарды дайындайды.

3. «Ыстық» орындыққа отыратын адам әр түрлі жолмен таңдалып алынады (тізім бойынша кез келген білім алушы, немесе жеребе таңдау т.б.).

4. Талқыланатын кейіпкер «ыстық» орындыққа отырып, білім алушылар оған сұрақ қоя бастайды.



Сурет 1 – Ақпараттық-коммуникациялық технологиялардың әдістері [3].

5. Бұл тәсілді пайдаланғанда «ыстық» орындықта отырған адамның жауабына қанағаттанбаса, сұрақ қоюшы өзі ойын айта алады. Жаттығудың аяғына қарай мұғалім «ыстық» орындыққа отырып, өзінің пікір/көзқарасымен бөлісе алады.

6. Сұрақтар бір-бірін қайталамас үшін, және барынша толық мәліметпен бөлісуі үшін «ыстық» орындыққа екі минутқа отырғызу керек.

ГАУҒАРЛАР ИЕРАРХИЯСЫ

Ақпараттық - технологиялар әдісі: презентация слайдтары

Қалыптастырылатын дағдылар:

- ✓ ойды жүйелеу;
- ✓ топтың қарым-қатынас;
- ✓ басқалармен жұмыс істеу;
- ✓ ойлау, шешім қабылдау.

Жалпы сипаттама.

Бұл тапсырманы шағын топтар орындайды, ол ақпараттар мен идеялардың мазмұнын белгілі бір бағытта жүйелеуге бағытталған. Бұл білім алушылардың белгілі бір сұрақтарды белгілі бір тәртіппен орналастырып, неге ол ретпен орналастырғанын түсіндіру дағдыларын дамытуға жәрдемдеседі. Мысалы, «Органикалық химия» пәні бойынша «Ароматты көмірсутектер» тақырыбын ретсіз презентациялық слайдтар түрінде беріп, әр топқа белгілі бір жоспар негізінде жүйелеу тапсырылады. Жоспарын студенттер өздері құрастыруына болады. Мысалы, «Ароматты көмірсутектердің жалпы сипаттамасы, құрылысы», «Номенклатурасы, изомерлері», «Ароматты көмірсутектердің алу тәсілдері» т.с.с. Тақырыптың жалпы мазмұнын әрбір топта «Аялдама» тәсілімен талқылауға болады.

#### ҚҰПИЯ

Ақпараттық - технологиялар әдісі: электронды оқулық

Қалыптастырылатын дағдылар:

- ✓ ойлау, шешім қабылдау;
- ✓ проблеманы шешу;
- ✓ бірлескен жұмыс.

Жалпы сипаттама

Бұл әдіс құпияны табу, шешім қабылдау немесе уақиғаның болжалды түсініктемелерін қарастыру үшін оқушылардың проблемаларды шешу және шешім қабылдау дағдыларын пайдалануларына ықпал етеді. Бұл тапсырмадан кейін жауап алу жүргізілуі керек. Бұл тәсіл білім алушы мәселені білу және түсіну негізінде дәйекті айғақтар, нақты дәлелдерді келтіруге мүмкіндік береді.

Сыныпты жоспарлау

Бұл тапсырма айнала немесе жартылай айнала отырған үлкен топта немесе шағын топта өткізілуі мүмкін.

Жұмыс алгоритмі

1. Білім алушыларға белгілі бір сұрақ немесе тақырып бойынша 20-дан 30-ға дейін тұжырымдар құрастыру тапсырылады.

2. Тұжырымдарды талқылау барысында шешім топ болып қабылданған жағдайда, оқушылар барлық факторларды талқылап, оның мәнін анықтау үшін әрбір айтылған пікірді қарастырулары керек.

3. Командалық талқылауға берілген уақыт біткен соң, білім алушылар өз шешімдеріне түсініктеме беріп, орынды болса нақты дәлелдерді келтіре отырып, оларды негіздеп шығады.

4. Тапсырманы орындағаннан кейінгі жауап алу барысында білім алушылар шешім қабылдауға түрткі болған немесе шешілетін проблеманы анықтауға көмектескен үдерістерге назар аудар алады.

Жауап алу жүргізу барысында қолдануға ұсынылатын сұрақтар:

Топ бұл шешімге қалай келді? Келіспеушіліктер болды ма? Келісімге қалай қол жеткізілді? Шешімдер әділ негізделді ме? Шешімдер дұрыс баяндалды ма?

Бұл технологияның тиімділігі, білімалушы мұғалімнің бағыт – бағдар беруі арқылы өз бетімен ізденіп, жаңа мәліметтер алып, еңбектену арқылы игереді. Білімді меңгере отырып, оқушы сын көзбен қарауға, өз ойын еркін айтуға, өз құқықтарын қорғай білуге, ақпарат көздері арқылы ізденуге, білімін толықтыруға жәрдемдеседі.

Қорыта келгенде, ақпараттық технологияның тиімділігі – білім алушылардың білім оққылықтарына үнемі зерттеу жасап, түзету жұмыстарын жүргізуге пайдасы бар екендігі анықталды. Қазіргі заманның даму қарқыны мұғалімдер шығармашылығын жаңаша, ғылыми-зерттеу бағытында құруды талап етеді. Демек, ақпараттық технология білім алушы мен мұғалім жұмысын

ұйымдастыруда кең мүмкіндіктерге ие, оқытудың әдістерін кеңінен әрі сапалы қолдануға мүмкіндік береді. Ең бастысы, білім алушының өзіндік білім алуын қамтамасыз етіп, әр түрлі білім көздерінен негізгісін бөліп алу, тауып алу дағдыларын дамытады. Сол жаңа озық әдістемелік технологиялармен қаруланған, заман талабына сай оқытудың жаңа әдістерін, яғни ақпараттық-коммуникациялық технологияларды толық меңгерген педагог қана білім алушының сапалы білім алуына мүмкіндік жасайды.

### Әдебиеттер

1. Қазақстан Республикасы Президентінің 2010ж 7 желтоқсандағы №1118 Жарлығымен бекітілген Қазақстан Республикасында білім беруді дамытудың 2011-2020жылдарға арналған мемлекеттік бағдарламасы.
2. Дадли Оқыту мен оқудың белсенді әдістері. – Астана,2013. – 3-4 б.
3. Ақпараттық технологиялар тиімділігі // Қазақстан мектебі. – 2008. № 6. – 24–25 бб.
4. Мұхамбетжанова С.Т., Мелдебекова М.Т. Педагогтардың ақпараттық – коммуникациялық технологияларды қолдану бойынша құзырлылықтарын қалыптастыру әдістемесі. Алматы: ЖШС «Дайыр Баспа», 2010 ж.

## ВОЗМОЖНОСТИ ЭФФЕКТИВНОГО ИСПОЛЬЗОВАНИЯ ИНФОРМАЦИОННО-КОММУНИКАТИВНЫХ ТЕХНОЛОГИИ СОВМЕСТНО С АКТИВНЫМИ МЕТОДАМИ ОБУЧЕНИЯ

Д.Р. Онтагарова, А.С. Тұрғанбаева

*Современные изменения в содержании обучения связаны с инновационными технологиями обучения. Одним из них является информационная технология, которая направляет личность на получение знаний. Возможностью направления Познавательной деятельности обучающихся к активному мышлению и к практическим действиям является совместное применение активных методов обучения и информационных технологий.*

*Метод «учесть все факторы» позволяет применять определение «википедия» регулировать информацию, имеет возможность проводить совместную работу, дополнять учебные материалы различными информационными материалами.*

*В методе «горячий стул» применяются кинофильмы, которые развивают креативное мышление, навыки принятия решений, слушать друг друга и другие.*

*Метод «иерархия бриллиантов» использует презентационные материалы, которые помогают систематизировать мысли, развивают навыки взаимоотношений в группе и принятия решений.*

*Методом «секрет», используя электронные учебники, можно развить такие навыки как: определение основной мысли, которую хочет передать обучающийся, использование электронных учебников в получении знаний, исправлять ошибки друг друга.*

## THE OPPORTUNITY OF EFFECTIVE USE OF INFORMATIONAL-COMMUNICATIVE TECHNOLOGY WITH THE ACTIVE METHODS OF TEACHING

D.R. Ontagarova, A.S. Turganbayeva

*Modern changes in the content of training are related to innovation technologies of studies. One of these is considered to be information technology, which directs person to gain the knowledge. The opportunity of directing cognitive activities to active thinking and practical actions are common use of active methods of study and information technologies.*

*Method “consider all factors” can lead to use the term “wikipedia” and adjust information, also have an opportunity to do work together, supplement studying materials with different information materials.*

*The method “hot chair” uses movies, that develop creative thinking, skills of making decisions, listening to each other and others.*

*The method “brilliant’s ierarchy” uses presentational materials, which help to systemasize thoughts, develop skills of relationships in groups and make decisions.*

*By using method of “secret” electronical books are used, so some skills can be developed such as: defining main thought, that learner want to tell, getting knowledge by using electronical books, correcting each others’ mistakes.*

МРНТИ: 14.23.17

**М.З. Джанбубекова<sup>1</sup>, Р.Г. Қабытаева<sup>2</sup>**

Семей қаласының Шәкәрім атындағы мемлекеттік университеті<sup>1</sup>

Шемонайха қаласының КМҚК «Аленушка» балабақшасы<sup>2</sup>

## **МЕКТЕП ЖАСЫНА ДЕЙІНГІ БАЛАЛАРМЕН СЮЖЕТТІК-РӨЛДІК ОЙЫНДАРДЫ ҚОЛДАНУДЫҢ МАҢЫЗДЫЛЫҒЫ**

***Аннотация:** Мақалада балабақшада сюжеттік-рөлдік ойындарды қолданудың тиімділігі, сюжеттік-рөлді ойындардың балаларға берер ықпалы туралы сипатталған. Авторлар мектепке дейінгі балаларда сюжеттік-рөлдік ойындардың даму маңыздылығын көрсеткен.*

*Балалардың ойын іс әрекетінің бір түрі сюжеттік-рөлдік ойындар. Олар мектеп жасына дейінгі балаларға тән ойындардың негізгі қорын құрайды.*

*Сюжеттік-рөлдік ойындардың көзі-балаларды қоршаған әлемдегі заттар, адамдар, табиғат, өздері мен үлкендердің өмірі мен әрекеттері. Ол мектеп жасына дейінгі бала үшін ең қызық ойын, ойында бала іштей еркіндіктің сезімін, өзіне бағынышты заттарды, амалдарды, қатынастарды басынан өткізеді. Бала үлкендердің кез келген ісін табысты істей алады, кез-келген ситуацияға кіре де алады, қалаған оқиғасын бастан өткізеді.*

*Қолда бар білімді, тәжірибені, әр-түрлі жағдайдағы қарым-қатынас дағдыларын тиімді пайдалануға ойын үлкен мүмкіндік береді. Сондықтан сюжетті-рөлдік ойындарды пайдалану оқу-тәрбие үдерісінің тиімділігін көтереді, барлық сатыларда балалардың қызығушылығын сақтауға көмектеседі.*

***Кілт сөздер:** сюжеттік-рөлді ойындар, ойын, балабақша, мектеп жасына дейінгі балалар.*

«Қазіргі жас буын, бүлдіршіндер – мемлекетіміздің мығым тірегі» – деп Елбасы Н.Ә. Назарбаев атап көрсеткендей, жас ұрпақтың жан-жақты даму негіздері – мектепке дейінгі ұйымнан бастау алады. Ұлт болашағы болатын ұрпағының қамын жөргекке орап, ақ бесігіне бөлегеннен бастап қолға алған ата-бабаларымыздың әрбір ісі өнеге. Бесік жырымен есін білген елдің қашанда көші түзу, өрісі кең болмақ. Қазақ халқы балаларды есейгенде Отанының, халқының азаматы етіп тәрбиелеуде алуан түрлі айла-тәсіл қолданған. Тіпті, алғаш аяғын еркін басып, тілі толық шығып, ойнай бастағанда, оларға «Санамәк», «Ханқыз» сияқты айтуға жеңіл, тапқырлық пен ақындыққа жетелейтін ойын түрлерін үйреткен. Ойын - мектепке дейінгі кезеңдегі іс-әрекеттің негізгі түрі екені мәлім және баланы дамытып, тәрбиелеуде ойынның қажетті түрін қолданған тиімді екені сөзсіз.

Балалардың ойын іс әрекетінің бір түрі сюжеттік-рөлдік ойындар. Олар мектеп жасына дейінгі балаларға тән ойындардың негізгі қорын құрайды. Психолог Д.Б. Эльконин сюжеттік-ойындарға мынадай анықтама берді: «Рөлдік немесе мектеп жасына дейінгі баланың шығармашылық ойыны дамыған түрде балалар өздеріне үлкендердің рөлін алатын және жалпы түрде арнайы жасалған ойын жағдайында үлкендердің әрекетін және олардың арасындағы қарым-қатынасты қайталау әрекеті» деп көрсетті. Сюжеттік-рөлдік ойындардың көзі-балаларды қоршаған әлемдегі заттар, адамдар, табиғат, өздері мен үлкендердің өмірі мен әрекеттері. Ол мектеп жасына дейінгі бала үшін ең қызық ойын, ойында бала іштей



еркіндіктің сезімін, өзіне бағынышты заттарды, амалдарды, қатынастарды басынан өткізеді. Бала үлкендердің кез келген ісін табысты істей алады, кез-келген ситуацияға кіре де алады, қалаған оқиғасын бастан өткізеді. Бұл мүмкіндіктер баланың практикалық әлемін кеңейтеді, дамуына жағымды эмоционалды рең береді. Сюжеттік-рөлді ойындардың құрылымы: сюжет, мазмұн, рөлдер, ойын амалдары. Ойын сюжеттері әр түрлі: тұрмыстық ойындар, балабақша, жанұя, т.б. Сюжеттік-рөлдік ойындардың негізгі мазмұны үлкендердің әр түрлі жағдайда көрініс беретін қоғамдық өмірі. Рөл – сюжеттік-рөлдік ойынның негізгі дінгегі болып табылады. Ойында рөлдің болуы бала санасында өзін қандай да бір адаммен теңетіреді де, ойында соның артынан әрекет етеді соған сәйкес қажетті заттарды пайдаланып, басқа ойыншылармен түрлі қарым-қатынасқа түседі. Сюжетті орындаудың негізгі құралдарының бірі ойын амалдары. Ойын амалдары дегеніміз – ойынның түпкі ойы, және ережелер. Ойынның түпкі ойы – бұл балалар нені және қалай ойнайтындығын анықтау. Ойын үрдісіндегі ережелерді балалар өздері қояды, ал кейбір ойындарда үлкендер, олар ойнаушылардың тәртібі мен қарым-қатынасын анықтайды және реттейді [1; 79].

Сюжеттік-рөлдік ойындар – 3-4 жастағы баланың тұлғалық, интеллектуалдық, жалпы психологиялық дамуында ерекше орын алатын жетекші іс-әрекет болып табылады. Бұл кезең баланың тілге, оның дыбысталуы мен мағынасына ерекше қызығушылығымен, сезімталдығымен ерекшеленетіндіктен, баланың тілін дамытуға өте қолайлы. 3-4 жастағы балалар үлкендермен қарым-қатынас жасауға өте ықыласты болады. Әртүрлі сұрақтар қойып, өздері білетін ертегілерді бар ынтасымен айтып береді. Танымдық қызығушылығы белсенді болады. Үлкендермен қарым-қатынас жасау қажеттілігі қанағаттанбаған кезде, олардың арасында эмоционалдық жатырқаушылық пайда болады. Төрт жасқа қарай бала құрдасын ортақ іс-әрекетке қатысушы есебінде қабылдайды.

Қазіргі заманның психологиялық-педогогикалық зерттеулерде сюжетті ойын – адамның кез-келген іс-әрекеті сияқты балада өз бетімен пайда болмайды, оны меңгерген, «ойнай алатын» өзге адамдар арқылы қалыптасатыны туралы көрсетілген. Сюжетті ойын тақырыбынан тыс өзінің ең қарапайым түрінде заттармен шартты әрекеттер тізбегі ретінде құрылуы мүмкін, күрделі түрінде – әр түрлі оқиғалардың бірізділігі ретінде құрылуы мүмкін. Көптеген зерттеулер негізінде 3-4 жастағы бала ойнайтын рөлдеріне еніп, оларды біртіндеп алмастыра білу керек екендігі, заттармен әрекет ету және рөлі бойынша сөйлеу арқылы жүзеге асырылуы тиіс, құрдас-серіктеспен рөлдік қарым-қатынас құру тиіс екендігін көрсетті. Есейе келе, бала ойын барысында әр түрлі оқиғалардың бірізділігін өрістету тиіс, оларды өзінің және 2-3 құрдас серіктестің ойластырғанына сәйкес ұластыруы тиіс, сюжетті оқиғаларды рөлдік арақатынас арқылы және заттармен әрекет ету арқылы жүзеге асыру тиіс. Балаларды ойынға тартып, олармен бірге ойнау үшін тәрбиешінің өзі белгілі бір түрде құрылған сюжетті «тірідей» ойын үрдісінде балаларды қызықтыратын тақырыпқа сүйеніп, еркін өрістетуге үйрету керек. Адам іс-әрекетінің ерекше түрінің бірі – ойынның пайда болуы туралы зерттеушілердің көпшілігі өз еңбектерінде ойын-өнер мен көркемдік іс-әрекеттің алғашқы қадамы деп түсіндіріледі. Ойында шындықтың көрінісі, оның образды сәулесі қылаң береді. Ойын балаларға ақыл-ой, адамгершілік, эстетикалық тәрбие берудің маңызды тетігі деуге болады. Балалар ойын барысында:

1. Өзін еркін сезінеді.
2. Ізденімпаздық тапқырлық әрекет байқатады.
3. Сезіну, қабылдау, ойлау, қиялдау секілді түрлі психикалық түйсік пен сезім әлеміне сүңгиді [2; 19].

Педагогика бала ойынына ерекше мән береді. Өйткені балалық шақтың түйсігі мен әсері адамның көңіліне өшпестей із қалдырады. Бала ойын арқылы өзін толықтырған бүгінгі қуанышын, ренішін, асқақ арманын, мұрат-мүддесін бейнелесе, күні ертең сол арман қиялын өмірде жүзеге асыруға мүмкіндік алады. Ойын баланың көңілін өсіріп, бойын сергітіп қана қоймай, оның өмір құбылыстары жайлы түсінігіне әсер етеді. Балалар ойын арқылы тез тіл табысып, жақсы қарым-қатынас барысында:

- 1) Адамдар іс-әрекеттерінің жақсы жақтарын аңғарады, жағымды ойлауды үйренеді.
- 2) Жанындағы адамдарды ұнатып, жақсы көре біледі, оларды қуантуға асығады.
- 3) Бір-біріне көмектесе біледі, жанашырлық сезімі оянады, қамқорлық жасай біледі.
- 4) Кешірімді болуға, өзгені ренжітпеуге тырысады.

Сюжетті-рөлді ойындардың балаларға берер ықпалы зор. Сюжетті ойындар мектепке дейінгі балалар өміріне елеулі орын алады. Сюжетті рөлді ойындардың ерекшелігі сол, оны балалар өздері жасайды. Ойынның дербес әрекеті айқын өнерпаздық пен шығармашылық сипатта болады. Бұл ойындар ұзақ та, қысқа да болуы мүмкін. Сюжетті рөлді ойынды бейнелеу құралы рөл мен ойын әрекеттері болып табылады. Өзінің сипаты жағынан бұлар көбінесе еліктеу, шындықты көрсету болып табылады. Ойын кезінде балалар арасында өзара ынтымақтастықтың белгілі бір түрлері пайда болады. Бірлескен ойында балалар қарым-қатынас жасау тілін, өз әрекетін, басқалардың іс-әрекетімен үйлестіреді, өзара түсінісуді, өзара көмектесуді үйренеді. Ойын үстінде балалар тәжірибе алмасу пайда болады, ересектерден көмек сұрайды. Нәтижесінде ойын қызықты сан алуан болады. Ойынға деген қызығу, оған қатысуға деген тілек балалардың өзара келісімге келтіреді. Ойынның мазмұны оны қызықты етеді, ойнауға ықылас пен ынтаны қоздырады. Ойын үрдісінде балалардың өздері ойнаушылардың мінез-құлқымен өзара қарым-қатынасын анықтайды және реттейтін ереже белгілейді. Егер тәрбиеші ойынды ақылмен дұрыс ұйымдастырса, ол балаларға ықпал жасауға мүмкіндік алады. Тәрбиеші балаларға жақын болуға, олардың ойындарының қатысушысы болуға тиіс. Ойынның мазмұны мен ережесін, өзінің ойындағы рөлін пайдаланып, ойнаушылардың ынтасын басып тастамай, әдеппен ойынның барысын, олардың өзара қарым-қатынасын бағыттап отырады. Мектепке дейінгі шақта ойын іс-әрекеттің басты түріне айналады, алайда бұл қазіргі баланың әдетте, көп уақытын өзіне қызықты ойындармен өткізгендігінен емес, ойын баланың психикасында саналық өзгерістер туғызатындығынан болады. Мысалы: қолына түскен затпен қимылдар жасағанда немесе үлкендердің үйреткендерін орындағанда бала ойнап отыр деп жиі айтамыз. Бірақ бала бір әрекетімен – екінші әрекетті, бір затпен – екінші затты бейнелегенде нағыз ойын болады. Ойын әрекеті-символикалық сипатта өтеді. Тек ойында ғана бала санасында белгілі бір функция қалыптасатындығы неғұрлым айқын байқалады. Бала ойында заттарды ажыратып қана қоймай, сонымен қатар өзіне қандай да бір рөлді алады да, соған сәйкес іс-әрекет жасайды. Мысалы: «сатып алушыны» ойнаған бала өзінің алған заттары үшін ақша төлемей кетуге болмайтындығын түсінеді. Сюжетті рөлді ойынның мәні рөлді ойнаушының өзіне қойылған міндеттерді орындауы мен ойынға қатысушы өзгелерге де қатысты құқықтарын іске асыру болып табылады. Сюжетті көрсету ойынында балалардың өз бетімен жұмыс істеуді дамыту керек. Шынайы өмірден біз балалардан: «Өзім істеймін» - дегенді жиі естиміз, ойында да олардың өз бетінше ойнауға құқығы бар. Балалардың өз бетімен жұмыс істеуін дамыту мақсатында тәрбиеші басқарудың келесі міндеттерін атқарады:

- Әр баланың түрлі ойын міндеттерін қоюдағы өз бетінше жұмыс істеуін дамыту.
- Балаларды қойылған ойын міндеттерін шешу үшін әр түрлі заттық тәсілдерді өз бетінше жұмыс істеуге барынша мүмкіндік беру керек. Халқымыздың «Баланы ойын өсіреді» деген даналық сөзі тегін айтылмаса керек. Бала ойнап жүріп ойланады, көңілі өсіп ойы сергиді, таным-түйсігі қалыптасады. Өздерінің құрбы-құрдастарымен қарым-қатынас жасауға үйренеді. Ойынның қай түрі болмасын балалардың тәрбиесін дамытып, жас жеткіншек бойына адамгершілік, үлкендердің еңбегін бағалай білуге, шығармашылық ізденіске жол бастап қабілетін қалыптастырады.

Қорыта айтқанда сюжетті-рөлді ойынның дамытушылық маңызы зор. Ойында бала өзін қоршаған әлемді таниды, сондай-ақ ойлау операциялары, сезімі, еркі жетіледі, құрбыларымен қарым-қатынасы қалыптасып, өзін-өзі бағалауы мен өзіндік санасы орнығады, адамгершілік қасиеттері дамиды. Сюжетті-рөлді ойынның бір жағымды жағы-балалардың өздері жасайды, және балаларды құрбы-құрдастарымен дұрыс қарым-қатынас жасай білуге бейімдеп, ұжыммен яғни көпшілікпен санаса білуге, ересектердің еңбегін бағалай білуге дағдыландырады. Ойынның дербес әрекеті айқын өнерпаздық және

шығармашылық сипатта болады. Себебі ойын барысында өздеріне берілген рөлді аса жауапкершілікпен қабылдап, өздерін бір уақыт ересектер санатына қосып, ойлау қабілеттері қалыптасады. Халқымыздың «Баланы ойын өсіреді» деген даналық сөзі тегін айтылмаса керек. Бала ойнап жүріп ойланып, көңілі өсіп, ойы сергиді. Ойын баланың белсенділігін арттырып, тәртібіне де оң әсерін тигізеді, өзіне де баға бере алады. Сюжеттік рөлді ойын-балалардың адамгершілік жолындағы бір көтерілер баспалдағы секілді. Өсіп дамып келе жатқан балалардың бойында алуан түрлі қасиеттер байқалады. Осы қасиеттерді бала бойынан дер кезінде байқап, оған оң баға беру, дамып келе жатқан мінезін дұрыс жолға сала білу, - ол әр тәрбиешінің міндетті деп білемін. Қорытындыда ерекше айтып өтетін нәрсе – сюжетті-рөлдік ойын – оқытудың ең перспективті нысаны болып табылады:

- Ол сабақта жағымды психологиялық климаттың құрылуына ықпал етеді.
- Ынталандыруды күшейтеді және балалар қызметін белсенді етеді [3; 55].

Қолда бар білімді, тәжірибені, әр-түрлі жағдайдағы қарым-қатынас дағдыларын тиімді пайдалануға ойын үлкен мүмкіндік береді. Сондықтан сюжетті-рөлдік ойындарды пайдалану оқу-тәрбие үдерісінің тиімділігін көтереді, барлық сатыларда балалардың қызығушылығын сақтауға көмектеседі.

### **Әдебиеттер**

1. Меңжанова Ә. Мектепке дейінгі педагогика. – Алматы: Мектеп, 1992. – 239 б.
2. Развитие познавательных способностей в процессе дошкольного воспитания./ Под ред. Н.А. Венгера. – М., 1996. – 224 с.
3. Запорожец А.В., Эльконин Д.Б. Психология детей дошкольного возраста: развитие познавательных процессов. – М., 1994.
4. Балабақшада оқыту және тәрбиелеу бағдарламасы бойынша әдістемелік нұсқау. – Алматы: Рауан, 1992. – 208 б.

### **ЗНАЧИМОСТЬ ИСПОЛЬЗОВАНИЯ СЮЖЕТНО-РОЛЕВОЙ ИГРЫ В ДОШКОЛЬНОМ ВОЗРАСТЕ**

М.З. Джанбубекова, Р.Г. Кабытева

*В статье описана эффективность использования сюжетно-ролевых игр в детском саду и влияние сюжетно-ролевых игр на детей. Авторы показывают значимость развития сюжетно-ролевых игр у детей дошкольного возраста.*

### **THE IMPORTANCE OF THE USE OF ROLE PLAY AT PRESCHOOL AGE**

M.Z. Dzhanbubekova, R.G. Kabitaeva

*The article describes the effectiveness of using role-playing games in the kindergarten and the influence of role-playing games on children. The authors show the importance of development of role-playing games of preschool children.*

МРНТИ: 14.27.05

**А.К. Мукатаева**

Государственный университет имени Шакарима города Семей

### **СПЕЦИФИКА ВОСПИТАТЕЛЬНОЙ РАБОТЫ В ВУЗЕ**

*Аннотация: В статье автор рассматривает специфику и основные идеи воспитательной деятельности в современном вузе. Постановка воспитательного процесса в вузе и поиск наиболее эффективных путей развития и совершенствование личности будущего специалиста были актуальны в любое время. В современной социокультурной*

*ситуации культурно-воспитательная работа с молодежью представляется как общественно значимая часть воспитания молодого поколения. Специфика социокультурной работы в университете заключается в активизации таких форм проведения досуга, которые направлены на совершенствование отдыха студентов, концертно-зрелищной и физкультурно-оздоровительной работы, борьба с правонарушениями, профилактику асоциального поведения. Воспитание студентов в современных условиях следует направить на создание такого воспитательного пространства, в котором молодежь будет способна к продуктивному действию, созиданию, включая их в решение значимых для них личных и социальных проблем, совместно с разными социальными партнерами на основе общечеловеческих нравственных ценностей и сотрудничества. Необходимо учить их при этом проявлять инициативу, самостоятельность и ответственность.*

**Ключевые слова:** воспитание, поведение, студент, креативность, молодежь, деятельность.

В настоящее время эффективным средством формирования креативности молодежи и самореализации являются разнообразные формы социокультурной деятельности, педагогические и творческие возможности которых проверены практикой.

Воспитательную работу в ВУЗе необходимо направить на формирование духовно грамотной и физически здоровой личности – гражданина и патриота родины, которая способна к высококачественному специальному профессиональному виду деятельности и способна отвечать за решение вопросов; формирование у студентов социальных умений, менталитет и необходимость; создание условий для мыслительной и созидательной самореализации личности; воспитание у студентов таких основных характеристик личности, как любовь к труду, дисциплинированность, умения отвечать за свои дела и поступки. Жизнедеятельность и обучение нынешних студентов направлена с решением задач различного характера: организационных, психологических, моральных и других, возникающих в процессе адаптации к учебному процессу, коллективу.

Студенчество является весьма существенной частью в социальной структуре общества, которая стремится к личностно-профессиональному самоутверждению, имеющая собственное отношение к различным областям социальной жизни страны, собственные социальные ориентации. В ВУЗе воспитание студентов – работа всего педагогического коллектива. Повседневное общение, осуществление воспитательных мер на студентов ложится на плечи кураторов. Организация воспитательного процесса, оказания молодым людям в психологической адаптации к обучению в вузе, проверка обычаям студентов в учебное и внеурочный период, сохранение устойчивых отношений с родителями студентов – является важнейшими задачами кураторов ВУЗа.

В качестве основных направлений воспитательной работы в университете можно выделить:

- освоение студентами общечеловеческих ценностей, гуманистических ориентаций, формирование ценностного отношения к явлениям действительности;
- формирование мировоззрения и миропонимания, соответствующего реалиям сегодняшнего дня и современным достижениям науки;
- организацию самопознания и самореализации студентов;
- формирование патриотизма, гражданской позиции, толерантности, коммуникативной и правовой культуры, поведения, адекватного нравственно-этическим принципам и социальным нормам;
- формирование опыта участия в социально значимой деятельности;
- формирование профессионально значимых качеств личности, профессиональной направленности личности, уточнение социального смысла осваиваемой специальности;
- формирование здорового образа жизни;
- развитие творческого мышления, усиление мотивации к участию в научно-исследовательской деятельности.

Представленные направления являются взаимодополняющими и в практической деятельности реализуются комплексно.

Специфика воспитательной работы в вузе может рассматриваться в единстве следующих основных позиций.

Во-первых, современные университеты берут на себя реализацию миссии центра культуры и образования, обеспечивающего сохранение и преумножение интеллектуальных, творческих, духовных кадров российской провинции при сохранении традиций активного участия в организации культурной жизни, эстетического и физического воспитания студентов.

Программные установки вуза предлагают формирование культуросообразных форм образовательного процесса и развитие внутренней культурной среды вуза, обеспечивающих патриотическое и нравственное воздействие на ценностные ориентации студентов, профессорско-преподавательского состава, обслуживающего персонала.

Во-вторых, новые акценты необходимо поставить и в целостном воспитательном процессе. Это выразится, прежде всего, в обновлении целей, в смысловом наполнении основных ценностных ориентиров воспитательной деятельности, в содержании воспитания и его технологий, позиции студента и преподавателя в этом процессе.

В центре воспитательного процесса - студент, его жизнь в определенный возрастной период, в конкретной стране, деятельность и общение на определенной ценностно-смысловой основе. В качестве основы могут быть такие ценности, как человек, созидание, личное и общественное благо, профессиональная компетентность, творчество и др. Эти ценности может задавать сам вуз как ценности, к которым он будет стремиться приобщить студентов. Следует не только учитывать возрастные особенности студентов, но и создать условия для формирования личностных новообразований, соответствующих их возрасту.

Воспитание студентов в современных условиях следует направить на создание такого воспитательного пространства, в котором молодежь будет способна к продуктивному действию, созиданию, включая их в решение значимых для них личных и социальных проблем, совместно с разными социальными партнерами на основе общечеловеческих нравственных ценностей и сотрудничества. Необходимо учить их при этом проявлять инициативу, самостоятельность и ответственность.

Содержание воспитания предлагается строить не по отдельным его направлениям (нравственное, трудовое, художественное, экологическое, физическое и т.д.), оно должно определяться личностными и общественными проблемами в разных сферах жизни. В их решение будут включаться студенты в соответствии с возрастными особенностями и возможностями.

Если говорить о формах и средствах воспитания, то сегодня приоритетными должны стать те из них, которые позволяют обогащать созидательный опыт молодых людей по решению значимых для них личных и общекультурных проблем.

Опыт решения этих проблем они будут получать путем разработки и реализации различных молодежных проектов. Кстати, это созвучно принятому в современном профессиональном образовании компетентностному подходу и проектному подходу, который определяется как ведущий в стратегии государственной молодежной политики в РК. Содержание деятельности в конкретном сообществе, в котором происходит воспитание, будут определять сами студенты и их преподаватели.

В то же время возможно сосредоточение внимания на компенсаторной функции воспитательной работы, т.е. построение системы таким образом, чтобы она позволила компенсировать специфику предметной подготовки (человеческое общение вместо работы с машинами, документами, реактивами).

В настоящее время представляется необходимым преодолеть ряд стереотипных взглядов на осуществление воспитания в университете. В первую очередь это касается «выделения» воспитания из общего потока педагогических процессов, ограничения его

функциональной роли как дополнительной по отношению к учебному процессу, рассмотрения как необязательного или, того хуже, мешающего осуществлению «образовательного процесса». В условиях университета учебная, научная и воспитательная работа является взаимодополняющими и неотъемлемыми элементами единой системы. Отсутствие любого из них делает достижение цели высшего профессионального образования невозможным, что должно быть осознано преподавателями и руководителями учебных подразделений и стать ориентирующим началом в деятельности.

Стереотипное представление о сфере вузовского воспитания как о внеучебных занятиях искусственно ограничивает педагогов в выборе средств и методов профессиональной деятельности. В контексте этого понимания преподаватели, вступая во взаимодействие со студентами на занятии или в свободном общении, трудовой, спортивной, художественной деятельности, имеют реальную возможность организовать процесс воспитания, не создавая для этого каких-либо особых форм жизнедеятельности и удерживая целостность воспитательной деятельности в своем сознании и действиях. Разнообразное межличностное взаимодействие и сотрудничество преподавателей и студентов в сфере их совместного бытия имеют огромный воспитательный потенциал.

Ориентация на субъект-субъектное взаимодействие в процессе вузовского воспитания предполагает реализацию идей педагогики сотрудничества и педагогики поддержки, разработанных в рамках гуманистических подходов в педагогике и психологии.

Основная линия воплощения данной идеи – укрепление общей доброжелательности, творческой атмосферы в академических группах, общности факультетов и университета в целом. Эта задача должна стать актуальной для всех подразделений учебного профиля. Другая составляющая реализации педагогики сотрудничества состоит в создании условий для адаптации студентов к обучению в вузе, новой социальной ситуации, изменение статуса и уровня ответственности, самостоятельности, а также реализации личностных потенциалов студента, его самовыражения и самоутверждения.

Педагогическая поддержка предназначена для помощи студенту в преодолении того или иного препятствия, трудности, ориентируясь на имеющиеся у него реальные и потенциальные возможности и способности, развивая потребность в успешности самостоятельных действий. При этом преподавателю необходимо получить согласие студента на поддержку, отдавать приоритет в решении проблемы самому воспитаннику, соблюдать конфиденциальность, проявлять доброжелательность и безоценочность в поведении и суждениях. В условиях вуза особое значение приобретают групповые формы опосредованной поддержки студентов (включение в коллективную творческую и спортивную деятельность; особое внимание педагогического коллектива к первокурсникам в период адаптации к вузовской жизни; студентам, имеющим проблемы в успеваемости; повышенную тревожность и неуверенность).

Поиск сотрудничества – это поиск неиспользованного потенциала, новых источников энергии. В социокультурной ситуации – это эффективность сотрудничества и сотворчества, возникающая от взаимодействующих субъектов социокультурной деятельности.

Реализация этой идеи тем более актуальна в связи со спецификой возраста, социального статуса и потенциалов воспитанников. В условиях высшей школы особенно проявляется тенденция к активизации личности самого студента в педагогическом процессе, к целенаправленному изменению его позиции от пассивного объекта воздействия преподавателя до активного участника развития и преобразования собственного характера, становления гражданской позиции, отношений с окружающим миром.

Социальное развитие личности будущего специалиста немислимо вне коллективной самоорганизации в студенческой среде. Студенческое самоуправление рассматривается как условие реализации творческой активности и самостоятельности в учебно-познавательном и культурном отношениях, реальная форма студенческой демократии с соответствующими правами, возможностями и ответственностью, средство социально-правовой самозащиты.

Эти подходы конкретизируются в концепции воспитательной деятельности каждого вуза. Так, выделены три группы идей, на которых может базироваться сегодня развитие воспитательной деятельности в вузе.

Идеи первой группы связаны с учебной работой. Это:

1. Осуществление воспитания студента в университете в контексте целей и задач профессионального образования. Отбор содержания воспитательной деятельности на основе опоры на основную образовательную программу и возможность получения дополнительной квалификации.

2. Реализация воспитательной функции вуза в единстве учебной и внеучебной деятельности.

Идеи второй группы связаны со студенческой жизнью. Это:

1. Ориентация при организации воспитательного процесса на нравственные идеалы и ценности гражданского общества.

2. Развитие сети разнообразных студенческих объединений (сообществ студентов и преподавателей). Их взаимодействие с детскими и молодежными объединениями (организациями), имеющими позитивные программы.

3. Вариативность, добровольность и право выбора студента участвовать в решении значимых для него личных и общественных проблем как необходимые условия его личностного и профессионального становления.

Идеи третьей группы связаны с административным управлением и самоуправлением студентов. Это:

1. Сбалансированное системное сочетание административного управления и самоуправления студентов.

2. Создание органов студенческого самоуправления в связи с необходимостью решения самими студентами конкретной группы проблем в той или иной сфере деятельности и возможностью реально влиять на студенческую жизнь в вузе.

3. Усиление активности факультетов вуза в воспитании студентов.

4. Укрепление связей факультетов с общеузовскими структурами, занимающимися воспитательной деятельностью.

5. Открытость воспитательной системы вуза - усиление роли партнерских связей в реализации воспитательной функции образования.

6. Гибкость системы воспитательной деятельности в вузе, возможность её саморазвития.

Принцип создания воспитывающей среды рассматривается, в первую очередь, как источник развития демократических форм организации жизнедеятельности студентов, нравственных норм отношений, которые бы формировали взаимную ответственность участников образовательного процесса, сопереживание, взаимопомощь, способность вместе преодолеть трудности.

Таким образом, современная воспитательная деятельность в университете развивается в пространстве многообразных, вариативных, традиционных и инновационных видов и жанров творческой деятельности молодежи в сфере свободного времени, направленных на сохранение русской культуры и отечественных традиций. Изложенные концептуальные идеи воспитания студента в вузе могут быть реализованы только при определенных условиях: подготовке специалистов в области воспитания в высшей школе, научно-методическое обеспечение и сопровождение воспитательной деятельности преподавателя вуза, и, конечно, эти идеи должны принимать и преподаватели, и студенты.

## Литература

1. Макаренко А. С. Методика организации воспитательного процесса. М.: переизд., 2009. – с. 38-40
2. Леонтьев А. Н. Психологическая теория деятельности: Избр. психол. произв. М.: Педагогика, 2003. – с. 111-113
3. Никитина Е. Ю., Афанасьева О. Ю. Педагогическое управление коммуникативным образованием студентов вуза: перспективные подходы. М.: МАНПО, 2006. – с. 96-98

## ЖОО-ДАҒЫ ТӘРБИЕ ЖҰМЫСЫНЫҢ СИПАТТАМАСЫ

А.К. Мукатаева

*Бұл мақалада қазіргі университеттегі білім беру қызметінің ерекшеліктері мен негізгі идеяларын қарастырады. ЖОО-дағы тәрбие үдерісін белгілеу және кез-келген уақытта болашақ маманның жеке тұлғаны дамыту және жетілдірудің ең тиімді жолдарын іздестіру маңызды болды. Қазіргі әлеуметтік-мәдени жағдайында жастармен мәдени-ағартушылық жұмыс жас ұрпақты тәрбиелеудің әлеуметтік маңызды бөлігі ретінде қарастырылады. Университеттегі әлеуметтік-мәдени жұмыс ерекшелігі студенттердің демалысын жақсартуға, концерттік және ойын-сауыққа және дене шынықтыру дайындығын жақсартуға, құқық бұзушылыққа жол бермеуге, әлеуметтік мінез-құлықтың алдын алуға бағытталған бос уақытты өткізудің белсенді түрлерін белсендіру болып табылады. Қазіргі жағдайда студенттерді тәрбиелеу жастардың өнімді әрекетке қабілетті, жасампаздық, соның ішінде олар үшін маңызды жеке және әлеуметтік мәселелерді шешуде, әртүрлі әлеуметтік әріптестермен бірге әмбебап моральдық құндылықтар мен ынтымақтастық негізінде жасай алатын осындай білім беру кеңістігін құруға бағытталуы керек. Бастамашылығын, тәуелсіздігін және жауапкершілігін көрсетуге үйрету керек.*

## SPECIFICITY OF EDUCATIONAL WORK IN THE UNIVERSITY

A. Mukatayeva

*In the article the author considers the specifics and basic ideas of educational activity in a modern university. The setting of the educational process in the university and the search for the most effective ways of developing and improving the personality of the future specialist were relevant at any time. In the current socio-cultural situation, cultural and educational work with young people is seen as a socially significant part of the education of the younger generation. Specificity of sociocultural work at the University is to activate such forms of leisure activities that are aimed at improving the recreation of students, concert and entertainment and physical fitness, fighting offenses, preventing asocial behavior. The upbringing of students in modern conditions should be directed to the creation of such an educational space in which young people will be capable of productive action, creation, including them in solving important personal and social problems for them, together with different social partners on the basis of universal moral values and cooperation. It is necessary to teach them to show initiative, independence and responsibility.*

GRNTI: 14.07.01

**A. Baikadamova**

Shakarim State University of Semey

## ESTABLISHMENT OF THE EDUCATION SYSTEM OF KAZAKHSTAN

**Abstract:** *The article shows the main periods for the development of the education system in the Republic of Kazakhstan. The issues of the legislative base, as well as some issues and problems arising at the time of each period are touched upon. For example, assigning state grants for education to citizens; creating*



*a legal basis for implementing new approaches to the economic provision of the sphere through rational use of budgetary funds; attraction of extra budgetary funds and regulation of property rights. Positive aspects and shortcomings of the reforms, their impact on the education system are considered. The validity of programs in the educational system. Priority directions of reforming the level of education in Kazakhstan in past years. The main milestones that emanate from 100 concrete steps to implement the five institutional reforms that guide the nearest reforms of the country's education system.*

**Key words:** pedagogy, development, system, education, reform.

President of Kazakhstan Nursultan Nazarbayev outlined the 100 concrete steps to implement the five institutional reforms in May 6, 2015, which include the following steps of the educational system:

- improving the quality of human capital on the basis of the OECD standards. Phased introduction of a 12-year education, updating school standards for the development of functional literacy.
- training of qualified personnel in the top ten colleges and ten universities for six key sectors of the economy, followed by the spread of the experience in other educational institutions.
- gradual expansion of academic and managerial autonomy of universities based on the experience of the Nazarbayev University. Transformation of private higher education institutions in non-profit organizations in accordance with international practice.
- gradual transition to English language learning in the education system - in high schools and universities. The main objective – improving the competitiveness of manufactured frame and increase the export potential of the education sector [5]

The above steps are a guide to the next reform of the education system of the country.

Previously, the education system has evolved into several periods.

For the first period (1991-1994), after the independence of the Republic of Kazakhstan, an urgent task was the creation of a legislative framework in line with the changed conditions. The main questions are:

- consolidation of the citizens of the state grants for education;
- creating a legal framework for the implementation of new approaches to ensure economic sphere due to the rational use of budgetary funds;
- extra budgetary resources and the regulation of property rights.

The main piece of legislation governing the educational activities, was the Law of the Republic of Kazakhstan «On Education» (1992).

During this period, 18 concepts, among which were approved: the concept of public policy in the field of education, the National Program of state support for education, targeted training programs and the publication of textbooks and teaching materials for secondary schools.

The main priorities for the reform of the education system have been developed:

- improving the financing of education, i.e. expansion of their financial and economic independence, the use of additional sources of funding;
- balanced development of education system in the region, taking into account both local and national interests;
- creating an effective form management system at national and regional level;
- improvement and updating of the educational process – strengthening of practical significance acquired knowledge and skills;
- ensuring integration into the international educational space, the approach of national-level education to international standards;
- creation of an effective legal framework of the education system.

These priority directions of reforming contributed to maintaining its level of education in Kazakhstan, and further enabled our standards gradually move closer to the international level.

Optimization policy has led to the destruction of almost preschool education system, to the mass liquidation of kindergartens. In a critical situation were secondary schools, especially in rural areas, many of which, including ungraded, closed.

In terms of residual financing was deformed system of vocational education and training. On the verge of elimination were vocational schools, lack of investment and the impact on secondary vocational education. In fact, it stopped the reproduction of skilled workers and mid-level professionals.

However, since the second period (1995-1999) In Kazakhstan Education observed improvements due to the development of democratic processes and economic transition. These transformations have found their regulatory and legal registration of the Law «On education» from 07.06.1999 year.

One of the main tasks assigned to the education system, it has become a requirement to provide personnel all sectors of the economy. In this regard, has been developed and approved by the Government, "New model of the student body of state institutions in the Republic of Kazakhstan" (1999), which was designed to increase the objectivity of knowledge of applicants to select the most talented young people among the applicants to public universities of the state order.

The third stage (1999-2000) – decentralization of management and financing of education, the expansion of academic freedom of educational organizations. An important step in the reform of the education system has become the fourth period of World (2001-2010). State Program for the Development of Education in the Republic of Kazakhstan for 2005-2010 Was developed [2]. On the basis of this document, the two state medium-term program of development of education, the first of which was adopted in 2000 (for the period 2000-2005) Were drawn up, the second - in 2004 (for the period 2005-2010). State Program for Development of Education in the Republic of Kazakhstan until 2010 has been developed on the basis of Education System Development Concept until 2015. The State Program on the Development of Education in the Republic of Kazakhstan for 2005-2010, the priorities of educational policy were aimed at finding the best ways of higher education to adapt to the market economy. The program was implemented in two stages: the first stage – 2005-2007 years and the second stage – 2008-2010 [4]. The program provides the following main areas of development: the transition to 12-year general secondary education; creation of technical and professional education; providing a three-level system of professional training – Bachelor, Master and Doctorate (Ph.D), – based on a system of academic credits, the corresponding provisions of the Bologna Declaration and international standards; creation of a national education quality assessment system.

The structure of the Kazakh system is aligned with the criteria for the classification of educational programs of the International Standard Classification of Education ISCED 1997, recommended by UNESCO. Thus, under Article 8 of the new law, the education system consists of seven levels. The first of them – pre-school education and training. Followed by primary, secondary primary, secondary, secondary, higher and, finally, post-formation.

The commitment of the Kazakh universities generally accepted principles of the university education evidenced by the signing of the Magna universities in the country [1].

The education system in Kazakhstan is aimed at ensuring open access to education for all students. [3].

An increase in training for the service sector and the non-manufacturing sector, while the need for technical, construction and agricultural specialties remained unsatisfied [3].

In 2010 it adopted a two-phase state program of development of Education for 2011-2020. The first stage of the state program designed for 2011-2015 years, the second – in 2016-2020 years. The total funding of the first phase will be more than 461 billion tenge (\$ 3.1 billion). The program provides for the development and introduction of new differentiated system of payment-specific teaching. The plans – to combine the programs of school and university education as well as higher education, science and industry. In addition, the universities grading system introduced: national research universities, national universities, research universities, institutes, and academia.

However, despite the measures taken in Kazakhstan remain a number of problems in the field of higher education. This is mainly due to the problem of teaching staff. On the one hand, this "aging" of the teaching staff of universities, on the other hand, there is almost no adequate supply of talented young people in the educational sphere. The main reason is the insufficient level of wages compared to other sectors of the economy, making it less prestigious profession. In addition, in the system of higher education, the gap in cooperation with the sector of universities of science, production and experimental bases, which leads to a reduction in the quality of the educational process and training of future specialists. In training with higher education is a "washout specialties"

The ordinance №569 "On the transfer of Kazakh alphabet from Cyrillic to the Latin alphabet" was adopted in October 26, 2017. Transition of the Kazakh alphabet to Latin contributes to global integration and unification of Turkic world, which undoubtedly is a big plus in the development of the country. Thus, during the period of independence of the Republic of Kazakhstan in the country a big step to reform the educational system has been made [6].

## Bibliography

1. edu.gov.kz
2. Gosudarstvennaya programma razvitiya obrazovaniya v Respublike Kazakhstan na 2005-2010 gody. – Astana, 2004. (Государственная программа развития образования в Республике Казахстан на 2005-2010 годы. - Астана, 2004.)

3. Dzhumabaeva M. Obrazovanie. Spornaya sistema. // Delovaya nedelya. – 2000. (Джумабаева М. Образование. Спорная система. // Деловая неделя. – 2000.)
4. Obrazovanie i nauka v Respublike Kazakhstan. (Informatsionno-statisticheskie materialy). – Astana, 2005. (Образование и наука в Республике Казахстан. (Информационно-статистические материалы). – Астана, 2005.)
5. Plan natsii «100 konkretnykh shagov». Programma Prezidenta Respubliki Kazakhstan ot 20 maya 2015 goda (План нации «100 конкретных шагов». Программа Президента Республики Казахстан от 20 мая 2015 года)
6. Ukaz Prezidenta Respubliki Kazakhstan ot 26 oktyabrya 2017 goda № 569 (Указ Президента Республики Казахстан от 26 октября 2017 года № 569)

## **СТАНОВЛЕНИЯ СИСТЕМЫ ОБРАЗОВАНИЯ РЕСПУБЛИКИ КАЗАХСТАН**

А. Байкадамова

*В статье приведены основные периоды развития системы образования в Республике Казахстан. А именно четыре периода. Затронуты вопросы законодательной базы, также некоторые вопросы и проблемы, возникающие на момент каждого периода. Например, закрепление за гражданами государственных грантов на образование; создание правовой основы для реализации новых подходов к экономическому обеспечению сферы за счет рационального использования бюджетных средств; привлечение внебюджетных средств и регулирование прав собственности. Рассмотрены положительные стороны и недостатки проведенных реформ, их влияние на систему образования. Обоснованность программ в образовательной системе. Приоритетные направления реформирования уровня образования Казахстана в прошлые года. Главные вехи, исходящие из 100 конкретных шагов по реализации пяти институциональных реформ, которые являются направляющими в ближайших реформах системы образования страны.*

## **ҚАЗАҚСТАН РЕСПУБЛИКАСЫНЫҢ БІЛІМ БЕРУ ЖҮЙЕСІНІҢ ҚҰРУЫ**

А. Байкадамова

*Бұл мақалада Қазақстан Республикасының білім беру жүйесінің дамытудың негізгі кезеңдері көрсетілген. Атап айтқанда, төрт кезең. Заңнамалық базаның, әр кезеңде пайда болатын кейбір мәселелер мен проблемалар қозғалды. Мысалы, талапкерлерге білім алуға мемлекеттік гранттарды тағайындау; бюджет қаражатын ұтымды пайдалану арқылы саланы экономикалық қамтамасыз етуге жаңа тәсілдерді енгізудің құқықтық негізін құру; бюджеттен тыс қорларды тарту және меншік құқығын реттеу. Реформалардың тиімді аспектілері мен кемшіліктері, олардың білім жүйесіне әсер етуі қарастырылады. Білім беру жүйесіндегі бағдарламалардың жарамдылығы. Өткен жылдардағы Қазақстандағы білім деңгейін реформалаудың басым бағыттары. Елдің білім беру жүйесінің ең жақын реформа жүргізетін бес институционалдық реформаларды жүзеге асыру үшін 100 нақты қадамнан туындайтын негізгі кезеңдер болып табылады.*

МРНТИ: 14.35.07

**Ф.Д. Избасарова, А.А. Арыкбаева**

Казахский гуманитарно-юридический инновационный университет г. Семей

## **ПСИХОЛОГИЧЕСКОЕ РАЗВИТИЕ СТУДЕНТОВ В СИСТЕМЕ ОБУЧЕНИЯ В ВУЗЕ**

***Аннотация:** В данной статье отмечается, что в процессе получения высшего профессионального образования происходят весьма существенные трансформации в личностно-профессиональном становлении студентов. В период обучения в вузе происходит не только ознакомление со спецификой выбранной профессии, приобретение базовых профессиональных навыков и умений, но и формируется ценностное отношение к профессии и мотивация будущей профессиональной деятельности. В связи с этим особое значение для*

*понимания специфики формирования профессиональной позиции психолога имеет изучение отношения студентов психологических вузов к содержанию - получаемого ими образования. Большинство важнейших характеристик, определяющих особенности профессионального становления личности специалиста-психолога в целом и профессиональной позиции в частности, формируются и закладываются в процессе профессионального психологического образования.*

**Ключевые слова:** личность, самоопределение, студент, профессия, становление, субъект.

Процесс становления профессионала – это сложный многоуровневый процесс. Различные стороны становления профессионала конкретизированы в различных понятиях. «Профессионализация», являясь синонимом понятия «профессиональная социализация», подчеркивает роль социальных регуляторов в ходе профессионального становления. Понятия «профессиональное развитие» и «профессиональное научение» применяются для характеристики изменений, происходящих с индивидом в ходе профессионализации: первое понятие описывает становление профессиональных способностей и мотивов, а второе – профессионального опыта. Понятие «профессиональный путь личности» подчеркивает личностный смысл процессов профессионального становления, их управляемость человеком и включенность в контекст реальной жизни. В качестве интегрального понятия, учитывающего все аспекты данного процесса, будем опираться на понятие профессиональное становление.

Профессиональное становление личности в отечественной психологии понимается как процесс развития личности в ходе выбора профессии и профессионального образования и подготовки, а так же продуктивного выполнения профессиональной деятельности [1, с. 342].

Проблеме развития личности специалиста в период обучения в вузе посвящены фундаментальные, экспериментальные и прикладные исследования (Б.Г. Ананьев, Л.С. Выготский, А.И. Донцов, Э.Ф. Зеер, Е.А. Климов и многие др.).

В период обучения в вузе происходит не только ознакомление со спецификой выбранной профессии, приобретение базовых профессиональных навыков и умений, но и формируется ценностное отношение к профессии и мотивация будущей профессиональной деятельности. Иными словами, на этапе обучения в вузе формируются ключевые компоненты, которые необходимы для становления субъекта профессиональной деятельности. Здесь также складываются личные контакты и связи, которые позволяют приобрести «начальный социальный капитал», дающий возможность войти в профессиональное сообщество. В связи с этим особое значение для понимания специфики формирования профессиональной позиции психолога имеет изучение отношения студентов психологических вузов к содержанию - получаемого ими образования.

Изучением особенностей профессиональной подготовки практических психологов в вузе занимались Г.М. Белокрылова, А.И. Донцов, Н.Н. Зотова, Г.Ю. Любимова, О.Н. Родина и др.

В процессе получения высшего профессионального образования происходят весьма существенные трансформации в профессиональном становлении студентов-психологов. Ценностное профессиональное самоопределение (интересом к профессии, определением ее гуманитарного характера и общественной значимости) на рубеже третьего курса сопровождается повышенной критичностью к содержанию получаемого профессионального образования, переоценкой студентами своих профессиональных планов относительно дальнейшей работы в сфере психологии [2, с. 24]. Большинство важнейших характеристик, определяющих особенности профессионального становления личности специалиста-психолога в целом и профессиональной позиции в частности, формируются и закладываются в процессе профессионального психологического образования.

В связи с этим необходимо подробнее остановиться на особенностях и содержании профессиональной подготовки психологов в нашей стране и проанализировать, в какой мере современное профессиональное психологическое образование вносит свой вклад в становление специалиста-психолога.

Специфика психологического образования заключается в особенностях самого предмета психологической науки. Уникальное положение психологии в системе наук о человеке связано в-первую очередь с тем, что в ней сливаются объект и субъект познания. Это порождает не только проблему создания объективных научных методов, но и сложность изучения этой науки [3, с. 30].

Во-первых, на формирование профессионального самосознания и на особенности профессиональной мотивации накладывает отпечаток багаж житейских представлений о психических явлениях. Во-вторых, дает реальную возможность примерить на себя изучаемые психологические теории и концепции, что порождает личную, эмоциональную включенность студента, которые обеспечивают более интенсивную динамику личностных изменений студентов. В-третьих, спецификой психологического образования является полифоничность психологического знания, поэтому студентам-психологам необходимо не только перерабатывать специальную информацию, но и критически относиться к ней [4, с. 127].

Перечисленные особенности накладывают отпечаток не только на профессиональную подготовку специалиста, но и на дальнейшее профессиональное становление психолога.

В процессе обучения в университете или институте будущий специалист – психолог приобретает теоретические знания, практические умения и навыки, у него формируется профессиональная направленность, представления о сфере применения профессии психолога. Помимо обучения в период получения высшего образования продолжается личностный рост студентов.

Основная образовательная программа подготовки специалиста должна предусматривать изучение студентами следующих циклов дисциплин и итоговую аттестацию:

- Гуманитарная и социально-экономическая подготовка (общие гуманитарные и социально экономические дисциплины).
- Естественнонаучная и математическая подготовка (общие естественнонаучные и гуманитарные дисциплины).
- Подготовка по профессиональным дисциплинам (общепрофессиональные дисциплины).
- Дисциплины предметной подготовки.
- Факультативные дисциплины.

В зависимости от функций, которые выполняют общепрофессиональные дисциплины в профессиональной подготовке психологов, их можно условно разделить на следующие основные группы: 1) дисциплины фундаментальной психологии; 2) методология и методы психологического исследования; 3) дисциплины прикладной психологии; 4) дисциплины практической психологии; 5) педагогические дисциплины.

В процессе изучения дисциплин фундаментальной психологии студенты получают общее психологическое образование, которое необходимо для профессиональной компетентности психолога в научно-исследовательской работе и практической психологии в любой сфере деятельности. Основная образовательная программа должна быть направлена на обеспечение профессиональной подготовки выпускника, воспитание у него гражданской ответственности, стремления к постоянному профессиональному росту и других личностных качеств. Это может быть достигнуто как включением в основную образовательную программу соответствующих курсов (разделов дисциплин), так и организацией внеаудиторной работы (научно-исследовательской, кружковой, конференций, семинаров, встреч с ведущими специалистами и т.д.).

В последнее десятилетие делается существенная ставка на компетентностный подход в образовании. Если традиционная «квалификация» специалиста подразумевала функциональное соответствие между требованиями рабочего места и целями образования, а подготовка сводилась к усвоению учащимся более или менее стандартного набора знаний, умений и навыков, то «компетенция» предполагает развитие в человеке способности ориентироваться в разнообразии сложных и непредсказуемых рабочих ситуаций, иметь представления о последствиях своей деятельности, а также нести за них ответственность. Поскольку компетентностный подход напрямую связан с идеей всесторонней подготовки и воспитания индивида не только в качестве специалиста, профессионала своего дела, но и как личности, он является гуманитарным в своей основе [5, с. 243].

Целью гуманитарного образования является не только передача студенту совокупности знаний, умений и навыков в, определённой сфере, но и развитие кругозора, междисциплинарного чутья, способности к индивидуальным креативным решениям, к самообучению, а также формирование гуманистических ценностей, что составляет основу профессиональной позиции. Среди многочисленных проблем профессиональной подготовки в области психологии можно выделить два взаимосвязанных аспекта, во многом определяющих дальнейшую жизнеспособность и конкурентоспособность специальности. Первый аспект в большей мере связан с успешностью и эффективностью усвоения психологических дисциплин и формированием адекватной современным требованиям научной психологической позиции специалиста. В этом случае возникает проблема предварительного отбора лиц, не только желающих посвятить себя изучению психологии, но и пригодных к работе в сфере «человек - человек».

Второй аспект касается формирования личности, нравственного и духовного облика самого психолога. Доминирующими становятся степень принятия и глубина понимания этических норм и принципов. Это связано прежде всего с уникальностью объекта психологического воздействия и спецификой технологических приемов, позволяющих глубоко проникать во внутренний мир человека. Психолог как никто другой максимально тесно соприкасается с неповторимой душевной организацией, с целостными проявлениями психологии человека. Вольное или невольное прикосновение к душе обратившегося за помощью человека должно быть максимально осторожным и не должно нанести вред обретению себя, собственному созиданию уникального жизненного пути. Выраженная ориентация в профессиональной деятельности на ценность другого человека обостряет восприятие психологом самого себя, своих возможностей и личных проблем как меры своеобразного психологического воздействия на окружающих людей, основанной на переживании чувства профессионального долга и ответственности за свои профессиональные действия [6, с. 56].

При подготовке практических психологов-профессионалов игнорирование вопросов этики может негативно сказаться на психическом комфорте клиентов, стать источником непоправимых психических травм.

Ориентация на этические принципы помогает психологу определить собственную профессиональную и личную позицию непосредственно в психодиагностической деятельности, в исследовательских и теоретических поисках, осознать меру ответственности за результаты своей работы не только перед клиентом, но и самим собой, а главное - осознать границы собственных возможностей. Этические принципы создают основу для обеспечения доверия психологу со стороны клиента, без чего невозможна ни психологическая диагностика, ни прогнозирование, ни психологическая помощь. В то же время важно отметить трудности формирования этических требований на современном этапе общественного развития страны. Изменение идеалов личностного и профессионального самоопределения, общественная дескридитация многих героев прошлого и отсутствие адекватной замены в настоящем требуют определенных поправок к оценке этического аспекта деятельности психологов. Соблюдение этических норм отражает гражданскую и профессиональную позицию психолога.

Становление профессионала – не является монотонным процессом, характеризуется неравномерностью и гетерохронностью. В зависимости от стадии профессионального становления выделяются кризисы поиска и выбора профессии, кризисы профессионального обучения, кризисы самостоятельной профессиональной деятельности. Ю.П. Поваренков выделяет два кризиса профессионального развития студентов педагогического университета. Первый кризис (кризис 2-го курса) возникает в результате осознания и принятия студентами новой ситуации социально профессионального развития, отличной от той, которая имела место в старших классах. Главным результатом преодоления данного кризиса является формирование академической формы учебной деятельности и личности студента. Второй кризис возникает, когда студенты сталкиваются с реальными профессиональными задачами. Кризис начинается с осознания того, что фундаментальная подготовка на 1-3 курсах является необходимым, но не достаточным условием для решения возникающих во время практики задач. В результате преодоления данного кризиса начинает формироваться психологическая система профессиональной деятельности, закладываются основы профессионального интеллекта, профессиональной идентичности и системы профессиональной мотивации.

У.С. Родыгина характеризует развитие параметров профессиональной идентичности студентов-психологов с 1 по 4 курс. Данные испытуемых с 1 по 4 курс показывают относительное благополучие и стабильность [7]. Первый курс отличается от других тем, что на нем отсутствуют студенты с профессиональной идентичностью психолога. Скорее всего, идентичность с будущей профессией психолога достаточно формальна: «Раз я учусь на факультете психологии, то обязательно стану психологом».

Второй курс характеризуется повышенным уровнем рефлексивности. Возможно, это обусловлено выбором специализации и необходимостью задуматься по этому поводу. Третий курс отличается от остальных повышенной мотивацией к профессиональному обучению.

Четвертый курс характеризуется средними показателями по всем исследуемым параметрам. Впервые на одну из ведущих позиций выходит ценность-цель «материально – обеспеченная жизнь».

Итак, в процессе получения высшего профессионального образования происходят весьма существенные трансформации в личностно-профессиональном становлении студентов-психологов. Так, наряду с ценностным профессиональным самоопределением (интересом к профессии, определением ее гуманистического характера и общественной значимости), на рубеже третьего курса происходит выраженный кризис, проявляющийся как в повышенной критичности к содержанию получаемого профессионального образования (его достаточности, фундаментальности, систематизированности, современности), так и в переоценке студентами своих профессиональных планов относительно дальнейшей работы в сфере психологии.

На основании исследований можно выделить основные психологические особенности становления профессиональной позиции студентов-психологов:

- деятельностный характер развития (профессиональная позиция развивается в результате учебно-профессиональной деятельности, способствует активному овладению знаниями, умениями и навыками для дальнейшей профессиональной деятельности);
- неравномерный характер развития (в развитии профессиональной позиции студентов-будущих психологов наблюдаются латентные и кризисные периоды, можно выделить стадии эволюционным и революционным течением);
- вероятностный характер развития (при равных условиях, создаваемых вузом, у студентов формируются разные типы профессиональной позиции, часть студентов после окончания высшего учебного заведения планируют работать по специальности, остальные предпочитают другие профессии, не связанные со специальностью, получаемой в вузе);
- индивидуальный характер развития (профессиональная позиция обусловлена личностными особенностями, в том числе, их соответствием требованиям, предъявляем

профессией, от мотивации учебно-профессиональной деятельности, от ценностей и смыслов, реализуемых в профессии, от активизированности механизмов развития профессиональной позиции).

### Литература

1. Климов Е.А. Психология профессионального самоопределения. - Ростов-на-Дону: Ремикс, 1996. – 512 с.
2. Собкин С.С. Становление профессиональной позиции психолога в процессе получения высшего образования // Национальный психологический журнал. – 2007. – №1. – С. 21-26
3. Лукина В.С. Исследование мотивации профессионального развития // Вопросы психологии. – 2004. – № 5. – С. 25-32
4. Зеер Э.Ф. Психология профессионального образования / Э.Ф. Зеер. – М.: Изд-во МПСИ, 2005. – 216 с.
5. Архангельский С.И. Учебный процесс в высшей школе, его закономерные основы и методы. – М.: Высшая школа, 1978. – 328 с.
6. Брушлинский А.В. Проблемы психологии субъекта. – М., 1994.– С. 109.
7. Родыгина У.С. Психологические особенности студентов с различным уровнем профессиональной идентичности: – 2007. – № 1. – С. 95-98.

### ЖОҒАРЫ ОҚУ ОРНЫ БІЛІМ БЕРУ ЖҮЙЕСІНДЕГІ СТУДЕНТТЕРДІҢ ПСИХОЛОГИЯЛЫҚ ДАМУЫ

Ф.Д. Избасарова, А.А. Арыкбаева

*Бұл мақалада студенттердің тұлғалық-кәсіби қалыптасуында жоғары кәсіби білім алу үдерісінде өте маңызды өзгерістер орын алатындығы атап өтіледі. ЖОО оқу кезеңінде таңдаған мамандықтың нақты сипатымен танысу ғана емес, сонымен қатар негізгі кәсіби шеберлік пен дағдыларды игеру, сонымен қатар мамандыққа деген құндылық және болашақ кәсіптік қызметке деген ынта-жігер қалыптасады. Соған байланысты, психологтың кәсіби жағдайын қалыптастыру ерекшелігін түсіну үшін психологиялық жоғары оқу орындарының студенттерінің білім алуға деген көзқарасын зерттеу ерекше маңызды. Психологтың кәсіби маман ретінде даму ерекшеліктерін анықтайтын ең маңызды сипаттамалардың көпшілігі, психологтың жалпы және кәсіптік позициясы да, кәсіби психологиялық білім беру үрдісінде қалыптасады.*

### PSYCHOLOGICAL DEVELOPMENT OF STUDENTS IN THE SYSTEM OF TRAINING AT UNIVERSITY

F.D. Izbasarova, A.A. Arykbaeva

*The article notes that in the process of obtaining higher professional education, very significant transformations take place in the personal and professional development of students. During the period of study at the university, not only the familiarization with the specific character of the chosen profession, the acquisition of basic professional skills and skills occurs, but also the value attitude to the profession and the motivation for future professional activity are formed. In this regard, special importance for understanding the specificity of the formation of the professional position of a psychologist is the study of the attitude of students of psychological universities to the content - the education they receive. Most of the most important characteristics that determine the characteristics of the professional development of the personality of a specialist psychologist in general and professional position in particular are formed and laid in the process of professional psychological education.*



**Г.К. Жанадилова, Д.С. Бащигулова**  
КГУ СОШ № 20 РО, г. Семей

## **ИНКЛЮЗИВНОЕ ОБУЧЕНИЕ В ОБРАЗОВАТЕЛЬНЫХ УЧРЕЖДЕНИЯХ**

***Аннотация:** Цель инклюзивной школы – дать всем учащимся возможность наиболее полноценной социальной жизни, самого активного участия в коллективе, местном сообществе, тем самым, обеспечивая наиболее полное взаимодействие и заботу друг о друге, как членах сообщества. «Инклюзивное» образование – это признание ценности различий всех детей и их способности к обучению, которое ведётся тем способом, который наиболее подходит этому ребёнку. Это гибкая система, где учитывают потребности всех детей, не только с проблемами развития, но и разных этнических групп, пола, возраста, принадлежности к той или иной социальной группе. Часто используются новые подходы к обучению, применяются вариативные образовательные формы и методы обучения и воспитания, дети с особенностями могут находиться в группе полное время или частично, обучаясь с поддержкой и по индивидуальному учебному плану.*

***Ключевые слова:** инклюзивное образование, ребенок с ограниченными возможностями здоровья, дети с особыми образовательными потребностями.*

В мировой педагогической практике идея совместного обучения здоровых детей и детей с ограниченными возможностями здоровья прошла длительный, сложный и противоречивый путь развития. Истории известны жестокие способы обращения с детьми с физическими и интеллектуальными недостатками. В первой половине XX века начался поиск форм реабилитации проблемных детей в естественной среде и в условиях массовых учебно-воспитательных учреждений [1].

Образовательный процесс в школе предусматривает как уход и заботу о детях, так и процессы воспитания и обучения знаниям, важным жизненным навыкам, развитие личностных качеств и способностей детей, коррекцию их дефицитов в развитии. Включение детей с особыми образовательными потребностями в образовательный процесс изменяет, прежде всего, установки взрослых на детей – у всех детей есть особенности, особые образовательные потребности не только у «особых». До сих пор мы в педагогической практике привыкли нивелировать эти особенности, ведь управлять похожими детьми проще, чем разными. Особенности особых детей нивелировать невозможно приходится изменять педагогическую практику, чтобы профессионально решать проблемы образования таких детей вместе с другими. Но если мы начинаем создавать особые условия для «особых» детей, то нарушаем принцип равных прав для других детей. Чтобы сохранить его, надо научиться работать со всеми детьми, учитывая их индивидуальные особенности [2].

Такая установка требует ответов на следующие вопросы: как соединить в педагогической деятельности требования школьной программы и особенности разных детей, которые должны ее освоить? Как учитывать эти особенности при построении индивидуального плана развития ребенка, при планировании работы в группе? Как сделать качественным образование и социальное взаимодействие детей с учетом их индивидуальных различий? При таком подходе меняется педагогика в целом, она становится включающей, инклюзивной, не только в том смысле, что особые дети должны быть включены в уже отстроенный процесс трансляции знаний, умений и навыков нормально развивающимся детям, а в том, что образование с учетом индивидуальных различий детей требует создания новых форм и способов организации образовательного процесса. Такое образование требует постоянного творческого вклада от каждого, в творческий процесс образования включаются все его участники – педагоги, родители, дети, администрация.

В современной педагогической науке и практике интеграция в образовании, иначе называемая «инклюзия», предполагает создание нового типа образовательной среды, в которой для полноценного развития детей с особыми образовательными возможностями и потребностями создаются наиболее благоприятные условия.

«Интегративное» образование предполагает создание коррекционных классов в массовых школах. Это первый шаг от классической системы специального образования (предполагающей полную сегрегацию «особых» и «нормальных» детей), в сторону образования, признающего различия между людьми как ценность и понимающего каждого человека, как полноправного участника образовательного процесса. Опыт осуществления интегративных программ во всем мире привел к пониманию того, что, с одной стороны, индивидуальный подход, который применяется к детям с ОВЗ, важен каждому ребенку, что найденные в процессе работы методы и способы обучения и воспитания открывают новые перспективы для детей с нормативным развитием. А с другой стороны, стало очевидным, что выделение «особых» классов в школах часто ведет к исключению «особых» детей из социальной жизни школы, создает определенные барьеры в общении и взаимодействии детей. Поэтому от идеи интеграции стали переходить к идее инклюзии – совместному обучению и воспитанию детей с разными стартовыми возможностями [3].

«Инклюзивное» образование – это признание ценности различий всех детей и их способности к обучению, которое ведётся тем способом, который наиболее подходит этому ребёнку. Это гибкая система, где учитывают потребности всех детей, не только с проблемами развития, но и разных этнических групп, пола, возраста, принадлежности к той или иной социальной группе. Система обучения подстраивается под ребёнка, а не ребёнок под систему. Преимущества получают все дети, а не какие-то особые группы, часто используются новые подходы к обучению, применяются вариативные образовательные формы и методы обучения и воспитания, дети с особенностями могут находиться в группе полное время или частично, обучаясь с поддержкой и по индивидуальному учебному плану.

Следует отметить, что термин «инклюзия» пока не имеет четкого определения. В литературе можно встретить следующие формулировки: Инклюзия – это процесс признания и реагирования на разнообразие потребностей всех учащихся.

Инклюзия – это процесс увеличения степени участия всех граждан в социуме, и в первую очередь, имеющих трудности в физическом развитии

Инклюзия – это принадлежность к сообществу (группе друзей, школе, тому месту, где живем)

Инклюзия – это возможность для всех учащихся в полном объеме участвовать в жизни коллектива детского сада, школы, института, в дошкольной и школьной жизни.

Цель такой (инклюзивной) школы – дать всем учащимся возможность наиболее полноценной социальной жизни, самого активного участия в коллективе, местном сообществе, тем самым, обеспечивая наиболее полное взаимодействие и заботу друг о друге, как членах сообщества. Разнообразие в определении понятия «инклюзия» связано с тем, что это процесс, ориентированный на поиск новых способов удовлетворения образовательных потребностей каждого участника, соответственно определяемый по-разному в зависимости от обучающей ситуации и контингента детей [4].

В образовательных учреждениях инклюзивное образование строится на следующих принципах.

Принцип индивидуального подхода предполагает выбор форм, методов и средств обучения и воспитания с учетом индивидуальных образовательных потребностей каждого из детей группы. Индивидуальные программы развития ребенка построены на диагностике функционального состояния ребенка и предполагают выработку индивидуальной стратегии развития конкретного ребенка. Индивидуальный подход предполагает не только внешнее внимание к нуждам ребенка, но предоставляет самому ребенку возможности реализовывать свою индивидуальность.

Принцип поддержки самостоятельной активности ребенка. Важным условием успешности инклюзивного образования является обеспечение условий для самостоятельной активности ребенка. Реализация этого принципа решает задачу формирования социально активной личности. Личности, которая является субъектом своего развития и социально значимой деятельности. Когда активность находится целиком на стороне взрослых, которые заботятся о ребенке, считая, что его особенности не позволяют ему реализовывать свои возможности, формируется «выученная беспомощность», феномен, когда ребенок ожидает внешней инициативы, сам оставаясь пассивным. То же может произойти с родителями детей с ОВЗ. Родители могут ожидать помощи или активно добиваться льгот от государства, игнорируя собственные возможности для участия в социальной жизни.

Принцип активного включения в образовательный процесс всех его участников предполагает создание условий для понимания и принятия друг друга с целью достижения плодотворного взаимодействия на гуманистической основе. Инклюзия – это активное включение детей, родителей и специалистов в области образования в совместную деятельность: совместное планирование, проведение общих мероприятий, семинаров, праздников для создания инклюзивного сообщества как модели реального социума [5].

Принцип междисциплинарного подхода. Разнообразие индивидуальных характеристик детей требует комплексного, междисциплинарного подхода к определению и разработке методов и средств воспитания и обучения. Специалисты (логопед, социальный педагог, педагог-психолог, дефектолог), регулярно проводят диагностику детей и в процессе обсуждения составляют образовательный план действий, направленный как на конкретного ребенка, так и на класс в целом.

Принцип вариативности в организации процессов обучения и воспитания. Включение в инклюзивную группу детей с различными особенностями в развитии предполагает наличие вариативной развивающей среды, т.е. необходимых развивающих и дидактических пособий, средств обучения, без барьерной среды, вариативной методической базы обучения и воспитания и способность использования педагогом разнообразных методов и средств работы, как по общей, так и специальной педагогики.

Принцип партнерского взаимодействия с семьей. Усилия педагогов будут эффективными, только если они поддержаны родителями, понятны им и соответствуют потребностям семьи. Задача специалиста – установить доверительные партнерские отношения с родителями или близкими ребенка, внимательно относиться к запросу родителей, к тому, что, на их взгляд, важно и нужно в данный момент для их ребенка, договориться о совместных действиях, направленных на поддержку ребенка.

На современном этапе становления инклюзивного образования необходимо опереться на тот опыт интегративного образования, который к этому времени сложился, на специализированные учреждения, которые накопили опыт работы с детьми с особыми образовательными потребностями, поскольку здесь есть специалисты, созданы специальные условия и методики, учитывающие индивидуальные особенности детей. Эти учреждения надо рассматривать как ресурс для тех, кто хочет включиться в инклюзию. Должны быть продуманы специальные мероприятия по налаживанию взаимодействия между общеобразовательными и специализированными учреждениями. В современной образовательной ситуации мы сталкиваемся сейчас с самыми разнообразными стартовыми условиями инклюзивного образования. В программе интегрированного образования, реализация которой началась в 90-х годах прошлого века, были созданы новые виды образовательных учреждений для интеграции детей с ОВЗ в образовательную систему. Инклюзивное образование является естественным продолжением программы интегрированного образования и учитывает созданные условия.

Наличие специальных условий обучения и воспитания детей с ограниченными возможностями здоровья, в том числе без барьерной среды. Возможность повышения квалификации педагогов. Когда решение принято, происходит разворачивание

инновационной педагогической деятельности. Деятельность отличается от функционирования тем, что предполагает ряд обязательных процедур: осознание ценностей, постановку целей, анализ условий, подбор и создание средств и методов, реализующих цели, оценку результатов и коррекцию деятельности. Основная цель образовательного учреждения при разворачивании инклюзивной практики – обеспечение условий для совместного воспитания и образования детей с разными психофизическими особенностями развития. Задачи инклюзивного обучения:

- создание уютного, комфортного пространства для всех;
- создание среды, способствующей гармоничному развитию личности;
- формирование толерантного сообщества детей, родителей, персонала и социального окружения;
- создание в школе педагогической системы, центрированной на потребностях ребёнка и его семьи. Не ребёнок «вписывается» в существующую систему образования, а сама система образования гибко учитывает приоритеты и возможности разных детей, организуя их в единое сообщество;
- формирование междисциплинарной команды специалистов, организующих образовательный процесс [6].

Деятельность разбивается на этапы в соответствии с решаемыми задачами.

В заключение хотелось бы еще раз подчеркнуть, что все дети, несмотря на свои физические, интеллектуальные, этнические, социальные и иные особенности, должны быть включены в общую систему образования, воспитываться вместе со своими сверстниками по месту жительства. Инклюзивное образование не только повышает в обществе статус ребенка с особыми образовательными потребностями и его семьи, но и способствует развитию толерантности и социального равенства.

### Литература

1. Инклюзивное образование. Выпуск 4. Методические рекомендации по организации инклюзивного образовательного процесса в детском саду. – М.: Центр «Школьная книга», 2010. – 240 с.
2. Прочухаева М.М., Бородин М.В. «Инклюзивный детский сад». – М., 2009. – С. 12
3. Опыт работы интегративного детского сада: сборник №3 / сост. М.М. Прочухаева, Т.П.Медведева. – М., 2007
4. Лопатина В.И. Широкие аспекты инклюзивного образования// Воспитание и обучение детей с нарушениями развития . – 2009. – №: 6. – С. 11- 13
5. Сабельникова С.И. Развитие инклюзивного образования// Справочник руководителя ОУ. – 2009. – №: 1. – С. 42-54
6. Амиридзе С.П. Обзор зарубежного опыта в области инклюзивного образования // ПО. Столица. – 2012. – Приложение «Научные исследования в образовании» №: 2. – С. 8-14

### БІЛІМ БЕРУ ҰЙЫМДАРЫНДАҒЫ ИНКЛЮЗИВТІ БІЛІМ БЕРУ

Г.К. Жанадилова, Д.С. Башигулова

*Инклюзивті білім беретін мектептің мақсаты – барлық білім алушыларға әлеуметтік ортада, ұжымда, топта, жергілікті қоғамда бір-біріне деген қамқорлық жасай отырып, өздерін толыққанды азамат ретінде ұстауға мүмкіндік беру. «Инклюзивті білім беру» – барлық баланың түрлі қажеттілігіне бейімделген жалпы білім берудің құндылықтарын тану. Бұл дамудың мәселелерін ғана емес, әртүрлі этникалық топтар, жыныс, жас, белгілі бір әлеуметтік топқа мүшелігі бар барлық балалардың қажеттіліктерін ескеретін икемді жүйе. Бұл жүйе бойынша көбінесе жаңа тәсілдер қолданылады, білім берудің әр түрлі формалары мен оқыту әдістері пайдаланылады және жеке оқу жоспарына сәйкес ерекше қажеттіліктері бар балаларға, толық күн бойына немесе ішінара топта оқып, білім алуына қолдау көрсетіледі.*

## INCLUSIVE TRAINING IN EDUCATIONAL INSTITUTIONS

G.K. Zhanadilova, D.S. Baschigulova

*The aim of inclusive schools is to give all students the opportunity to complete most of social life, the most active participation in the team, the community, thereby providing the most comprehensive interaction and care for each other as members of the community. "Inclusive education" is the recognition of the value of the differences of all children and their learning ability, which is conducted in the way that is most suitable for this child. It is a flexible system that takes into account the needs of all children, not only with developmental problems, but also with different ethnic groups, gender, age, membership in a particular social group. Often new approaches to learning are used, variable educational forms and methods of teaching and upbringing are used, children with particularities may be in the group full time or in part, being trained with support and according to an individual curriculum.*

МРНТИ: 15.21.51

**Ф.Д. Избасарова, А.А. Камабекова**

Казахский гуманитарно-юридический инновационный университет г. Семей

### ПСИХОЛОГИЧЕСКИЙ СТАТУС ЧЕЛОВЕКА В РЕГИОНЕ ЭКОЛОГИЧЕСКОГО НЕБЛАГОПОЛУЧИЯ

***Аннотация:** В данной статье рассматривается вопрос о психологическом статусе человека. Взаимодействие человека с окружающей средой происходит на разных уровнях: биологическом, психологическом и социальном. Психологический статус включает в себя конкретные показатели, по которым устанавливается актуальное состояние психической активности человека. Психологический статус характеризует психическую активность человека в соотношении с конкретными факторами среды, т. е. параметры психологического статуса отражают состояние системы «человек – среда» в целом. Именно психологический статус как характеристика целостного состояния психофизиологической, психической и личностной сфер психики человека в единстве с жизненной средой позволяет дать анализ общих тенденций в психике человека, проживающего на территориях экологического неблагополучия. Психологический статус представляет собой сложное системное целое, составляющее единство с жизненной средой и отражающее как ее состояние.*

***Ключевые слова:** экология, среда, психика, биология, личность, здоровье.*

Более 62% населения Казахстана проживает в регионах экологического неблагополучия, где естественные и антропогенные «загрязнения» приводят к деформации природной (физической) среды, которая составляет вместе с социальными условиями жизненную среду человека [1]. Следствием этого является ослабление, нарушение его физического здоровья и снижение уровня психической активности, приводимые к социально – психологической напряженности каждой личности. Особенно подвержена влиянию экологически неблагополучной среды психика. Осознание опасных последствий влияния на человека экологического неблагополучия привело в настоящее время к оформлению социального запроса на анализ состояния здоровья и психики людей, которые испытывают длительное воздействие экологически неблагополучной жизненной среды. Вопросы воздействия на целостную психику человека экологически неблагополучной жизненной среды (в единстве ее природной и социальной составляющих) остаются, как правило, за рамками исследований. Преимущественно монофакторный подход к изучению негативных влияний экологического

неблагополучия на психику человека (оправданный задачами конкретных исследований), реализуемый нередко без учета социальной опосредованности этих влияний и возможности их социальной компенсации, приводит к противоречивости известных фактов о сути и последствиях таких влияний [2]. Так, эмоциональные и личностные характеристики людей на экологических территориях одни исследователи склонны считать обусловленными, прежде всего, социально-средовыми условиями, другие – именно влиянием экологического «загрязнения». Третьи, говорят о комплексном влиянии ряда факторов.

Для создания такого представления необходимо рассмотреть комплексное воздействие на целостную психику человека экологически неблагоприятной жизненной среды в единстве ее природной и социальной составляющих, что требует подвергнуть анализу системные отношения человека и жизненной среды, т. е. определить в качестве основания исследования систему «человек – среда». Осуществить требуемый анализ можно через выделение такой качественной характеристики, которая позволила бы оценить состояние системы «человек – среда» в целом и влияние экологически неблагоприятной жизненной среды на психику людей. Предлагаемой к исследованию характеристикой является психологический статус человека [3].

Психологический статус – это системное свойство системы «человек – среда», которое не есть отражение и результат только внутренних процессов и состояний человека и не является только функцией внешней среды. Психологический статус характеризует психическую активность человека в соотношении с конкретными факторами среды, т. е. параметры психологического статуса отражают состояние системы «человек – среда» в целом. Именно психологический статус как характеристика целостного состояния психофизиологической, психической и личностной сфер психики человека в единстве с жизненной средой позволяет дать анализ общих тенденций в психике человека, проживающего на территориях экологического неблагоприятия. Вне такого целостного анализа выводы о негативном влиянии экологически «загрязненной» среды на психику вряд ли можно считать вполне корректными и валидными. Любое обнаруживаемое изменение в конкретных областях психики человека, возникающее под воздействием экологического неблагоприятия, является лишь частью системной дефицитарности, которая характеризует человека на «загрязненных» территориях и отражается в его целостном психологическом статусе.

Взаимодействие человека с окружающей средой происходит на разных уровнях: биологическом, психологическом и социальном. В соответствии с этим Леонтьев А.Н. выделяет три уровня в системной организации человека: биологический, психологический и социальный (личностный). Названные уровни, по сути, есть основа и результат включения человека в разные системы отношений с миром. Базисным является биологический уровень системной организации человека. Именно он в первую очередь испытывает на себе влияние неадекватной, деформированной природной среды, ибо взаимодействие с ней подчиняется физико-химическим и биологическим закономерностям [4].

Поскольку биологический уровень организации человека неразрывно связан с уровнем психологическим, влияния неадекватной, деформированной экологическим «загрязнением» (в природном компоненте) жизненной среды вызывают (как явление вторичное) изменения в функционировании и этого уровня. Психика связывает человека и экологически неблагоприятную среду, является инструментом самоорганизации человека. Психические явления порождаются в результате взаимодействия со средой. Следует ожидать, что показатели психической активности человека на территориях экологического неблагоприятия будут изменены, хотя влияния социальной среды способны компенсировать негативные воздействия «загрязненной» среды природной. И эти ожидания по большей части подтверждаются.

На социальном (личностном) уровне системной организации человека влияния деформированной жизненной среды также могут быть выявлены, поскольку человек целостен, и высший уровень тесно связан с психологическим и биологическим, базируется

на них. Разумеется, социальная природа личности и социальный характер содержания ее жизни определяют преимущественную роль влияний социальной среды (как составляющей среды жизненной) в развитии и функционировании личности. Но при этом лень как системное свойство не является свободной от природной, биологической основы своего существования. Вряд ли возможно сказать, какие именно личностные структуры наиболее подвержены влияниям экологически неблагоприятной природной среды [5]. Это зависит и от характера «загрязнителей» (они могут быть регионально специфичны), и от интенсивности, и от вариантов их сочетаний с воздействиями социальными, от значимости и силы этих последних. Важную роль в том, какие именно личностные «мишени» попадут под давление фактора «загрязненности» природной (физической) среды, играет «близость» личностных характеристик к биологическому уровню организации. Наиболее близкими к биологической основе являются эмоционально-личностные свойства.

Нас интересуют два последних уровня системной организации человека: психологический и социальный (личностный). Целостную интегральную характеристику их актуального функционирования, определяемую значениями основных показателей психической активности в конкретных условиях жизненной среды, можно обозначить как психологический статус человека.

Понятие «психологический статус» употребляется в разных отраслях знания. В медицине это общая характеристика психологической сферы больных, связанная с их диагнозом, например, психологический статус больных диабетом, туберкулезом, имеющих онкопатологию.

В патопсихологическом контексте у В.В. Лебединского понятие психологического статуса близко к тому, которое употребляется в медицине: это «данные о состоянии человека на момент исследования». В нейропсихологии употребление этого понятия привычно, и оно не сопровождается определением. Нейропсихологи говорят даже о психологическом статусе обычном и глубинном, видимо, понимая его не просто как состояние психики в данный момент, но и как характеристику устойчивую и «укорененную». Не является новым понятие «психологический статус» и в общей психологии, хотя употребляется нечасто [6].

С понятием «психологический статус» без его определения мы встречаемся в указанных работах Екимовой В.И., Ушакова И.Б. и др. Раскрывая понятие, исследователи трактуют его по-разному: усматривают в психологическом статусе результат пересечения свойств общечеловеческих типов. Другие считают, что «психологический статус человека определяется темпераментом».

Итак, понятие «психологический статус» можно считать общеупотребительным в сфере наук о человеке. Но оно редко в какой области определяется. Там же, где определение дается, выявляются различия в объеме, определении содержания понятия «психологический статус», в его трактовке. И главное, в любых известных нам вариантах определения понятия отсутствует указание на обусловленность психологического статуса человека характеристиками состояния среды [7].

В региональных исследованиях психики изучается влияние экологически неблагоприятной среды на психику людей, проживающих или работающих на «загрязненных» территориях. Учитывая семантику слова «статус» {лат. «положение, состояние»), мы определяем психологический статус человека как актуальное состояние его психики, целостный результат, интегральный эффект совокупной деятельности психических функций, сохраняющий свою относительную устойчивость в течение определенного времени в данных условиях жизненной среды. Психологический статус – это обобщенная интегральная характеристика уровня психической активности человека в данный период в ее соотношении с конкретными факторами жизненной среды.

Установить психологический статус человека можно по уровню психической активности, определяемому значениями основных показателей психической деятельности. То

есть формальная характеристика психологического статуса – это совокупность взаимосвязанных показателей психической активности человека в данных условиях среды.

Психологический статус – это, по сути, характеристика психологического гомеостаза человека в его единстве со средой, природной и социальной. В каждый текущий момент он обеспечивается соотношением необходимых психических процессов, состояний и свойств, которые имеют параметры, отвечающие требованиям внутренней среды человека. Одновременно это и характеристика взаимодействия человека со средой внешней, характеристика ее состояния [8]. Понятие «психологический статус» соотносится с категориальным строем проблем психического и психологического здоровья человека (или, точнее, включено в систему понятий данной проблематики), но не является тождественным понятиям «психическое и психологическое здоровье», хотя бы потому, что одновременно, как уже говорилось, оно входит в систему понятий других областей знания: соматической медицины, педагогики. Понятие «психологический статус» по содержанию более узкое и конкретное, чем понятия «психическое здоровье» и «психологическое здоровье». В психологическом статусе проявляется здоровье/нездоровье (и психическое, и психологическое). По показателям психологического статуса можно судить о здоровье человека, физическом, психическом и психологическом. Но психологический статус человека как характеристика интегрального состояния его психики в данный период в данных условиях среды составляет лишь часть параметров и психического, и психологического здоровья. Только по ним нельзя сделать полное заключение о степени психологического здоровья человека. Например, уровень профессиональной и личностной самореализации – обязательная характеристика психологического здоровья – не относится к психологическому статусу человека.

По отношению к психологическому статусу, в отличие от психического и психологического здоровья, нельзя применить термин «нарушенный». Психологический статус человека характеризует общее состояние его психики и при нормальном, и при нарушенном психическом, психологическом здоровье.

Итак, одним из основных классических постулатов (аксиом), на которых строится настоящая работа, является тезис о том, что человек представляет собой системное взаимообуславливающее единство биолого-нейро-соматической, психической и психологической составляющих. Существование этого единства невозможно вне природной и социальной среды. В связи со сказанным понятно, что психологический статус, одновременно являющийся отражением и внутренних (сомато-психологических) процессов, состояний человека, и процессов, состояний внешней жизненной среды, а в целом – состояния системы «человек-среда», может не меняться вслед за изменением экологических характеристик среды. Психологический статус представляет собой сложное системное целое, составляющее единство с жизненной средой и отражающее как ее состояние, так и внутреннее состояние человека, т. е. состояние системы «человек – среда». Одной из главных детерминант психологического статуса (помимо влияний внешней среды) являются процессы, происходящие на биологическом уровне системной организации человека. Психологический статус определяется иммунным, гормональным статусом, состоянием нервной и других систем организма, т.е. в целом – бионейро-соматическим статусом. Впрочем, и влияние на психологический статус внешней (природной и социальной) среды также осуществляется первоначально посредством физико-химических механизмов, с помощью которых функционирует биологический уровень системной организации человека. Внешние и внутренние обменные процессы организма создают и необходимый на всех уровнях системной организации человека, в том числе и психологическом, энергетический базис жизнедеятельности. Энергетическое обеспечение жизнедеятельности обуславливает определенный уровень активации психической деятельности. В условиях экологического неблагополучия он недостаточен из-за того, что биологический базис «оттягивает» на себя большее количество энергии, необходимое для поддержания жизни и адаптации человека в деформированной среде.



Параметры первого уровня психологического статуса характеризуют состояние тех подсистем (сфер) психики, которые находятся на границе с биологическим уровнем системной организации человека. По сути, этот уровень психологического статуса является психофизиологическим. Среди подсистем этого уровня есть такие, которые являются базисными для других, в определенном отношении обеспечивающими их функционирование. В нашем исследовании данный уровень психологического статуса человека представлен его умственной работоспособностью. Умственная работоспособность является интегральной характеристикой уровня активации психической деятельности человека. Близость к биологическому уровню обуславливает и большую зависимость ее от влияний природной (физической среды). Умственную работоспособность мы относим к параметрам первого, психофизиологического, уровня психологического статуса человека.

Параметры второго (психического) уровня психологического статуса лучше всего могут быть представлены, на наш взгляд, характеристиками развития интеллекта человека. Интеллект, по одному из наиболее распространенных определений, обеспечивает разнообразные и эффективные связи человека со средой, успешную адаптацию к ней. Во-вторых, он, являясь самостоятельной системой, буквально «прошивает» все области психического, интегрирует деятельность других функций внутри психологического уровня системной организации человека, а потому позволяет судить о его состоянии в целом. В-третьих, интеллект теснейшим образом связан с социальным (личностным) уровнем системной организации человека. Обеспечивая адекватное решение внутри – и межличностных задач, он способствует отбору и закреплению конкретных стратегий поведения и обусловленных ими (или обуславливающих их) личностных свойств.

Параметры личностного (высшего) уровня психологического статуса человека – это также те проявления личности, которые более других близки к своей биологической основе. Таковы, на наш взгляд, в первую очередь некоторые эмоционально-личностные свойства людей.

Каждый из выделенных параметров психологического статуса включает в себя конкретные показатели, по которым, собственно, и устанавливается актуальное состояние психической активности человека, пребывающего в данных условиях жизненной среды [9].

И так, психологический статус есть «срез» актуального функционирования целостной психики человека, находящегося в конкретных условиях жизненной среды. Это определяет значительный познавательный потенциал применения понятия «психологический статус» для системного анализа состояния психики человека, испытывающего негативное влияние экологически неблагоприятной среды.

### Литература

1. Гейнц К.А., Федулова Р.П. Разработка двигательного режима учащихся в экологически сложных условиях Центрального Казахстана (Караганда) // Материалы VII Всерос. Симпоз. «Экологические и физиологические проблемы адаптации». – М., 1994. – С. 60-61
2. Алексеев С.В. Экология ребенка важнейшее направление экологии человека. Ребенок проблемы экологии и здоровья. Сборник докладов научной сессии 13.06.99. СПб., 1999. – С. 20
3. Ананьев Б.Г. Человек как предмет познания. СПб.: Питер, 2001. – 288 с.
4. Леонтьев А.Н. Биологическое и социальное в психике человека. Избранные психологические произведения: В 2-х т. Т. 1. М.: Педагогика, 1983
5. Гигиена окружающей среды и здоровье населения. М.: МНИИГ, 1986. – 137 с.
6. Вельтищев Ю.Е. Экология и здоровье детей. Химическая экотология. М.: Медицина, 1996. 57 с.
7. Екимова В.И. Экологический стресс: биологические и психологические последствия. 2-ая Российская конференция по экологической психологии. Материалы. (Москва, 12-14 апреля 2000 г.) /Под ред. В.И. Панова. М. Самара: изд-во МГППИ, 2001

8. Железнов Ю.Д. Человек в природе и обществе. МНЭПУ, 2001. – 296 с.  
9. Смагулов Н.К., Нугуманова Ш.М., Кариспаева С.К. Роль факторов окружающей среды в физическом развитии детского населения // Проблемы медицинской экологии. – Караганда, 1995. – С. 141-146

## **ЭКОЛОГИЯЛЫҚ ҚОЛАЙСЫЗДЫҚ АУМАҒЫНДАҒЫ АДАМНЫҢ ПСИХОЛОГИЯЛЫҚ МӘРТЕБЕСІ**

Ф.Д. Избасарова, А.А. Камабекова

*Бұл мақалада адамның психологиялық мәртебесі мәселесі қарастырылады. Адамның қоршаған ортамен өзара әрекеттесуі әртүрлі биологиялық, психологиялық және әлеуметтік деңгейде қарастырылады. Психологиялық мәртебе адамның психологиялық белсенділігінің қазіргі жағдайы негізінде анықталған нақты көрсеткіштерді қамтиды. Психологиялық ахуал (статус) адамның қоршаған ортаның нақты факторларына қатысты психикалық белсенділігін сипаттайды, яғни психологиялық ахуал параметрлері тұтастай алғанда «адам-қоршаған орта» жүйесінің күйін көрсетеді. Психологиялық ахуал – адам психикасының психо-физиологиялық, психикалық және жеке салаларының интегралды жағдайының көрсеткіші, ол экологиялық тұрақсыздық аймағында тұратын адамның психикасындағы жалпы үрдістерді талдауға мүмкіндік береді. Психологиялық ахуал – бұл өмір сүру ортасына бірлікті қалыптастыратын және оның жағдайын көрсететін күрделі жүйелік тұтастық.*

## **PSYCHOLOGICAL STATUS OF THE HUMAN IN THE REGION OF ENVIRONMENTAL DISADVANTAGE**

F.D. Izbasarova, A.A. Kamabekova

*This article deals with the psychological status of a person. The interaction of a person with the environment is at different levels: biological, psychological and social. Psychological status includes specific indicators on which the current state of human psychological activity is established. Psychological status characterizes the mental activity of a person in relation to specific factors of the environment, that is, the parameters of the psychological status reflect the state of the system "person-environment" as a whole. It is the psycho-psychological status as a characteristic of the integral state of the psycho-physiological, psychic and personal spheres of the human psyche in unity with the life environment that makes it possible to analyze the general trends in the psyche of a person who lives on the territories of an ecological inferiority. Psychological status is a complex systemic whole, a constituent unity with the life environment and reflecting as its state.*

МРНТИ: 14.35.07

**Ф.Д. Избасарова, Д.А. Рожнева**

Казахский гуманитарно-юридический инновационный университет г. Семей

## **ОСНОВЫ ПРОФЕССИОНАЛЬНОГО РАЗВИТИЯ БУДУЩИХ ПЕДАГОГОВ-ПСИХОЛОГОВ**

***Аннотация:** В данной статье рассматриваются вопросы, посвященные проблеме подготовки будущих специалистов педагогов-психологов к профессиональному развитию. В зависимости от стадии профессионального становления выделяются кризисы поиска и выбора профессии, кризисы профессионального обучения, кризисы самостоятельной профессиональной деятельности. Профессиональное развитие будущего педагога-психолога выступает как устойчивая система отношений личности к различным аспектам будущей*

*профессиональной деятельности, определяющая профессиональные планы и намерения, направления деятельности. Деятельность педагога-психолога предполагает доминирование у него гуманистической ориентации и яркой выраженности познавательных интересов к внутреннему миру людей. При этом он должен сохранять некоторую дистанцию, чтобы избежать синдрома сгорания и коммуникативной нагрузки – способность к профессиональному развитию и самообразованию. Профессиональная позиция будущего педагога-психолога выступает как устойчивая система отношений личности к различным аспектам будущей профессиональной деятельности.*

**Ключевые слова:** самосознание, идентичность, развитие, эмпатия, рефлексивность, креативность.

В условиях современных образовательных реформ и расширения сферы услуг в области практической психологии и педагогики, всё большее внимание привлекает к себе проблема формирования и развития профессионального развития. В связи с появлением новых специальностей в вузах Казахстана, актуальной является проблема профессиональной подготовки педагогов-психологов. Повышаются требования к качеству подготовки таких специалистов. Задачей университетского образования наряду с информированием, выражающимся в передаче знаний и умений, является формирование личности будущего профессионала, содействие его самоидентификации с профессией. Изучение развития профессиональной идентичности позволяет создать сегодняшним студентам оптимальные условия для осознания себя, своей «Я-концепции», идеального образа профессионала, и в будущем, успешно и эффективно приступить к трудовой деятельности.

Исследование уровня развития профессионального развития имеет особое значение для педагогов-психологов, так как сама личность практикующего специалиста является «инструментом» воздействия на его воспитанников, а значит, не развитая профессиональная идентичность неизбежно повлечет за собой неспособность к оказанию психолого-педагогической помощи и несостоятельности данной личности в качестве профессионала.

Традиционно задача профессионализации будущих квалифицированных специалистов осуществляется в процессе очного обучения в вузах, при непосредственном участии преподавателей. Сфера социально значимого труда обуславливает формирование у человека особого вида самосознания профессионального, центральным психологическим образованием которого выступает развитая профессиональная идентичность специалиста. Анализ работ отечественных и зарубежных ученых показал, что развитие профессиональной идентичности будущих педагогов-психологов, новая, актуальная и недостаточно изученная проблема.

Развитие профессионального самосознания, самоидентификации с образом профессионала, долгое время является одной из актуальных проблем в современной науке. Возможно, это объясняется, прежде всего, сложностью самого предмета исследования, его феноменальным характером. То есть в развитии профессиональной идентичности человека, одновременно участвуют биологические и социальные проявления. Также, недостаточно изучены и интерпретированы те или иные проявления профессионального самознания [1]. Но именно, становление профессиональной идентичности студентов является, с нашей точки зрения тем слиянием интеллектуальных и эмоциональных компонентов, обуславливающими гармоничное развитие будущих специалистов.

В наиболее общем виде проблемы подготовки современных профессионалов можно обозначить двумя словами: «идентичность» и «развитие». Это значит, что для того, чтобы выжить в новых динамических социально-экономических условиях, выдержать конкуренцию, обеспечить благополучие своих близких и сохранить стабильность страны, современный профессионал должен быть способен к постоянному развитию и анализу своего места в социальной среде. Развитие предполагает постоянную направленность на

профессиональный рост, новое качество работы, открытость информации, гибкость в целеполагании и принятии решений [2].

Идентичность предполагает осознанное внимание к вопросу "Кто Я?", который сопровождает человека на протяжении всей его жизни и от ответа, на который многое зависит в профессиональной деятельности. Поэтому растущий интерес к проблеме профессиональной идентичности является реакцией на изменение социально-экономических условий и новые требования к подготовке профессионалов.

Важно отметить, что существует точка зрения, согласно которой термин «профессиональная идентичность» дублирует другие устоявшиеся, в психологии понятия. Например, профессиональное самоопределение, профессионализация, профессиональное саморазвитие, профессиональный статус и роль. Эти и другие, близкие им понятия, отражают суть личностного изменения в ходе профессиональной подготовки и деятельности. На самом деле это не совсем так. Безусловно, между всеми этими понятиями существует определенная близость, но в то же время каждое из них имеет свой содержательный пласт. Профессиональная идентичность относится к числу понятий, в которые выражено концептуальное представление человека о своем месте в профессиональной группе или общности. Кроме того, это представление сопровождается определенными ценностными и мотивационными ориентирами, а также субъективным отношением (принятием или нет) своей профессиональной принадлежности. Учитывая все это, профессиональная идентичность предстает как интегративное понятие, в котором выражается взаимосвязь личностных характеристик, обеспечивающих ориентацию в мире профессий, более полно реализовывать личностный потенциал в профессиональной деятельности, а также прогнозировать возможные последствия профессионального выбора [3].

Ориентация на этические принципы помогает педагогу-психологу определить собственную профессиональную и личную позицию непосредственно в психодиагностической деятельности, в исследовательских и теоретических поисках, осознать меру ответственности за результаты своей работы не только перед клиентом, но и самим собой, а главное – осознать границы собственных возможностей.

По данным опросов студентов педагогов-психологов выявлены следующие факты: хорошая базовая вузовская подготовка по всем предметам, личностный рост в процессе обучения, выраженная направленность у студентов педагогов-психологов на реализацию себя в образовательной и социальной сфере, осмысленное и серьезное представление о критериях профессионализма педагога-психолога [4, с. 134].

Ученые отмечают, что к середине обучения студентов педагогов-психологов в вузе снижение уровня профессиональной направленности не наблюдается, но в существенной степени профессиональная направленность обнаруживается только у половины будущих педагогов-психологов. Было установлено, что у ряда студентов формируется профессиональная направленность деформированного характера, о чем свидетельствует их выраженная Я-центрация, позиция превосходства, низкий интерес к внутреннему миру у другого человека. Результаты диагностики свидетельствуют также о низком качестве сформированно профессиональной направленности у большинства студентов и даже о ее утрате третью студентов четвертого курса.

Становление профессионала – не является монотонным процессом, характеризуется неравномерностью и гетерохронностью. В зависимости от стадии профессионального становления выделяются кризисы поиска и выбора профессии, кризисы профессионального обучения, кризисы самостоятельной профессиональной деятельности. Ю.П. Поваренков выделяет два кризиса профессионального развития студентов педагогического университета [5, с. 123].

Первый кризис (кризис 2-го курса) возникает в результате осознания и принятия студентами новой ситуации социально профессионального развития, отличной от той, которая имела место в старших классах. Главным результатом преодоления данного кризиса является формирование академической формы учебной деятельности и личности студента.

Второй кризис возникает, когда студенты сталкиваются с реальными профессиональными задачами. Кризис начинается с осознания того, что фундаментальная подготовка на 1-3 курсах является необходимым, но не достаточным условием для решения возникающих во время практики задач. В результате преодоления данного кризиса начинает формироваться психологическая система профессиональной деятельности, закладываются основы профессионального интеллекта, профессиональной идентичности и системы профессиональной мотивации.

У.С. Родыгина характеризует развитие параметров профессиональной идентичности студентов-психологов с 1 по 4 курс. Данные испытуемых с 1 по 4 курс показывают относительное благополучие и стабильность. Первый курс отличается от других тем, что на нем отсутствуют студенты с профессиональной идентичностью психолога. Скорее всего, идентичность с будущей профессией психолога достаточно формальна: «Раз я учусь на факультете психологии, то обязательно стану психологом» [6].

Второй курс характеризуется повышенным уровнем рефлексивности. Возможно, это обусловлено выбором специализации и необходимостью задуматься по этому поводу.

Третий курс отличается от остальных повышенной мотивацией к профессиональному обучению.

Четвертый курс характеризуется средними показателями по всем исследуемым параметрам. Впервые на одну из ведущих позиций выходит ценность-цель «материально обеспеченная жизнь».

В.С. Собкин и О.В. Ткаченко, анализируя профессиональную позицию студентов педагогов-психологов, рассматривают мотивацию профессионального выбора, профессиональные планы студентов, отношение к содержанию профессионального образования, участие в научно-исследовательской деятельности. Данные исследований указывают на профессиональные основания выбора будущей специальности, доминирующий из которых – «интерес к профессии», чуть менее значимым является «желание помогать людям», что характеризует ценностную гуманистическую установку профессиональной деятельности психолога [7].

От первого к четвертому курсу утрачивается значимость такого фактора, как «интерес к профессии». Резко снижается значимость ценностного аспекта, обуславливающего выбор профессии. Падает роль и такого параметра, как «социальная значимость профессии». Вместе с тем, на рубеже третьего года обучения резко увеличивается число тех студентов, кто отмечает «случайность» своего выбора. Отношение к содержанию образования также имеет свою динамику. По мере обучения в вузе критичность в отношении к качеству знаний (по критерию «достаточность – недостаточность»), заметно возрастает. В основном негативные оценки студентов касаются «недостаточности» получаемых в вузе практических навыков. Причем доля неудовлетворенных своей практической подготовкой резко увеличивается к третьему курсу и до окончания вуза остается неизменной. Интересно, что по мере обучения значительно сокращается доля лиц, принимающих участие в научно-исследовательской деятельности.

Итак, в процессе получения высшего профессионального образования происходят весьма существенные трансформации в личностно-профессиональном становлении будущих педагогов-психологов. Так, наряду с ценностным профессиональным самоопределением (интересом к профессии, определением ее гуманистического характера и общественной значимости), на рубеже третьего курса происходит выраженный кризис, проявляющийся как в повышенной критичности к содержанию получаемого профессионального образования (его достаточности, фундаментальности, систематизированности, современности), так и в переоценке студентами своих профессиональных планов относительно дальнейшей работы в сфере психологии.

Анализ теоретической литературы, позволил определить следующие требования к профессиональной позиции педагога-психолога:

1. Психолог как личность, уверенная в своих профессиональных силах, начинается с безусловного самопринятия. Структура и специфика отношений личности к собственному «Я» - важный внутренний фактор, определяющий профессиональную пригодность и профессиональное долголетие психолога;

2. Деятельность психолога предполагает доминирование у него гуманистической ориентации и яркой выраженности познавательных интересов к внутреннему миру людей. Необходимым личностным качеством психолога является стремление оказывать «душевную помощь» людям не зависимо от возраста, пола, общественного положения и отношения к психологам и психологии. Чуткость, отзывчивость, альтруистичность важно сочетать с талантом общения, тактичностью, вежливостью, умением слушать, понять другого человека.

3. Способность к профессиональному развитию и самообразованию. Не достаточно только ориентироваться в многообразных научных проблемах. Психолог должен уметь находить сам эти проблемы, опираясь на метод научного познания. Мера ответственности, которую специалист готов на себя принять, соотношение процессуальной и целевой активности человека.

Таким образом, в качестве основных составляющих профессиональной позиции будущего педагога-психолога выделяем следующие взаимосвязанные и взаимопроникающие компоненты:

1. Отношение к людям в профессии, располагающееся в континууме негуманный – гуманный, обусловлена ценностями и смыслами личности. Полнос «гуманный» предполагает, что основу профессиональных ценностей должны составлять гуманистические ценности. Прежде всего, это человек как мера всех вещей. Включает в себя доброжелательность, любовь к людям, эмпатийность, открытость, этичность, толерантность, веру в другого человека и др. «Негуманная» позиция предполагает слабый учет интересов, желаний в межличностном взаимодействии. Другой человек становится объектом манипулирования.

2. Отношение к будущей профессиональной деятельности, отражающее способы освоения и реализации профессиональной деятельности. Располагается в континууме адаптивный, пассивный – творческий, инициативный. Адаптивный путь овладения профессиональной деятельностью предполагает использование наработанных алгоритмов решения, ригидность, малую инициативу, в освоении профессиональной деятельности. Творческий путь отражает стремление преобразовать ситуацию, поиск нестандартных путей решения, формирование индивидуального стиля деятельности. Данный полюс отражает гибкость, активность, креативность, инициативу, интеллектуальность в освоении профессиональной деятельности.

3. Самоотношение как к будущему педагогу-психологу: неприятие себя – принятие себя, позитивная оценка как психолога-специалиста. Полюс «самопринятие» отражает позитивное отношение к себе студента, как к будущему педагогу-психологу, знание своих сильных, слабых сторон, осознание границ своей компетентности, стремление к самопониманию. Противоположный полюс свидетельствует о позиции неприятия себя – педагога-психолога.

Таким образом, профессиональная позиция есть своеобразный сплав профессионального мировоззрения и поведенческих стратегий.

Деятельность педагога-психолога предполагает доминирование у него гуманистической ориентации и яркой выраженности познавательных интересов к внутреннему миру людей. При этом он должен сохранять некоторую дистанцию, чтобы избежать синдрома сгорания и коммуникативной нагрузки – способность к профессиональному развитию и самообразованию.

Профессиональная позиция будущего педагога-психолога выступает как устойчивая система отношений личности к различным аспектам будущей профессиональной деятельности, определяющая профессиональные планы и намерения, направления деятельности, профессиональное мировоззрение.

В качестве основных составляющих профессиональной позиции педагогов-психологов выделяем следующие компоненты:

- самоотношение личности,
- отношение к людям в профессии,
- отношение к будущей профессиональной деятельности.

Основой для дальнейшего профессионального становления является профессиональная подготовка. Именно в период обучения в вузе происходит не только ознакомление со спецификой выбранной профессии, приобретение базовых профессиональных навыков и умений, но и формируется ценностное отношение к профессии и мотивация будущей профессиональной деятельности.

Таким образом, происходит первичное «освоение» профессии, определяется жизненная и мировоззренческая позиция молодого человека, изучаются индивидуальные способы действия, поведения и общения. Иными словами, на этапе обучения в вузе формируются ключевые компоненты, которые необходимы для становления субъекта профессиональной деятельности, в том числе и профессиональная позиция.

### Литература

1. Ушакова В.С. Психологические условия динамики личностно-профессиональной идентичности студентов – психологов // Вестник КазНПУ имени Абая. Серия Психология – 2010. – №1 – С. 70-75
2. Бейсенова Г.А. Образование и идентичность // Евразия – 2008. – №3 – С. 29-38
3. Митина Л.Н. Личностное и профессиональное развитие человека в новых социально-экономических условиях // Вопросы психологии – 1999. – №4 – С. 28-38
4. Дидковская А.Н. Динамика профессионального самоопределения студентов // Социологические исследования. – 2001 – №7 – С. 132- 135
5. Поваренков Ю.П. Психологическое содержание профессионального становления человека. – М.: Изд-во УРАО, 2002 – 244 с.
6. Родыгина У.С. Психологические особенности студентов с различным уровнем профессиональной идентичности: – 2007. – №1 – С. 95-98
7. Собкин С.С. Становление профессиональной позиции психолога в процессе получения высшего образования // Национальный психологический журнал – 2007. – №1 – С. 21-26

### БОЛАШАҚ ПЕДАГОГ-ПСИХОЛОГТАРДЫҢ КӘСІБИ ДАМУЫНЫҢ НЕГІЗІ

Ф.Д. Избасарова, Д.А. Рожнева

*Бұл мақалада болашақ педагог-психолог мамандарды кәсіби дамуға даярлау мәселелері талқыланады. Кәсібилік деңгейінің қалыптасуына байланысты іздеудің дағдарыстары және мамандық таңдау, кәсіби оқытудың дағдарыстары, өзіндік кәсіби іс-әрекеттің дағдарыстары қарастырылады. Болашақ педагог-психологтың кәсіби дамуы алдағы кәсіби қызметтің әр түрлі аспектілеріне тұрақты жеке қарым-қатынастық жүйе ретінде қызмет етеді, кәсіби мақсаттары мен жоспарларын, қызмет бағыттарын анықтайды. Педагог-психологтың қызметі оның гуманистік бағыттылығының үстемдігін және адамның ішкі әлеміндегі когнитивті мүдделердің айқын көрінісін болжайды. Сонымен қатар, жану синдромы мен коммуникативті ауыртпалықты болдырмау үшін ол біршама қашықтықты сақтауы керек. Болашақ педагог-психологтың кәсіби позициясы болашақ кәсіптік қызметтің әртүрлі аспектілеріне тұрақты жеке қарым-қатынас жүйесі ретінде көрініс табады.*

## **THE BASICS OF PROFESSIONAL DEVELOPMENT OF FUTURE EDUCATIONAL PSYCHOLOGISTS**

F.D. Izbasarova, D.A. Rozhneva

*This article discusses the issues devoted to the issue of training of future specialists of educational psychologists to professional development. Depending on the stage of professional development, highlighted search crises and career choices, training crises, crises of independent professional activities. Professional development of the future teacher-psychologist acts as a stable system of personal relations to various aspects of future professional activity, determining professional plans and intentions, directions of activity. The activity of the teacher-psychologist presupposes the domination of his humanistic orientation and the vivid expression of cognitive interests in the inner world of people. At the same time, he must maintain some distance to avoid the syndrome of combustion and communicative burden - the ability to develop professionally and self-education. The professional position of the future teacher-psychologist appears as a stable system of personal relations to various aspects of future professional activity.*



## АВТОРЛАРҒА АРНАЛҒАН ЕРЕЖЕ

Журнал мақаланы қазақ, орыс және ағылшын тілдерінде қабылдайды. Журналдың шығу жиілігі: жылына – 4 рет.

Журналға мақаланы жариялау құны:

- университет қызметкерлері үшін – 2500 теңге,
- басқа университеттердің авторлары үшін – 4500 теңге.

### Мақала мәтініне қойылатын талаптар

1. Журналдың редакциясына ұсынылған мақалалар төмендегідей талаптарға сай болуы керек:

– ГТАХР (ғылыми-техникалық ақпараттың халықаралық рубрикаторы, мақала мәтініне ГТАХР кодын беру үшін [grnti.ru](http://grnti.ru) сайты пайдалану керек)

– түйін сөздер (4-5);

– автордың аты-жөні, мақаланың атауы, қазақ, орыс және ағылшын тілдерінде аннотация (100-150 сөз)

– библиографиялық сипаттамаға (ГОСТ 7.1.–2003) стандарттарының талаптарына сәйкес әзірленген библиографиялық тізімдер беріледі. Осы талаптарға сәйкес рәсімделмеген мақала қабылданбайды;

– авторлар туралы ақпарат, онда келесі деректер көрсетілуі керек: ЖОО атауы, ғылыми атағы және дәрежесі, ғылыми қызығушылығының бағыты, автордың жұмыс істейтін ауданы, лауазымы, жұмыс істейтін орны, пошталық мекен-жайы, телефоны, электронды поштасы;

– журналдың редакциялық алқасына кірмейтін, екі тәуелсіз ғалымның немесе осы тақырыпқа сай маманның шолуы (рецензия) және сараптамалық қорытынды болуы керек;

2. Мақала көлемі, ережеге сәйкес, мәтін, сурет және кестені қосқанда 3 беттен, 5 бетке дейін болуы тиіс, (A4 – 11, бір интервал, беттің шетінен шегініс – 2,0 см). Word редакторының нұсқасы, Word-2007 төмен болмауы керек.

3. Бір мақаладағы авторлардың саны 4 адамнан аспауы керек.

4. Барлық суреттер, карталар, фотолар, кестелер, формулаларды компьютерлік техника құралдары арқылы орындау және оларды мақалада көрсетілуі бойынша қолдану ұсынылады.

5. Кескіндері бар материалдарға қойылатын негізгі талаптар:

– суреттер, фотолар Adobe Illustrator 7.0-10.0, Adobe Photoshop 6.0-8.0 бағдарламаларында дайындалып немесе өңделіп, жинаққа жариялануы үшін (PC): TIF, JPG файл форматтарында жіберілуі тиіс;

– фотолар ақ-қара түрде, сапалы, электронды түрде болуы керек;

– барлық кестелер, схемалар және диаграммалар баяндамаға кірістіріліп онымен байланысты болып және бастапқы дайындалған (Excel, Corel Draw 10.0-13.0) бағдарламаға сәйкес болуы тиіс;

– рұқсат етілетін файл – 300 dpi .

6. Барлық қысқартылған сөздер толық жазылуы тиіс.

7. Әдебиеттерді рәсімдеу тәртібі:

– әдебиет алфавиттік тәртіппен орналастырылады (ғылыми мақалалар үшін – қолданылатын материалдың бастапқы және соңғы беттерін көрсету керек);

– мәтін бойынша төртбұрышты жақшаларда сілтеме беріліп отырған әдебиеттің реттік номері көрсетіледі;

– қолданылған әдебиеттер тізімінде библиографиялық мазмұндау ГОСТ 7.1.–2003 стандартына сәйкес рәсімделуі керек.

8. Мақаланы мұқият редакциялау керек.

9. CD, флэш-камен – қабылданады.

10. Файлдар міндетті түрде авордың тегі және тұратын қаласының атауымен аталуы керек. Мысалы, «Серіков. Астана». Бір файлға бірнеше мақала қоюға болмайды.

### Мақаланы рәсімдеу үлгісі

ГТАХР: 32.61.11

**М.А. Иванов**

Семей қаласының Шәкәрім атындағы мемлекеттік университеті

## БИОГЕОХИМИЯЛЫҚ МИГРАЦИЯ ЖӘНЕ АУЫР МЕТАЛДАРДЫ ЖИНАҚТАУ

*Аннотация:* Мақалада зерттеудің нәтижелері келтірілген.....

*Түйін сөздер:* орта, биолог, табиғат.....

**МӘТІН.** Ландштафтық компоненттердің биогеохимиялық қасиеттерін қалыптастыруда атмосфералық, сулы және биогенді қоныс аударудың маңызды рөлі бар. Барлық табиғи сулардан ерекше атмосфералық жауын шашын байқалады. Қарда элементтердің шоғырлануы ауа температурасына байланысты, желдің бағыты ластану кезінде, оның қашықтығына және жер бетіне әсер етеді.

Атмосфералық жауын-шашынның химиялық құрамындағы айырмашылықтар ауа массасының күрделі қозғалысына байланысты. 1 суретте мұзды су қоймаларындағы ауыр металдардың мазмұны.

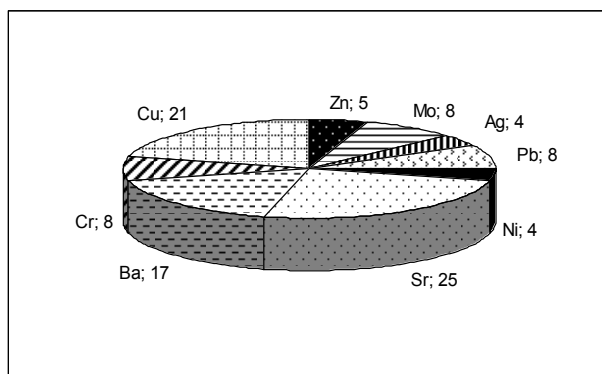

Сурет 1 – Москворецк жүйесі бойынша су қоймаларындағы ауыр металдардың мұздағы жағдайы

Сульфат-гидрокарбонаты және сульфат-хлорид-кальций жаңбыр суының құрамына кіреді. Олардың минералдануы атмосферада шаңның шоғырлануынан жоғары. Қармен салыстырғанда (Sr, Pb, Cr, Zn, Ni) жаңбырлы ландшафтың бірлік ауданында жауын – шашын жағдайында есептелген ауыр металдар басым болады (1 – кесте)

1 кесте – Қар мен жаңбырдағы ауыр металдардың мөлшері, кг/га

№	Ауыр металдар	Қар	Жаңбыр
1	Pb	$0,5 \times 10^{-6}$	$0,2 \times 10^{-4}$
2	Cr	$0,4 \times 10^{-6}$	$1,6 \times 10^{-3}$
3	V	$8,5 \times 10^{-5}$	—
4	Zn	$0,4 \times 10^{-5}$	$8,0 \times 10^{-4}$
5	Ni	$9,4 \times 10^{-5}$	$1,6 \times 10^{-4}$

*Ескерту:* \*

## Әдебиет

1. Курмуков А.А. Леуомизиннің ангиопротекторлы және липидті төмендету белсенділігі.- Алматы: Бастау, 2007.- 35-37 б.

## БИОГЕОХИМИЯЛЫҚ КӨШІ-ҚОН ЖӘНЕ АККУМУЛЯЦИЯ АУЫР МЕТАЛДАРЫ М.А. Иванов

Бұл мақалада биосферадағы экологиялық-геохимиялық өзгерістердің даму сипаттамасы қаралады. Қоршаған геохимиялық және экологиялық-геохимиялық өзгерістердің әсерлері бөлек және жеке талданды. Біз биосферадағы экологиялық-геохимиялық өзгерістердің дамуының заңдылығын ұсынамыз.

## BIOGEOCHEMICAL MIGRATION AND ACCUMULATION HEAVY METALS M.A. Ivanov

*This article discusses the characteristics of the development of eco-geochemical changes in the biosphere. Analyzed discretely, and in particular the relationship of environmental, geochemical and ekologo-geochemical changes. We present the laws of development of ecological-geochemical changes in the biosphere.*

### 1-қосымша

#### Автор жайлы мағлұматтар (әр авторға жеке толтырылады)

№	Автордың Т.А.Ә.	
1.	Жұмыс орны (толық жазу керек), лауазымы	
2.	Ғылыми атағы және дәрежесі	
3.	Пошталық мекен -жайы	
4.	Телефон: үй., жұм., қалта тел.	
5.	Электронды поштаның мекен -жайы	

### 2-қосымша

#### Мақала туралы мәлімет (журналдағы әрбір мақала автормен толтырылады)

№	Мәлімет (мақала)	
1.	ҒТАХР (ғылыми-техникалық ақпараттың халықаралық рубрикаторы)	
2.	Негізгі автор	
3.	Қосалқы автор	
4.	Автордың жұмыс орны (толық атауы)	
5.	Мақаланың атауы	
6.	Ғылыми бағыты (техникалық, биологиялық, ауылшаруашылық, ветеринарлық, тарихи, экономикалық, педагогикалық)	
7.	Түйін сөздер	
8.	Орыс тілінде түйіндеме	
9.	Қазақ тілінде түйіндеме	
10.	Ағылшын тілінде түйіндеме	
11.	Әдебиеттер тізімі	

**Журналдағы мақала материалы мен мақаланың әдебиеттерін рәсімдеу**

1. Автордың (авторлардың) ТАӘ әрқайсысының жұмыс орнына сәйкес индекстеледі – А.В. Витавская<sup>1</sup>, Н.И. Пономарева<sup>2</sup>, Г.К. Алтынбаева<sup>3</sup>

Автордың(авторлардың) жұмыс орны – Алматы технологиялық университеті<sup>1</sup>, Ұлттық ғылыми-техникалық ақпарат орталығы<sup>2</sup>, Рудный индустриялық институты<sup>3</sup>

2. Әдебиеттер тізімінде библиографиялық мазмұндау ГОСТ 7.5.-98 стандартына сәйкес рәсімделеді. Мысал ретінде ең жиі кездесетін сипаттама-мақалалар, кітаптар, конференция жұмыстары, патенттер және қолжетімді электронды ресурстар беріледі.

**Мерзімді басылымның мақаласы:**

1. Аксартов Р.М., Айзиков М.И., Расулова С.А. Леукомизиннің сандық анықтау әдісі // Вестн. ҚазМУ. Сер. хим. – 2003. – Т.1. № 8. – С. 40-41

**Кітап:**

2. Курмуков А.А. Леомизиннің ангиопротекторлық және липидті төмендету белсенділігі. – Алматы: Бастау, 2007. – 148 б.

**Шығармалар жинағы, конференцияларда жарияланған еңбектер (семинар, симпозиум):**

3. Абимұльдина С.Т., Сыдыкова Г.Е., Оразбаева Л.А. Қант өндірісінің инфрақұрылымын дамыту және құру // Қазақстанның аграрлық секторындағы инновациясы: Матер. Халықаралық конференция / әл-Фараби атындағы ҚазМУ. Алматы, 2010. – 10-13 б.

**Электронды ресурс:**

4. Соколовский Д.В. Жетектердің өзін-өзі реттеу механизмдерінің синтездеу теориясы [Электрон. ресурс]. – 2006. – URL: [http://bookchamber.kz/stst\\_2006.htm](http://bookchamber.kz/stst_2006.htm) (ұсынылған мерзімі: 12.03.2009).

*Ресми әдебиетті тіркегенде, басылым авторларының толық тізімін беру керек (басқаларсыз)*

**Төлем қабылдау үшін мекен-жай мен реквизиттер:**

071410, Қазақстан Республикасы, Семей қаласы, Тәңірбергенов көшесі, 1  
ШЖҚ РМК «Семей қаласының Шәкәрім атындағы мемлекеттік университеті»  
«Ғылыми кітапхана», тел: +7(7222) 56-70-83  
E-mail: [rio@semgu.kz](mailto:rio@semgu.kz)

ШЖҚ РМК «Семей қаласының Шәкәрім атындағы мемлекеттік университеті»  
БИН 130 840 007 973  
ИИК в АО «АТФ Банк»  
KZ79826F1KZTD2002319  
БИК ALMNMKZKA  
КБЕ 16  
Код по ОКПО 30958953  
Қызметтің негізгі түрі ОКЭД 85420  
Мекен-жайы: ҚР, 071412, ШҚО, Семей қаласы, Тәңірбергенов 1,  
тел: +7(7222) 56-70-83

## ПРАВИЛА ДЛЯ АВТОРОВ

В журнал принимаются рукописи на русском, казахском, английском языках.  
Периодичность журнала – 4 раза в год.

Стоимость публикаций:

- для сотрудников университета – 2500 тенге,
- для авторов из других вузов – 4500 тенге.

### Требования к оформлению материалов

1. Статьи, представленные в редколлегию журнала, должны иметь:

- МРНТИ (международный рубрикатор научно-технической информации, для присвоения статье кода МРНТИ необходимо использовать сайт [grnti.ru](http://grnti.ru));
- ключевые слова (5-6 слов);
- ФИО авторов, название статьи, аннотацию (100-150 слов) на русском, казахском и английском языках;
- пристатейные библиографические списки, оформленные в соответствии с требованиями стандарта библиографического описания (ГОСТ 7.1.–2003). Статья, в которой литература оформлена не по требованиям ГОСТ к публикации не принимается;
- сведения об авторах, где необходимо отразить следующие данные: название вуза, ученая степень и звание, область, в которой работает автор, должность, место работы, почтовый адрес, телефон, электронная почта;
- экспертное заключение, рецензии от двух независимых ученых или специалистов по соответствующей тематике, не входящих в состав редакционной коллегии журнала.

2. Объем материалов, как правило, не должен быть менее 3 страниц и не более 5 страниц, включая текст, рисунки, таблицы (Arial – 11, интервал – одинарный, отступ от края листа – 2,0 см). Редактор Word – версия не ниже Word-2007.

3. Количество авторов одной статьи не должно превышать 4-х человек.

4. Все рисунки, карты, фотографии, таблицы, формулы рекомендуется выполнять с помощью компьютерной техники и размещать в статье по мере их упоминания.

5. Основные требования, предъявляемые к иллюстративным материалам:

- рисунки, фото должны быть изготовлены или обработаны в программах Adobe Illustrator 7.0–10.0, Adobe Photoshop 6.0-8.0 и представлены для публикации в форматах файлов (под PC): TIF, JPG;
- фотографии должны быть черно-белыми, качественными, в электронном виде;
- все таблицы, схемы и диаграммы должны быть встроены в текст статьи и иметь связи (быть доступными для редактирования) с программой-исходником, в которой они созданы (Excel, Corel Draw 10.0–13.0);
- разрешение файлов – 300 dpi.

6. Все сокращения должны быть расшифрованы.

7. Порядок оформления литературы:

- литература располагается в алфавитном порядке (с указанием начальных и конечных страниц используемого материала – для научных статей);
- по тексту в квадратных скобках указывается порядковый номер работы, на которую дается ссылка;
- подробное оформление библиографического списка представлено в ГОСТ 7.1.–2003.

8. Статья должна быть тщательно отредактирована.

9. Принимаемые носители: CD, флэш.

10. Файлы необходимо именовать согласно фамилии первого автора и города. Например, «Сериков. Астана». Нельзя в одном файле помещать несколько статей.

## Образец оформления статьи

МРНТИ: 32.61.11

**М.А. Иванов**

Государственный университет имени Шакарима города Семей

### БИОГЕОХИМИЧЕСКАЯ МИГРАЦИЯ И АККУМУЛЯЦИЯ ТЯЖЕЛЫХ МЕТАЛЛОВ

**Аннотация:** В статье приведены результаты исследования... ..

**Ключевые слова:** среда, биолог, природа... ..

**ТЕКСТ.** В формировании биогеохимических свойств компонентов ландшафта важную роль играет атмосферная, водная и биогенная миграция. Из всех природных вод наиболее заметные изменения наблюдаются в атмосферных осадках. Концентрация элементов в снеге зависит от температуры воздуха, направления розы ветров по отношению к источнику загрязнения, удаленности от него, рельефа местности. Различия химического состава атмосферных осадков обусловлены сложными перемещениями воздушных масс. На рисунке 1 отображено содержание тяжелых металлов во льду водохранилищ.



Рисунок 1 – Распределение содержания тяжелых металлов во льду водохранилищ Москворецкой системы

Дождевые воды по составу сульфатно-гидрокарбонатно- и сульфатно-хлоридно-кальциевые. Минерализация их выше за счет концентрации в атмосфере пыли. Выявлено преобладание тяжелых металлов, рассчитанных при выпадении на единицу площади ландшафта, в дожде (Sr, Pb, Cr, Zn, Ni) по сравнению со снегом (табл. 1).

Таблица 1 – Содержание тяжелых металлов в снеге и дожде, кг/га

№	Тяжелые металлы	Снег	Дождь
1	Pb	$0,5 \times 10^{-6}$	$0,2 \times 10^{-4}$
2	Cr	$0,4 \times 10^{-6}$	$1,6 \times 10^{-3}$
3	V	$8,5 \times 10^{-5}$	–
4	Zn	$0,4 \times 10^{-5}$	$8,0 \times 10^{-4}$
5	Ni	$9,4 \times 10^{-5}$	$1,6 \times 10^{-4}$
Примечание: *			

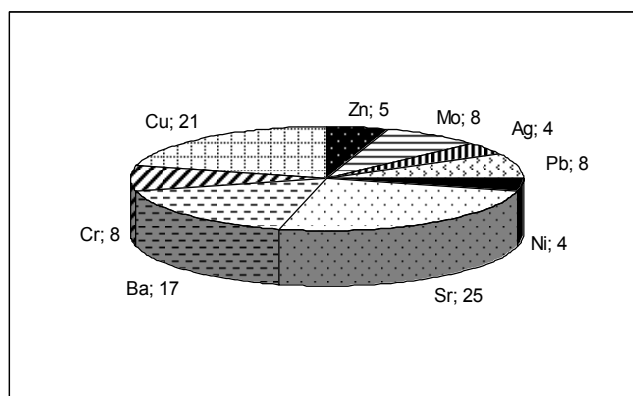
## Литература

1. Курмуков А. А. Ангиопротекторная и гипополипидемическая активность леуомизина. – Алматы: Бастау, 2007. – С. 35-37

## БИОГЕОХИМИЯЛЫҚ КОШИ-КОН ЖӘНЕ АККУМУЛЯЦИЯ АУЫР МЕТАЛДАРДЫҢ

М.А. Иванов

Бұл мақалада биосферадағы экологиялық-геохимиялық өзгерістердің даму сипаттамасы қаралады. Қоршаған геохимиялық және экологиялық-геохимиялық өзгерістердің әсерлері бөлек және жекеше талданды. Біз биосферадағы экологиялық-геохимиялық өзгерістердің дамуының заңдылығын ұсынамыз.

## BIOGEOCHEMICAL MIGRATION AND ACCUMULATION HEAVY METALS

M.A. Ivanov

*This article discusses the characteristics of the development of eco-geochemical changes in the biosphere. Analyzed discretely, and in particular the relationship of environmental, geochemical and ekologo-geochemical changes. We present the laws of development of ecological-geochemical changes in the biosphere.*

### Приложение 1

#### Сведения об авторе

(заполняется на каждого автора)

№	Ф.И.О. автора	
6.	Место работы (без сокращений), должность	
7.	Ученая степень и звание	
8.	Почтовый адрес	
9.	Телефон: дом., раб., сотовый	
10.	Адрес электронной почты	

### Приложение 2

#### Сведения о статье

(заполняется автором на каждую статью журнала)

№	Сведения (статья)	
12.	МРНТИ (международный рубрикатор научно-технической информации)	
13.	Основной автор	
14.	Соавторы	
15.	Место работы автора (полное наименование)	
16.	Название, заглавие статьи	
17.	Направление науки (технические, биологические, сельскохозяйственные, ветеринарные, исторические, экономические, педагогические)	
18.	Ключевые слова	
19.	Резюме на русском языке	
20.	Резюме на казахском языке	
21.	Резюме на английском языке	
22.	Список литературы	

**Оформление материалов статьи и пристатейной литературы в журналах**

1. ФИО автора(-ов) индексируется с местом работы каждого – А.В. Витавская<sup>1</sup>, Н.И. Пономарева<sup>2</sup>, Г.К. Алтынбаева<sup>3</sup>  
Место работы автора(-ов) – Алматинский технологический университет<sup>1</sup>, Национальный центр научно-технической информации<sup>2</sup>, Рудненский индустриальный институт<sup>3</sup>
2. Библиографические описания в списке литературы оформляются в соответствии с ГОСТ 7.5-98. В качестве примера приводятся наиболее распространенных описания – статьи, книги, материалы конференций, патенты и электронные ресурсы удаленного доступа.

Приложение 4

**Статья из периодического издания:**

1. Аксартов Р.М., Айзиков М.И., Расулова С.А. Метод количественного определения леукомизина // Вестн. КазНУ. Сер. хим. – 2003. – Т.1. № 8. – С. 40-41

**Книга:**

2. Курмуков А.А. Ангиопротекторная и гиполипидемическая активность леуомизина. – Алматы: Бастау, 2007. – 148 с.

**Публикация из материалов конференции (семинара, симпозиума), сборников трудов:**

3. Абимурдына С.Т., Сыдыкова Г.Е., Оразбаева Л.А. Функционирование и развитие инфраструктуры сахарного производства // Инновация в аграрном секторе Казахстана: Матер. Междунар. конф. / КазНУ им. аль-Фараби. – Алматы, 2010. – С. 10-13

**Электронный ресурс:**

4. Соколовский Д.В. Теория синтеза самоустанавливающихся кулачковых механизмов приводов [Электрон. ресурс]. – 2006. – URL: [http://bookchamber.kz/stst\\_2006.htm](http://bookchamber.kz/stst_2006.htm) (дата обращения: 12.03.2009).

*При оформлении пристатейной литературы приводить полный перечень авторов издания (без др.).*

**Адреса и реквизиты для оплаты:**

071410, Республика Казахстан, г. Семей, ул. Танирбергенова, 1  
РГП на ПХВ «Государственный университет имени Шакарима города Семей»  
«Научная библиотека», тел: +7(7222) 56-70-83  
E-mail: [rio@semgu.kz](mailto:rio@semgu.kz)

РГП на ПХВ «Государственный университет имени Шакарима города Семей»  
БИН 130 840 007 973  
ИИК в АО «АТФ Банк»  
KZ79826F1KZTD2002319  
БИК ALMNKZKA  
КБЕ 16  
Код по ОКПО 30958953  
Основной вид деятельности ОКЭД 85420  
Адрес: РК , 071412,ВКО, г. Семей, ул. Танирбергенова 1, тел: +7(7222) 56-70-83



### СВЕДЕНИЯ ОБ АВТОРАХ

1. И.С. Мусатаева – к.п.н., и.о. доцента, А.О. Керимбаев – магистрант, Семей қаласының Шәкәрім атындағы мемлекеттік университеті;
2. А.К. Мукатаева – ст. преподаватель, О.Г. Беленко – к.псх.н., и.о. доцента, Государственный университет имени Шакарима города Семей;
3. Д.А. Бекишева – магистрант, И.С. Мусатаева – к.п.н., и.о. доцента, Государственный университет имени Шакарима города Семей;
4. А.Б. Жаныс – доктор PhD, Казахский агротехнический университет им. С. Сейфуллина, Ф.К. Надырова – магистр, Д.Т. Рахимов – магистрант, Кокшетауский университет имени Абая Мырзахметова;
5. А.Б. Жаныс – доктор PhD, Казахский агротехнический университет им. С. Сейфуллина, С.С. Жарганов – магистр, Б.К. Бубентаев – магистрант, А.Т. Тілеубаев – магистрант, Кокшетауский университет имени Абая Мырзахметова;
6. Б.Ш.Тұрғанбаева – к.п.н., и.о. доцента, А.К. Мукатаева – магистр, Государственный университет имени Шакарима города Семей;
7. Д.Р. Онтагарова – к.п.н., и.о. доцента, А.С. Тұрғанбаева – магистрант, Семей қаласының Шәкәрім атындағы мемлекеттік университеті;
8. М.З. Джанбубекова – д.п.н., профессор, Семей қаласының Шәкәрім атындағы мемлекеттік университеті, Р.Г. Қабытаева – воспитатель, Шемонайха қаласының КМҚК «Аленушка» балабақшасы
9. А.К. Мукатаева – магистр, Государственный университет имени Шакарима города Семей;
10. А. Baikadamova – magister, Shakarim State University of Semey;
11. Ф.Д. Избасарова, А.А. Арыкбаева, Казахский гуманитарно-юридический инновационный университет г. Семей;
12. Г.К. Жанадилова – учитель, Д.С. Башигулова – учитель, КГУ СОШ № 20 РО, г. Семей;
13. Ф.Д. Избасарова, А.А. Камабекова, Казахский гуманитарно-юридический инновационный университет г. Семей;
14. Ф.Д. Избасарова, Д.А. Рожнева, Казахский гуманитарно-юридический инновационный университет г. Семей

## МАЗМУНЫ

### СОДЕРЖАНИЕ

<b>И.С. Мусатаева, А.О. Керимбаев</b> РОБОТ ТЕХНИКА ФИЛОСОФИЯСЫ.....	3
<b>А.К. Мукатаева, О.Г. Беленко</b> ИЗУЧЕНИЕ ВЛИЯНИЯ ПСИХОЛОГИЧЕСКОГО КЛИМАТА СЕМЬИ НА ФОРМИРОВАНИЕ Я-КОНЦЕПЦИИ РЕБЕНКА.....	7
<b>Д.А. Бекишева, И.С. Мусатаева</b> ЦИФРОВЫЕ ОБРАЗОВАТЕЛЬНЫЕ РЕСУРСЫ КАК СРЕДСТВО ФОРМИРОВАНИЯ ИНФОРМАЦИОННО-КОММУНИКАЦИОННОЙ КОМПЕТЕНТНОСТИ СТУДЕНТОВ....	13
<b>А.Б. Жаныс, Ф.К. Надырова, Д.Т. Рахимов</b> РАЗРАБОТКА ПОЛЬЗОВАТЕЛЬСКОГО ИНТЕРФЕЙСА СИСТЕМЫ УЧЕТА.....	19
<b>А.Б. Жаныс, С.С. Жартанов, Б.К. Бубентаев, А.Т. Тілеубаев</b> ПРИМЕНЕНИЕ МУЛЬТИМЕДИА В ОБРАЗОВАНИИ.....	24
<b>Б.Ш.Тұрғанбаева, А.К. Мукатаева</b> ШКОЛЬНЫЙ КОЛЛЕКТИВ И ЕГО РОЛЬ В ФОРМИРОВАНИИ ЛИЧНОСТИ МЛАДШЕГО ШКОЛЬНИКА.....	30
<b>Д.Р. Онтагарова, А.С. Тұрғанбаева</b> АҚПАРАТТЫҚ КОММУНИКАТИВТІК ТЕХНОЛОГИЯ МЕН ОҚЫТУДЫҢ БЕЛСЕНДІ ӘДІСТЕРІН ТИІМДІ ҰШТАСТЫРУДЫҢ МҮМКІНДІКТЕРІ.....	35
<b>М.З. Джанбубекова, Р.Г. Қабытаева</b> МЕКТЕП ЖАСЫНА ДЕЙІНГІ БАЛАЛАРМЕН СЮЖЕТТІК-РӨЛДІК ОЙЫНДАРДЫ ҚОЛДАНУДЫҢ МАҢЫЗДЫЛЫҒЫ.....	40
<b>А.К. Мукатаева</b> СПЕЦИФИКА ВОСПИТАТЕЛЬНОЙ РАБОТЫ В ВУЗЕ.....	43
<b>А. Baikadamova</b> ESTABLISHMENT OF THE EDUCATION SYSTEM OF KAZAKHSTAN.....	48
<b>Ф.Д. Избасарова, А.А. Арыкбаева</b> ПСИХОЛОГИЧЕСКОЕ РАЗВИТИЕ СТУДЕНТОВ В СИСТЕМЕ ОБУЧЕНИЯ В ВУЗЕ.....	51
<b>Г.К. Жанадилова, Д.С. Башигулова</b> ИНКЛЮЗИВНОЕ ОБУЧЕНИЕ В ОБРАЗОВАТЕЛЬНЫХ УЧРЕЖДЕНИЯХ.....	57
<b>Ф.Д. Избасарова, А.А. Камабекова</b> ПСИХОЛОГИЧЕСКИЙ СТАТУС ЧЕЛОВЕКА В РЕГИОНЕ ЭКОЛОГИЧЕСКОГО НЕБЛАГОПОЛУЧИЯ.....	61
<b>Ф.Д. Избасарова, Д.А. Рожнева</b> ОСНОВЫ ПРОФЕССИОНАЛЬНОГО РАЗВИТИЯ БУДУЩИХ ПЕДАГОГОВ- ПСИХОЛОГОВ.....	66

АВТОРЛАРҒА АРНАЛҒАН ЕРЕЖЕ.....	73
ПРАВИЛА ДЛЯ АВТОРОВ.....	77
АВТОР ЖАЙЛЫ МАҒЛУМАТТАР СВЕДЕНИЯ ОБ АВТОРАХ.....	81
МАЗМҰНЫ СОДЕРЖАНИЕ.....	82

Басуға жіберілген күні 25.10.2017 ж. Пішімі 60x84 1/8  
Шартты баспа табағы 5,25  
Таралымы 100 дана. Бағасы келісімді.

---

Техникалық редакторы: Евлампиева Е.П.  
Маман: Семейская З.Т.  
Безендіруші: Мырзабеков С.Т.

Журнал 15.11.2013 жылдан Қазақстан Республикасының мәдениет және  
ақпарат министрлігінде тіркелген.  
Куәлік № 13981-Ж  
Жылына 4 рет шығады.

Құрылтайшысы: «Семей қаласының Шәкәрім атындағы мемлекеттік университеті»  
Шаруашылық жүргізу құқығындағы республикалық мемлекеттік кәсіпорны.

Семей қаласының Шәкәрім атындағы мемлекеттік университетінің  
баспаханасында басылды.

---

Адрес редакции: 071410, Республика Казахстан, г. Семей, пр. Шакарима, 42 а  
РГП на ПХВ «Государственный университет имени Шакарима города Семей»  
«Научная библиотека», каб. 1, тел: +7(7222) 56-70-83  
E-mail: rio@semgu.kz