

ҚАЗАҚСТАН РЕСПУБЛИКАСЫ БІЛІМ ЖӘНЕ ҒЫЛЫМ МИНИСТРЛІГІ  
МИНИСТЕРСТВО ОБРАЗОВАНИЯ И НАУКИ РЕСПУБЛИКИ КАЗАХСТАН

СЕМЕЙ ҚАЛАСЫНЫҢ  
ШӘКӘРІМ АТЫНДАҒЫ МЕМЛЕКЕТТІК  
УНИВЕРСИТЕТІНІҢ

**Х А Б А Р Ш Ы С Ы**

**В Е С Т Н И К**

ГОСУДАРСТВЕННОГО  
УНИВЕРСИТЕТА ИМЕНИ ШАКАРИМА  
ГОРОДА СЕМЕЙ

**СЕРИЯ «ПЕДАГОГИКА»**

*М.О. Әуезов атындағы Педагогикалық колледжінің  
115 жылдық мерей тойына арналады*

*Посвящается 115-летию  
Педагогического колледжа имени М.О.Ауэзова*

СЕМЕЙ ҚАЛАСЫНЫҢ  
ШӘКӘРІМ АТЫНДАҒЫ МЕМЛЕКЕТТІК  
УНИВЕРСИТЕТІНІҢ  
Х А Б А Р Ш Ы С Ы

ПЕДАГОГИКА ҒЫЛЫМДАРЫ

Куәлік № 13981-Ж

*Журнал жылына 4 рет жарыққа шығады*

*Журнал қазақ, орыс,  
ағылшын тілдерінде шығады*

В Е С Т Н И К  
ГОСУДАРСТВЕННОГО  
УНИВЕРСИТЕТА ИМЕНИ ШАКАРИМА  
ГОРОДА СЕМЕЙ

ПЕДАГОГИЧЕСКИЕ НАУКИ

Свидетельство № 13981-Ж

*Журнал выходит 4 раза в год*

*Журнал издается на казахском,  
русском, английском языках*

ISSN 2311-4770

**Бас редактор** – М.Г. Ескендиоров, тарих ғылымдарының докторы, профессор

#### **РЕДАКЦИЯЛЫҚ АЛҚАСЫ**

М.О. Абдиқаримов – педагогика ғылымдарының кандидаты (Қазақстан, Семей)  
Е.И. Артамонова – педагогика ғылымдарының докторы, профессор (Ресей, Мәскеу)  
К.К. Байсарина – тарих ғылымдарының докторы, доцент (Қазақстан, Семей)  
М.Е. Бельгибаев – география ғылымдарының докторы (Қазақстан, Семей)  
Г.Е. Берикханова – физика-математика ғылымдарының докторы (Қазақстан, Семей)  
Е.К. Есенжолов – педагогика ғылымдарының кандидаты, профессор (Қазақстан, Семей)  
А.С. Еспенбетов – филология ғылымдарының докторы, профессор (Қазақстан, Семей)  
Н.А. Завалко – педагогика ғылымдарының докторы, профессор (Қазақстан, Өскемен)  
И.Р. Лазаренко – педагогика ғылымдарының докторы, профессор (Ресей, Барнаул)  
С.С. Маусымбаев – педагогика ғылымдарының докторы, профессор (Қазақстан, Семей)  
А.А. Молдажанова – педагогика ғылымдарының докторы, профессор (Қазақстан, Астана)

**Главный редактор** – Ескендиоров М.Г., доктор исторических наук, профессор

#### **РЕДАКЦИОННАЯ КОЛЛЕГИЯ**

М.О. Абдиқаримов – кандидат педагогических наук (Казахстан, Семей);  
Е.И. Артамонова – доктор педагогических наук, профессор (Россия, Москва);  
К.К. Байсарина – доктор исторических наук, доцент (Казахстан, Семей);  
М.Е. Бельгибаев – доктор географических наук, профессор (Казахстан, Семей).  
Г.Е. Берикханова – доктор физико-математических наук (Казахстан, Семей);  
Е.К. Есенжолов – кандидат педагогических наук, профессор (Казахстан, Семей);  
А.С. Еспенбетов – доктор филологических наук, профессор (Казахстан, Семей);  
Н.А. Завалко – доктор педагогических наук, профессор (Казахстан, Усть-Каменогорск);  
И.Р. Лазаренко – доктор педагогических наук, профессор (Россия, Барнаул);  
С.С. Маусымбаев – доктор педагогических наук, профессор (Казахстан, Семей);  
А.А. Молдажанова – доктор педагогических наук, профессор (Казахстан, Астана);

© «Семей қаласының Шәкәрім атындағы мемлекеттік университеті» шаруашылық жүргізу құқығындағы республикалық мемлекеттік кәсіпорыны, 2018

© Республиканское государственное предприятие на праве хозяйственного ведения «Государственный университет имени Шакарима города Семей», 2018

## **Семейдің М.О. Әуезов атындағы педагогикалық колледжінің ұжымы!**



Еліміздің экономикалық дамуы, әлеуетіміздің жақсаруы халқымыздың білім деңгейімен өлшенетінін ескерсек, бұл ретте жылдармен жаңаланып, заман талабынан көрініп жүрген оқу орны – М.О. Әуезов атындағы педагогикалық колледж ұжымының еңбегі ұшан-теңіз.

Тарихы да, тәжірибесі де бай бұл оқу орны – 115 жылдан бері кәсіби сапалы мамандар даярлауда шығармашылығы шыңдалған ұжым.

Әрбір жетістігін өткен күннің еншісіне санап, бүгінгі заманғы білім беру мен кәсіптік даярлауға жаңа технологиялар мен тың идеяларды, инновациялық дамудың соңғы жаңалақтарын пайдалану – колледждің басты бағыты. Колледж жастарға білім беруде, олардың азаматтық белсенділігін, әлеуметтік процестерге қатысуын қалыптастыруда, елжанды, отансүйгіш азамат тәрбиелеуде, мұғалім мамандығының кәсіби мазмұнын күшейтіп, тереңдету мақсатындағы бірлескен тәжірибесі әріптестеріне үлгі боларлық.

Негізі сонау 1903 жылы қаланған білім ордасы сан мыңдаған білікті кадрларды өмірге қанаттандырды, өзіндік айқындамасы бар нағыз маман болып қалыптасуына ерекше еңбек сіңірді. Осы оқу орнының түлектері қазірде есімдері елге белгілі қоғам және мемлекет, өнер қайраткерлері, ұлағатты ұстаздар өздерінің өмірге деген сенімін осы білім ордасында қалыптастырды.

Болашақ педагог мамандарды даярлау жолындағы мәселелерді сапалы шешіп, еліміздің дүниежүзіндегі ең озық дамыған елдер қатарына жетуіне және жас мамандарға ұлттық және ғаламдық мәдени құндылықтарды сіңіріп, жаңаша ойлауға бағыттаған бастамалы істеріңіз баршылық және осы тұрғыдағы атқарып жатқан еңбектеріңіз зор.

Сіздер кәсіптік білім беруде оқытудың сапалы мазмұны мен технологиясын жетілдіру және кәсіби шеберлікті шыңдау барысындағы іс-шараларға ерекше атсалысып келесіздер. Бәсекеге қабілетті, терең білімді, жалын жүректі, өршіл намысты, биік рухты, шеберлікті шыңдай білетін, заманауи талапқа сай мамандар даярлау – колледждің басты нысанасы деп білемін.

Егемендігіміздің баянды, тәуелсіздігіміздің табанды болуына, ұлтымыздың рухани қуаттылығын арттыруға үлес қосатын білімді ұрпақ тәрбиелеу барысында сапалы еңбектеріңізге нұр жаусын!

Тарихи тағылымы мол білім ордасының іргесі биік, тұғыры нық болсын!

**ШҚО білім басқармасының басшысы С.А. Жұмаділова**

# ПЕДАГОГИКА ҒЫЛЫМДАРЫ

## ПЕДАГОГИЧЕСКИЕ НАУКИ

ҒТАХР: 14.33.01

**Ш.А. Жанаева**

М.О. Әуезов атындағы педагогикалық колледжі, Семей қаласы

### КӘСІБИ МАМАНДАР ДАЯРЛАУДАҒЫ ЖАҢА МҮМКІНДІКТЕР

**Аңдатпа:** Мақала М.О. Әуезов атындағы педагогикалық колледжі – кәсіби құзыретті педагог кадрлар дайындайтын іргелі оқу орнының оқу-тәрбие үрдісін инновациялық тұрғыда ұйымдастыру, орта кәсіптік педагогикалық білім беруді халықаралық стандарт талаптарына сәйкестендіру мәселелері жайлы жазылған.

Студенттердің салауатты өмір салтын қалыптастыру барысында ҚР Үкіметі мен БҰҰ жүйесі агенттіктері арасындағы бірлескен бағдарламаға сәйкес ашылған (UNFPA) Y-PEER (Жас құрдастар) Ресурс орталығы құрылғаны туралы айтылған.

Мақаланың өзектілігі кәсіби-функционалдық еңбек нарығында бәсекеге қабілетті, сұранысқа ие, кәсіби потенциалы берік маман даярлауда ТжКББ жүйесіндегі іргелі оқу орындарымен келісімшарт және ынтымақтастық туралы меморандум аясында ғылыми-теориялық, ғылыми-тәжірибелік конференциялар, кәсіптік байқаулар мен олимпиадалар, ғылыми консультациялар, инновациялық жобаларды бірлесіп өңдеу мен өткізу бағытында жұмыстар жүргізіліп жатқандығымен анықталады.

Автор мақаланы жазу арқылы оқу орнының басты мақсаты – кәсіби білім беру жүйесін озық методологиямен ұдайы жүйелеп отыру, білім берудегі жетілген дағдылар түрін меңгерген білікті мамандарды даярлау екендігін айтады.

**Түйін сөздер:** колледж, кәсіптік білім беру, білім беру жүйесі, педагогикалық инновация, педагогикалық үрдіс.

М.О. Әуезов атындағы педагогикалық колледжі – кәсіби құзыретті педагог кадрлар дайындайтын іргелі оқу орны. 115 жылдық тарихы бар колледжде оқу-тәрбие үрдісін инновациялық тұрғыда ұйымдастыру, орта кәсіптік педагогикалық білім беруді халықаралық стандарт талаптарына сәйкестендіру жүйелі жолға қойылған.

Қазақстан Республикасында білім беруді және ғылымды дамытудың 2016-2019 жылдарға арналған мемлекеттік бағдарлама мазмұнындағы сындарлы саясат пен тың бастамалар М.О. Әуезов атындағы педагогикалық колледж ұжымының тыныс-тіршілігімен үндеседі. Жаңартылған білім беру мазмұны талабына сай кәсіби құзырлы маман дайындауды негізгі міндеті деп есептеген колледж ұжымы ұдайы прогрессивті даму ұстанымдарын

жүзеге асыру мақсатында кешенді мониторинг жұмыстарын жүргізуді, үдерістердің тиімділігін бағалауды, түзетуші және алдын алу әрекеттерін күн тәртібінен түсірген емес.

Әлемдік білім беру кеңістігіне ену жағдайындағы отандық білім беру жүйесінің басым бағыттарын жүзеге асыруда оқытушылар кәсіби шеберлігін, оқу-әдістемелік тәжірибесін жетілдіріп отырады. Колледжде 108 оқытушы құрамы қызмет атқарады, оның 1-і филология ғылымдарының кандидаты, 46-сы жоғарғы санатты (43%) ұстаздар. 2014 жылдан 2018 жыл аралығында педагогикалық құрамның сапа динамикасы өсті: магистрлер үлесі – 2014 жылы 10,37 % құраса, 2018 жылы – 40%. Қазіргі таңда оқу арқылы өзінің біліктілігін 17 оқытушы магистратурада көтеруде.

Педагогтар арасынан 2 оқытушы "Ы.Алтынсарин" төсбелгісі, 1 оқытушы «Қазақстан Республикасы білім беру ісінің үздігі» төсбелгісі, 1 оқытушы «Қазақ КСР Халық ағарту ісінің



үздігі» төсбелгісі, 8 оқытушы «Қазақстан Республикасы білім беру ісінің құрметті қызметкері» төсбелгісінің және 1 оқытушы «Лучшие в образовании» халықаралық энциклопедиясының, «За вклад в развитие образования» медалінің, 3 оқытушы «Білім саласының көшбасшысы» төсбелгісі иегерлері атанып, 1 оқытушы республикалық «Үздік педагог – 2016» байқауының, 4 оқытушы дәстүрлі «Дарын» РҒПО ұйымдастыруымен өтетін республикалық «Дарынды балаларға – талантты ұстаз» атты педагогикалық олимпиадасының жеңімпаздары.

24 оқытушы ҚР Білім және ғылым министрлігінің «Құрмет» грамотасы және Алғыс хатымен марапатталған.

Колледж оқытушыларының кәсіби сапа көрсеткіші ретінде дәстүрлі «Бейбітшілік әлемі» халықаралық ұйымының мұғалімдер байқауына, республикалық «Үздік оқу орны», «Үздік педагог», «Ең үздік маман», оқыту және дамыту орталығы ұйымдастыратын «Профессионалы», облыстық «Жыл мұғалімі», «Үздік сынып жетекшісі», «Үздік электрондық бағдарлама» байқауларына қатысып, жүлделі орындарды иеленуін айрықша атауға болады. 2016 жылы п.ғ.м., педагогика пәнінің оқытушысы А.Мұратқызы республикалық «Үздік педагог – 2016» байқауының жеңімпазы атанса, 2017 ж. «Музыка» пәндік әдістемелік комиссия оқытушысы С. Қазез «Дарын» РҒПО ұйымдастыруымен өтетін XII Республикалық «Дарынды балаларға – талантты ұстаз» педагогикалық олимпиадасының жүлделі II орын жеңімпазы, п.ғ.м., мектепке дейінгі педагогика және психология пәнінің оқытушысы М. Елеусізқызы «Үздік психолог» номинациясын иеленді. XIII республикалық «Дарынды балаларға – талантты ұстаз» атты педагогикалық олимпиаданың 2018 жылғы жеңімпаздары колледжіміздің жас мамандары: п.ғ.м., бейнелеу өнері және сызу пәнінің оқытушысы А.М. Мұратбекова (I дәрежелі Диплом), п.ғ.м., «Өзін-өзі тану» республикалық оқу-әдістемелік орталығының төрайымы, педагог-ұйымдастырушы, өзін-тану пәнінің оқытушысы А.К. Нұрланова (III дәрежелі Диплом), ф.ғ.м., ағылшын тілі пәнінің оқытушысы Қ.Н. Орынбасарова (III дәрежелі Диплом). Колледждің «Әуезов ізбасарлары» студенттер командасының жүлделі II орын иеленуі де оқытушылардың инновациялық бағыттағы педагогикалық қызметінің нәтижесі.

Жылдармен жинақталған педагогикалық ой-тұжырымдар, тәжірибелер қорытындысы колледж директоры Ш.А. Жанаеваның «Құбалаң замандағы құпия өлеңдер», «Қоңыраулы жылдар күмбірі» атты монографиялары және оның Т.К. Мұқановтың редакциялығымен бірге жазылған «Алаштың білім ордасы» кітабы, 2015 жылы Б.Ж. Қалкенованың «Адам анатомиясы, жас ерекшелігіне қатысты физиология және гигиена» атты оқу құралы ретінде жарық көрді.

Қазір ҚР Білім және ғылым министрінің қолдауымен білікті мамандарды шет мемлекеттерге іссапарларға жіберіп, олардың халықаралық жобалармен танысуына мүмкіндіктер қарастырылуда. Мемлекеттік қаржыландыру есебінен колледж оқытушылары А.Н. Аралова, Г.К. Нұркенова Ресейдің Мәскеу педагогикалық мемлекеттік университетінде, ф.ғ.м., ағылшын тілі пәнінің оқытушысы А.М. Дюсебаева Финляндия мемлекетінің ХАМК университетінде біліктілігін көтеріп, әлемдік педагогикалық тәжірибемен алмасты.

Педагогикалық ұжымның бірлесе атқарған табысты қызметінің нәтижесінде 2017 жылы Аккредиттеу және рейтингтің тәуелсіз агенттігі институционалдық және мамандандырылған аккредитация жұмыстарының қорытындысы бойынша М.О. Әуезов атындағы педагогикалық колледжіндегі оқу-тәрбие үрдісі оқу орнына сол жылы енгізілген сапа менеджменті жүйесінің ҚР СТ ИСО 9001-2016 стандарты талаптарына сәйкес деп танылды.

2017 жылдан бастап білім беру ұйымында оқу-тәрбие үрдісінде «Өзін-өзі тану» пәнінің рухани-адамгершілік білім беру бағдарламасын интеграциялаудың пилоттық ұйымы және 0105000 – Бастауыш білім беру мамандығы, 0105043 – Өзін-өзі тану пәнінің мұғалімі біліктілігі, 0111000 – Негізгі орта білім беру мамандығы, 0111053 – Техникалық және кәсіптік білім берудегі «Өзін-өзі тану пәні мұғалімі» біліктілігі бойынша республикалық оқу-әдістемелік орталық құрылды.

Қоғамның және экономиканың индустриялық-инновациялық даму сұраныстарына сәйкес ТЖКББ жүйесін жаңғырту шеңберінде тұлғаның зияткерлік мүмкіндіктерін, көшбасшылық қасиеттерін және дарындылығын, кәсіби құзыреттілігін дамытуды қамтамасыз

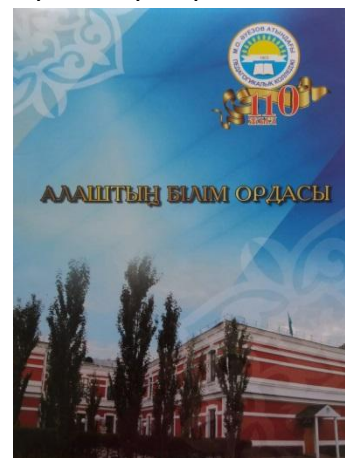

ететін уәждемелік кеңістік қалыптасты. Сапалы адами капитал қалыптастыру саясаты аясында колледж оқытушылары смарт-техникаларды қолдана отырып, студенттердің мәдениетаралық коммуникативті құзыреттілігін қалыптастыру бағытында оңтайлы жұмыс атқарады. «Негізгі орта білім беру» мамандығының «Шетел тілі мұғалімі» біліктілігі бойынша оқитын III курс студенті А. Шалқарқызы Анкара қаласында «Just English» курсынан өтіп білімін жетілдірсе, гранттық негізде Кипр халықаралық университетінде білім алып жатқан IV курс студенттері А.Нұртөлеу, А.Орынбекова мен III курс студенті Ж.Касенова «Бейбітшілік әлемі» (World of Peace) Халықаралық Бірлестігінің ұйымдастыруымен 2017 жылы өткен «ДУБАЙ–2017» Халықаралық Достық форумы, өнер фестивалі мен ғылыми конференцияға қатысып, ғылыми жоба қорғаудан жүлделі I орын иеленді.

Мәдениетаралық коммуникацияға қабілетті мамандарды дайындау – колледждегі оқу-тәрбие үдерісінің басты бағыты. Мемлекеттің үш тұғырлы тіл саясаты аясында оқу орнына 2013 жылдан бастап «Мектепке дейінгі тәрбие және оқыту» мамандығында көптілді білім беру жүйесін жүзеге асыратын пилоттық жоба енгізілді, студенттердің коммуникативтік дағдыларын, іскерлігі мен креативтілігін дамыту мақсатында 2010 жылы құрылған «Conversational club» үйірмесі қаладағы Назарбаев зияткерлік мектебімен ынтымақтастық туралы меморандум негізінде шетел еріктілермен еркін әңгімелесу алаңын құрып, полимәдениетті кәсіби тұлға қалыптастыруда.

Шығармашылыққа бейім талантты, үздік білім алушыларға халықаралық кәсіби шеберлік конкурстарына, олимпиадаларға, спорт жарыстарына қатысу барысында оқу орны әрқашан қолдау көрсетеді. Білім алушылар Барнауыл педагогикалық колледжінде өткен халықаралық «Моя будущая профессия – учитель!» байқауы мен тарихи-өлкетану «Наш Алтай – от истоков к современности» конференциясында, Семейде халықаралық серіктестер қатысуымен өткен республикалық «Мұғалім – мәртебелі мамандық», республикалық «Үздік инновациялық сабақ» кәсіптік байқауларына қатысып, жүлделі орындарды иеленді.



Колледж студенттері спорт сайыстарына қатысып, еліміздің туын биік тұғырға көтеруге атсалысып келеді. Атап айтсақ, семсерлесуден спорт шебері К.К. Тусупбекова, каратэдан спорт шебері М.К. Дүйсенғазин, таэквондодан ҚР үш дүркін жеңімпазы, Қырғызстан Республикасының екі дүркін жеңімпазы, қара белбеу иегері Н.Б.Әбдрахым, самбодан ҚР чемпионы Н.М. Жұмай, киокушинкай каратэдан халықаралық турнирдің екі дүркін жеңімпазы, қоңыр белбеу иегері М.К. Құмарова, шаңғыдан ҚР жеңімпазы Е. Қайыңбай, таэквондодан спорт шебері, Азия чемпионатының күміс жүлдегері, ҚР жеңімпазы Т.М. Серікханов, футболдан «Алтай» құрамасының мүшесі, облыстық, республикалық, халықаралық жарыстардың жүлдегері Ғ.К. Сұлтанов, А.Р. Аманжол, Қ.С. Саин сынды саңлақтар колледж мерейін үстемеледі.

Студенттердің салауатты өмір салтын қалыптастыру барысында ҚР Үкіметі мен БҰҰ жүйесі агенттіктері арасындағы бірлескен бағдарламаға сәйкес ашылған (UNFPA) Y-PEER (Жас құрдастар) Ресурс орталығы және спорт, гимнастика, жаттығу залдары, «Спартак» стадионы мен «Дельфин» бассейні, «Тисса» шаңғы базасы, спорт секциялары тұрақты қызмет атқарады. Y-PEER (Жас құрдастар) қала көлемінде колледж студенттеріне репродуктивті денсаулықты қорғау мәселелері бойынша кеңес беріп, орталық еріктілерін даярлауды жүзеге асырады. Маралсай республикалық жазғы лагерімен серіктестік те кәсіби білім беруге өз әсерін тигізіп, білім мазмұнын толықтырып отыр.



Колледж қабырғасында сапалы маман даярлау үшін қажетті материалдық-техникалық база құрылып, кабинеттер, зертханалар, шеберханалар талапқа сай жасақталған. 51 404

дана кітап қоры Қазақстандық автоматтандырылған ақпараттық кітапханалық бағдарламаға (КАБИС) енгізілген. Колледждегі 33 оқу кабинетіне мекеменің айтулы түлектері мен оқытушыларының есімдері берілген. Студенттің ақпараттық мәдениеті мен компьютерлік сауаттылығын дамытып, сандық білім беру ресурстарын дайындау сияқты міндеттерді орындау мақсатында еліміздің ұлтжанды қоғам қайраткерлері мен кәсіпкер-меценаттарының қаржыландыруымен Wi-Fi нүктесі арқылы интернет желісіне қосылған М.О.Әуезов атындағы электронды ақпараттық зал, 9 атаулы кабинет және 30 орындық интернет зал ашылған. Бұдан басқа, мультимедиялық-лингфондық және заманауи аудио-видео құралдарымен жабдықталған интерактивті тақталы дәрісханалар студенттердің сұранысын қанағаттандырып отыр.

Кәсіби-функционалды еңбек нарығында бәсекеге қабілетті, сұранысқа ие, кәсіби потенциалы берік маман даярлауда «Халықаралық Экология және Инженерлік Ғылым Академиясы» ЖШС, еліміздің ТжКББ жүйесіндегі іргелі оқу орындарымен келісімшарт және ынтымақтастық туралы меморандум аясында халықаралық деңгейге дейінгі ғылыми-теориялық, ғылыми-тәжірибелік конференциялар, кәсіптік байқаулар мен олимпиадалар, ғылыми консультациялар, инновациялық жобаларды бірлесіп өңдеу мен өткізу бағытында жұмыстар жүргізіледі.

Оқу орнының халықаралық білім саласындағы ынтымақтастықты дамыту бағытындағы жұмысы да уақыт талабына сай ілгерілеуде. 2013 жылы Ресей білім академиясының теория және педагогика тарихы институты және Қазақстан педагогикалық ғылымдар академиясымен үш жақты келісім шарт, Түркияның ДОГУ Ақдениз университетімен және 2017 жылы Ресейдің Алтай өлкесі – Барнауыл, Рубцовск, Славгород, Бийск, Камень педагогикалық колледждерімен ынтымақтастық туралы меморандум жасалып, әріптестік-серіктестік байланыстар орнатылған. Дәл осы жылы колледж ҚР Ұлттық бизнес-рейтингіні ұйымдастыру комитеті сараптамасы негізінде халықаралық «Сала көшбасшысы» сертификатымен марапатталып, Алтын Рейтингі құрамына енді.

Жеке тұлға тәрбиесін ізгілендіру – бүгінгі заманның басты талабы. Колледж ұжымы студенттердің білім сапасына айрықша мән бере отырып, олардың инновациялық ойлау қабілетін дамытуға ерекше көңіл бөледі. Елбасымыз Н.Ә. Назарбаевтың «Төртінші өнеркәсіптік революция жағдайындағы дамудың жаңа мүмкіндіктері» атты Жолдауындағы адами капитал сапасын жақсартуға байланысты жетінші басымдығына орай, білім беру ісіндегі өзгерістерді меңгеруге бейім кадрларды дайындауға колледж ұжымы өз үлесін қосуда. Оқу орнының басты мақсаты – кәсіби білім беру жүйесін озық методологиямен ұдайы жүйелеп отыру, білім берудегі жетілген дағдылар түрін меңгерген білікті мамандарды даярлау.

## НОВЫЕ ВОЗМОЖНОСТИ В ПОДГОТОВКЕ СПЕЦИАЛИСТОВ

Ш.А. Жанаева

*В статье освещаются вопросы управления в системе профессионального образования Республики Казахстан путем использования инновационных методик. Автор рассматривает вопросы эффективности существующих систем, особенности структуры управления образованием в историческом аспекте, касается практических вопросов, связанных с функционированием той или иной модели управления. Актуальные факторы, влияющие на создание эффективного управления в сфере образования, в данной статье рассмотрены с точки зрения изменений в системе преподавания в педагогическом колледже, рассмотрен учебно-инновационный подход в организации воспитательного процесса, акцент сделан на содержание и повышение требований к выпускникам системы среднего профессионального педагогического образования. Автором дается оценка современным тенденциям в реформировании среднего образования, оказывающим влияние на повышение качества профессионального образования. Рассмотренные аспекты инновационного развития системы среднего профессионального образования Казахстана позволяют сделать выводы о перспективах ее дальнейшего реформирования.*

**Ключевые слова:** качество профессионального образования, Независимое агентство аккредитации и рейтинга, система менеджмента качества, научно-

методический потенциал, компетентность, трехязычное обучение, международное сотрудничество.

## NEW OPPORTUNITIES FOR PROFESSIONAL SPECIALISTS

Sh. Zanaeva

*The article deals with idea about changes in the educational system of the Republic of Kazakhstan The pedagogical college provides all conditions for the innovative organization of the educational process, the content of the system of secondary professional pedagogical education and the graduates of the educational institution and the quality of professional education. The main goal of the educational institution is to systematize the vocational education system using advanced methodology, highly qualified specialists with good knowledge in the field of education do everything to improve quality of teacher training. The pedagogical activity of the teachers of the college, aimed at the formation of intercultural communicative competence of students using intelligent technology.*

**Key words:** College, vocational education, educational system, educational innovation, pedagogical process.

FTAXP:14.33.17.

**М.Ш. Токтарбек**

Педагогический колледж имени М.О. Ауэзова, г. Семей

## КАЧЕСТВЕННОЕ ОБРАЗОВАНИЕ – ЗАЛОГ УСПЕШНОЙ ПОДГОТОВКИ КОНКУРЕНТОСПОСОБНОГО СПЕЦИАЛИСТА

**Аннотация:** В данной статье рассматриваются пути организации учебного процесса в колледже, соответствующие международным требованиям, способствующие подготовке компетентных выпускников.

Автор статьи делится с опытом использования инновационных технологий в системе профессионального технического образования. Постоянное развитие всех систем колледжа и улучшение деятельности колледжа по всем направлениям.

Актуальность статьи заключается в том, что в ней излагаются наиболее эффективные методы организации учебно-воспитательного процесса – выработка педагогическим и студенческим коллективом миссии учебного заведения и стратегии для ее реализации. Результаты функционирования системы образ характеризуются качеством образовательных достижений обучающихся и выпускников всех уровней образования, степенью их трудоустройства. В статье отмечается, что педагогический коллектив нацелен на освоение обучающимися как можно больше профессиональных компетенций.

**Ключевые слова:** качество профессионального образования, Независимое агентство аккредитации и рейтинга, система менеджмента качества, научно-методический потенциал, компетентность.

Образование является одним из важнейших факторов устойчивого развития общества, технологической, экономической, информационной и нравственной безопасности и конкурентоспособности государства. Проблема качества образования всегда находилась в поле зрения педагогической теории и практики образования. Однако на современном этапе общественного развития она приобрела новое звучание. Модернизация профессионального образования в условиях глобальных перемен во всех сферах жизни общества направлена на реализацию социального заказа качественной профессиональной подготовки специалистов. Возникла необходимость в специалистах качественно нового типа: инициативных, предприимчивых, коммуникабельных, имеющих навыки делового общения, владеющих иностранными языками, готовых полноценно трудиться с первого рабочего дня, легко адаптирующихся к изменениям и быстро осваивающих новую технику и технологию современного наукоемкого производства, способных к анализу сложных ситуаций и



принятию ответственных решений, владеющих новыми информационными технологиями, постоянно повышающих уровень своей квалификации. На подготовку таких специалистов направлена политика КГКП «Педагогический колледж им. М.О. Ауэзова» управления образования Восточно-Казахстанской области. Учебное заведение входит в число ведущих педагогических и гуманитарных учебных заведений технического и профессионального образования Республики Казахстан. Колледж обеспечивает высокое качество по предоставлению образовательных услуг, внедряя новые технологии обучения.

По итогам Национального бизнес-рейтинга, результатам ранжирования в сфере образования колледж в 2015, 2016 годах получил Национальный сертификат «Золото рейтинга» среди предприятий Республики Казахстан в номинации «Лидер сферы образования», Международный сертификат «Золото рейтинга» среди предприятий Республики Казахстан в номинации «Лидер отрасли -2016». По результатам рейтинга среди педагогических колледжей Республики Казахстан, проведенного Независимым казахстанским агентством по обеспечению качества в образовании, колледж в 2015 году занимает 4-ое место; по рейтингу, проведенному среди средних специальных учебных заведений РК, номинирован сертификатом «Лидер бренд- 2016».

Миссия КГКП «Педагогический колледж имени М. Ауэзова» – это предоставление качественных образовательных услуг, обеспечивающих формирование конкурентоспособных и профессионально-компетентных кадров, подготовленных к эффективной работе по специальности; развитие духовно-нравственной личности, готовой к реализации национальной идеи «Мәңгілік Ел» в условиях модернизации Казахстана. Миссия, стратегические цели и задачи колледжа сформулированы на основе анализа материальных, финансовых, кадровых и интеллектуальных ресурсов коллектива и оценки возможности их реализации. При этом были учтены динамично изменяющиеся требования современного образовательного пространства.

Главной задачей коллектива колледжа является эффективная реализация миссии, которая осуществляется за счет постоянного совершенствования учебно-воспитательного процесса с широким использованием инновационных подходов обучения, в повышении творческого потенциала преподавателей, в дальнейшем обеспечении деятельности внутренней системы качества подготовки квалифицированных кадров, конкурентоспособных на рынке образовательных услуг и на рынке труда.

В соответствии с принятой процедурой планирования и требованиями СТ РК ИСО 9001-2016 в колледже утверждены Политика в области качества и Цели в области качества на 2017-2018 учебный год.

Основная цель работы колледжа в области качества – подготовка компетентных специалистов, которые будут отвечать всем требованиям, предъявляемым государством, обществом, личностью, быть конкурентоспособным на рынке образовательных услуг, постоянное развитие всех систем колледжа и улучшение деятельности колледжа по всем направлениям.

Обучение в колледже ведется по очной и заочной форме – как по государственному заказу, так и на договорной основе. На заочное отделение принимаются обучающиеся только на договорной основе.

Колледж осуществляет подготовку кадров по 8 специальностям: 0103000 «Физическая культура и спорт»; 105000 «Начальное образование», в том числе по квалификациям: 0105013 «Учитель начального образования», 0105033 «Учитель иностранного языка начального образования»;

0106000 «Изобразительное искусство и черчение»; 0107000 «Технология»; 0111000 «Основное среднее образование», в том числе по квалификациям: 0111013 «Учитель казахского языка и литературы», 0111083 «Учитель английского языка», 0111093 «Учитель информатики»; 0101000 «Дошкольное воспитание и обучение», 0108000 «Музыкальное образование»; 0102000 «Организация воспитательной работы (по уровням)», 0512000 «Переводческое дело».

Приказом директора по колледжу утверждается перечень учебных дисциплин по выбору, факультативных занятий, элективных курсов.

В колледже наблюдается следующая тенденция по контингенту обучающихся: в 2015 году контингент обучающихся составил – 1664 человек, в 2016 году – 1565 человек, в 2017 году – 1418 человек. Такая динамика коэффициента охвата населения уровнем

педагогического образования связана с демографической ситуацией в регионе, платежеспособностью населения и другими причинами.

По приему картина выглядит следующим образом: в 2015 году прием составил 547 человек, из них по очной форме обучения -359, по заочной – 188 человек; в 2016 году – 469 человек, из них по очной форме обучения – 265, по заочной – 204; в 2017 году – 457 человек, из них по очной форме обучения – 318, по заочной – 139; в 2018 году – 335 человек, из них по очной форме обучения – 245 человек, по заочной – 90. Впервые в учебном заведении приступили к реализации Государственной программы «Серпин», был проведен набор по специальности 0111000 «Основное среднее образование», квалификации 0111013 «Учитель казахского языка и литературы» в количестве 30 человек.

Заметны изменения государственного заказа на подготовку кадров по педагогическим специальностям. В 2015 году цифра приёма обучающихся по государственному заказу составила 206 человек (57,9% от общего числа приема); в 2016 году приём по госзаказу составил 180 человек (38,4% от общего числа приема); в 2017 году – 241 человек (52,7% от общего числа приема).

Доля обучающихся на государственном языке в 2015 году составила 1119 человек (67,2%); в 2016 г. количество обучающихся на государственном языке – 1459 человек (93,2%); в 2017г. – 1314 человек (92,6%).

Качество организации учебно-воспитательного процесса определяется образовательным и профессиональным уровнем педагогических кадров. Новая образовательная политика ставит преподавателя главной ключевой фигурой модернизации казахстанского образования, акцент делается прежде всего на его профессионализм и педагогическое мастерство.

Общая численность преподавателей в колледже в 2015 году составила 130 чел., в 2016 году – 124 чел., в 2017 году – 119 чел., в 2018 году – 108 человек.

В 2018 году доля преподавателей с высшей квалификационной категорией составила 46 человек (43%). Динамика роста качественного показателя педагогического коллектива с 2014 по 2018гг. такова: доля магистров возросла с 10,37% до 40%. 17 преподавателей продолжают обучение в магистратуре.

В реализации политики обеспечения качества образования участвуют все члены коллектива, обеспечение качества образования является основным требованием, предъявляемым к педагогическим работникам.

В колледже созданы условия для успешной организации учебно-воспитательного процесса. За последние три года кардинально изменился облик учебного заведения. Сегодня колледж имеет совершенную материально-техническую базу и оснащённость учебного процесса, позволяющих вести учебные занятия в свете современных требований. Огромное значение придаётся компьютеризации, для этого созданы компьютерные классы, которые используются на учебных занятиях, для проведения текущего, промежуточного и итогового контроля знаний обучающихся и научно-исследовательской работы. С 2016 года введена в действие типография колледжа.

В колледже активно внедряются информационно-коммуникационные, интерактивные и педагогические технологии, имеется сайт колледжа, с 2018 года учебный процесс колледжа включен в АСУ. Персональные компьютеры и компьютерные классы подключены к сети Интернет. Действует локальная сеть. Оборудован медиа-зал с современной видеоконференц-системой, позволяющей проводить видеоконференц-лекции в режиме on-line, а также устанавливать связь по локальной сети с любым кабинетом колледжа. Информационная видеостена отражает расписание занятий и позволяет зрительно знакомиться с проведенными мероприятиями.

Фонд библиотеки составляет 51404 учебников и учебно-методических пособий, из них учебный фонд – 33 777 экземпляров. На одного обучающегося приходится 7 экземпляров. Введена автоматизированная программа учета книжного фонда «КАБИС», что даёт возможность обучающимся иметь доступ к каталогу библиотеки колледжа и владеть информацией по необходимым источникам. Работают электронный читальный зал и интернет-зал. В 2017 году библиотека колледжа признана лучшей по итогам областного конкурса.

В связи с обновлением содержания образования в начальной школе возникла необходимость изучения технологии применения новых подходов. С целью внедрения семи

модулей обновленной программы для студентов выпускных групп ведущими преподавателями колледжа Исаковой К.А., Мусиной К.С., Сахариевой З.Д., Байбулатовой Б.М., Айткожиным М.К., Сербуриной Г.К., Алкановой З.С., Юсуповой М.К., Сарсековой Г.К. были организованы курсы, где они на практическом материале познакомились с новыми подходами в преподавании и обучении, с процессом внедрения обновленной программы на учебных занятиях. В форме обратной связи был проведен зачет. По итогам зачета были выданы сертификаты.

В рамках научно-методического совершенствования педагогов общепрофессиональных дисциплин с 2017 года проводятся семинары по изучению и апробированию новых подходов в обучении студентов, которые должны четко ориентироваться во внедрении обновленной программы в организациях образования.

Мониторинг посещённых уроков за три года подтверждает ориентацию педагогов на освоение интерактивных технологий и мультимедийных средств, на организацию активного самостоятельного приобретения обучающимися необходимых компетенций.

Результаты функционирования системы образования характеризуются качеством образовательных достижений обучающихся и выпускников всех уровней образования, степенью их трудоустройства.

В колледже, как и в целом по Казахстану, с целью оценки качества знаний учащихся используется независимый внешний контроль в форме оценки уровня профессиональной подготовки и присвоения квалификации (ОУПП и ПК)

ОУПП в колледже осуществляется с целью проверки освоения обучающимися содержания образовательных программ соответствующего уровня образования с 2008 года.

Анализируя результаты итоговой аттестации, преподавательский состав ставит перед собой задачи улучшения результатов путем реализации компетентного подхода, индивидуальной работы с теми, кто имеет затруднения в обучении. Анализ результатов ОУПП и ПК показал 100%-ную сертификацию обучающихся. Средний показатель количества набранных баллов составляет 83 ( в 2016г. – 77, в 2017г. – 85, в 2018г. – 87). Более высокие показатели у обучающихся специальностей «Начальное образование», «Организация воспитательной работы (по уровням)», «Дошкольное воспитание и обучение». Несколько ниже результаты по специальностям «Физическая культура и спорт» и «Технология».

Учебный год	Количество студентов	Участники ОУПП и ПК	Сдавшие ОУПП и ПК	Несдавшие ОУПП и ПК	Средний балл
2015-2016	272	272	272	0	77
2016-2017	335	335	335	0	85
2017-2018	331	331	331	0	87

Успеваемость обучающихся за последние три года составляет 100%. В колледже сложилась определенная система управления качеством знаний. Предусмотрены формы контроля: текущего, промежуточного и итогового. По плану внутриколледжного контроля проводятся смотры знаний, административные контрольные работы, обязательные контрольные работы, обобщающий и тематические контроли знаний по итогам мониторинговых данных.

В целом по колледжу качество знаний составляет: в 2015 году – 68,2%; в 2016 году – 73,6%; в 2017 году – 81%; в 2018 году – 71%.

Приведённые цифры свидетельствуют о том, что в колледже проводится планомерная работа с обучающимися по формированию знаний, умений и навыков.

Ориентир на качество знаний дает свои положительные результаты. Количество выпускников, завершивших обучение с дипломами особого образца представлены в таблице:

Выпуск по годам	Количество выпускников	Количество дипломов особого образца
2016	272	68
2017	335	78
2018	331	72

С 2017 учебного года колледж стал пилотной организацией по интеграции программы нравственно-духовного образования «Самопознание» в учебно-воспитательном процессе и

кроме того является Республиканским учебно-методическим объединением специальностей 0105000 «Начальное образование» (квалификация 0105043 Учитель самопознания), 0111000 «Основное среднее образование» (квалификация 0111053 Учитель самопознания).

Для стимулирования преподавателей в колледже проводится рейтинг преподавателей, и по итогам определяется победитель в номинациях «Лучший преподаватель года», «Лучший методист года», «Лучший классный руководитель года», фотографии победителей размещаются на Доске почета. Существенным вкладом в повышение престижа учительской профессии стало учреждение нагрудного знака для преподавателей и медали для студентов «М.Ауэзов» с реализацией стипендии имени М.О.Ауэзова.

Педагогический анализ деятельности всего коллектива в целом, структурных подразделений, каждого преподавателя и обучающегося в отдельности осуществляет Центр мониторинга.

В 2015 году решением Департамента по контролю в сфере образования по Восточно-Казахстанской области колледж включен в пилотное инспектирование по 7 стандартам с предложенными критериями оценивания трех уровней. Деятельность организации образования соответствовала уровню «хороший». В 2017 году колледж успешно прошел государственную аккредитацию на соответствие требованиям стандартов институциональной и специализированной аккредитации НЕЗАВИСИМОГО АГЕНТСТВА АККРЕДИТАЦИИ И РЕЙТИНГА и получил высокую оценку членов внешней экспертной комиссии по оценке деятельности.

В колледже успешно внедрена системы менеджмента качества на соответствие требованиям СТ РК ИСО 9001-2016.

Преподаватели и студенты – это единый коллектив, который принимает активное участие в конкурсах и соревнованиях, в мероприятиях, проводимых в колледже, на городском, областном, республиканском уровнях.

В 2016 году студентке колледжа Кузбасовой Айгерим, оставшейся без попечения родителей, было приобретено жилье. Выпускнице 2017 года Костановой Назерке силами педагогического коллектива собрана и перечислена достаточная сумма на приобретение квартиры. За результативную работу по проведению благотворительности и оказание действенной помощи детям-сиротам, детям из малообеспеченных семей коллектив колледжа отмечен сертификатом акима Восточно-Казахстанской области «Мейірім -2016».

Планирование основной деятельности в колледже осуществляется в соответствии с принятой Стратегической программой развития учебного заведения на период с 2016 по 2019 год и далее до 2022 года. Для совершенствования качества образовательного процесса и повышения педагогического мастерства в плановом порядке работают педагогический, научно-методический советы, методическое объединение классных руководителей, инструктивно-методический семинар, девять предметно-методических комиссий. Их работа позволяет гибко и оперативно реагировать на удовлетворение запросов и потребностей педагогов, обучающихся и их родителей.

История нашего учебного заведения замечательна тем, что она создается удивительными людьми – умными, талантливыми, сердечными, преданными своей профессии. Их главная задача – вырастить профессионала. Ведь тенденции нынешнего времени таковы, что студенты, которые учатся в 2017 году, впоследствии сменят свою профессию пять раз. А те, которые будут учиться в 2020 году, – 12 раз. Поэтому педагогический коллектив колледжа нацелен на освоение обучающимися как можно больше профессиональных компетенций.

## **САПАЛЫ БІЛІМ – БӘСЕКЕГЕ ҚАБІЛЕТТІ МАМАН ДАЯРЛАУ КЕПІЛІ**

М.Ш. Токтарбек

*Мақалада М.О. Әуезов атындағы педагогикалық колледжінде оқу-тәрбие үрдісін инновациялық тұрғыда ұйымдастыру, білім беруді халықаралық стандарт талаптарына сәйкес бәсекеге қабілетті жағдайда ұйымдастыру мәселелері, Қазақстан Республикасының кәсіптік білім беру жүйесін жаңғырту үдерісінде М.О. Әуезов атындағы педагогикалық колледжінде оқытудың инновациялық технологиялары негізінде білім сапасын арттыру, кәсіби құзіретті тұлға қалыптастыру жолдары мен нәтижелері туралы қарастырылған.*

Мақаланың өзектілігі кәсіби-функционалдық еңбек нарығында бәсекеге қабілетті, сұранысқа ие, кәсіби потенциалы берік маман даярлауда колледж миссиясын құрып, оған жетудің мақсатты жоспары бар екендігімен ашылады. Автор мақаланы жазу арқылы оқу орнының басты мақсаты – кәсіби білім беру жүйесін озық методологиямен ұдайы жүйелеп отыру, білім берудегі жетілген дағдылар түрін меңгерген білікті мамандарды даярлау екендігін айтады.

**Түйін сөздер:** кәсіптік білім беру, білім сапасы, Тәуелсіз аккредитация және рейтинг агенттігі, сапа менеджмент жүйесі, ғылыми-әдістемелік потенциал, құзіреттілік.

## QUALITATIVE EDUCATION IS A PLACE FOR SUCCESSFUL PREPARATION OF THE COMPETITIVE SPECIALIST

M. Toktarbek

*The article is devoted to the issues of improving the quality of education in accordance with the state educational standards of secondary vocational education, as well as the problems of the quality of education and every possible way to solve them. The problems of the quality of education are very vital. The author of the article notes that the main goal of the college's work in the field of quality is the preparation of competent specialists who will meet all the requirements, state, society, personality, to be competitive in the market of educational services, constant development of all systems of college and street the study of the activities of the college in all directions. Transformations conducted in the educational system of the Republic of Kazakhstan provide an opportunity to preserve the educational potential of the people and ensure its further development.*

**Key words:** quality of professional education, quality of management system, scientific methodical potention, competence

FTAXP: 14.33.17

**Г.А. Абылкасымова**

М.О. Әуезов атындағы педагогикалық колледжі, Семей қаласы

### ОҚУ ОРНЫНЫҢ ДӘСТҮРЛІ ІС-ШАРАЛАРЫ – ТАМЫРЛЫ ТӘРБИЕ КӨЗІ

**Аңдатпа:** Мақалада М.О. Әуезов атындағы педагогикалық колледжінің тәрбие беру жүйесінің қалыптасқан дәстүрлі тәрбиелік шараларының мемлекеттік саясатты іске асыру шеңберіндегі маңыздылығы көрсетілген. Тұлғаның еркін дамуын патриотизм, елжандылық және рухани құндылықтар негізінде тәрбиелеудің тиімділігін оқу орны ұзақ жылдар өз тәжірибесінен өткізді. Бұл шаралар студенттердің қызығушылығын тудыра отырып, қоғамдық өмірге деген белсенділігін арттырады, білім мен еңбекті қатар алып жүруге баулиды. Тарихына құрметпен, болашағына сеніммен қарауға үйретеді. Елбасының «Болашаққа бағдар: Рухани жаңғыру» мақаласының жүзеге асуының құралы болып табылатын бұл өміршең жобалар басқа оқу орындарында жалғасын тауып жатса, құба-құп.

**Түйін сөздер:** М.О. Әуезов атындағы педагогикалық колледжінің тәрбие бөлімі, тәрбие жұмысын ұйымдастыру, колледждегі дәстүрлі шаралар, дәстүрлі тәрбиелік шаралардың маңызы, М.О.Әуезов мұрасын дәріптеу

М.О. Әуезов атындағы педагогикалық колледжінің тәрбие беру жүйесі – мемлекеттік саясатты іске асыру шеңберінде, қазақстандық қоғамдағы заманауи, әлеуметтік, мәдени трансформацияны ескере отырып жүргізіледі. Болашақ ұстаздар дайындайтын оқу орнының әрбір түлегі патриот, білімді, дені сау, жауапты және жігерлі, инновациялық қоғамда табысты қызмет ететін, көптілді, ұлттық құндылықтарды бойына сіңірген, толерантты және мәртебелі болуы тиіс. Тәрбие берудің басты бағыттарына негізделген және қалыптасқан дәстүрлі шаралар негізінде оқу орнының өзіндік тәрбие беру жүйесі қалыптасқан. Жүйе – оқытушы,

студент және ата-ана мен қоғам арасында тығыз байланыс орнатылу арқылы жүзеге асып келеді.

Оқу орнында ұйымдастырылатын: 28 қыркүйек М.О. Әуезовтің туған күніне арналған салтанатты лездеме, «Әуезов сыны», «Әуезовшілер қатарына қабылдау», «Менің елім – Қазақстан» өнер байқауы, бөлімаралық фестиваль, «Наурыз аруы» сыр мен сымбат байқауы, 1 мамыр ҚР халықтарының бірлігі күніне арналған «Бір шаңырақ астында» атты фестиваль, 31 мамыр қуғын-сүргін құрбандарын еске алуға арналған салтанатты лездеме, ашық тәрбие сағаттары сынды зор тәрбиелік мәні бар іс-шаралар және «Ұлағат» ұлттық тәрбие беру жүйесінің жобасы колледж директоры Жанаева Шағангүл Алдамжарқызының бастамасымен дүниеге келіп, бүгінгі күні дәстүрлі жалғасын тауып келеді.

«Ұлағат» ұлттық тәрбие беру жүйесінің негізі 1993 жылы қаланып, бүгінгі күні Елбасы саясатымен ұштаса жүргізілуде. Н.Ә. Назарбаев «Болашаққа бағдар: Рухани жаңғыру» бағдарламасында: «Жаңа тұрпатты жаңғырудың ең басты шарты – ұлттық кодыңды сақтай білу. Онсыз жаңғыру дегеніңіздің құр жаңғырыққа айналуы оп-оңай. Рухани жаңғыру ұлттық сананың түрлі полюстерін қиыннан қиыстырып, жарастыра алатын құдіретімен маңызды. Бұл – тарлан тарихтың, жасампаз бүгінгі күн мен жарқын болашақтың көкжиектерін үйлесімді сабақтастыратын ұлт жадының тұғырнамасы» деп атап көрсеткен болатын. Бүгінде «Ұлағат» ұлттық тәрбие беру жүйесінің «Тағзым» бағдарламасы аясында ашылған Жүсіпбек Аймауытов, Қаныш Сәтбаев, Әлкей Марғұлан, Қазы Нұрмұхамбетов сынды тұлғаларға арналған барлығы 33 атаулы дәрісхана бар. Заманауи құралдармен жабдықталған атаулы дәрісханаларда кіші ғылыми зерттеу орталықтары орналасқан. Дәрісхана меңгерушісі кіші ғылыми зерттеу орталықтарының мүшелері-студенттермен бірлесе отырып, тұлғалардың тарихын зерттеу және оны насихаттау жұмыстарымен нәтижелі шұғылданып келеді.

Мұндағы әрбір оқытушы мен білім алушы оқу орнының түлегі, Қазақстан Ғылым академиясының академигі, қоғам қайраткері, ғұлама ғалым, жазушы, М.О.Әуезовтің мұрасын насихаттауды өзінің азаматтық борышым деп санайды. Осы мақсатта ұйымдастырылатын **«Әуезов сыны» байқауы** – барлық топ жетекшілері мен студенттер үшін жауапты сын. Байқауды ұйымдастыру жауапкершілігі «Қазақ тілі және әдебиеті», «Орыс тілі және әдебиеті» ПӘК оқытушыларына жүктеледі. «Әуезов сынының» ұйымдастыру шарттары мен өткізілу тәртібі білім алушыларға бір жыл бұрын беріледі. Байқау әуелі топ ішінде ұйымдастырылып, жеңімпаздар колледжішілік байқауға қатыстырылады. Байқау турларынан іріктелініп шыққан жеңімпаз студенттер 28 қыркүйек М.О. Әуезовтің туған күніне арналған салтанатты лездемеде арнайы сыйлықтармен, мақтау қағаздарымен марапатталынады және «Үздік Әуезовші» төсбелгісін иеленуге үміткер атанады.



28 қыркүйек М.О. Әуезовтің туған күніне арналған салтанатты лездеме



*«Үздік Әуезовші-2017» байқауының жеңімпазы Еркінұлы Қуанышқа жеңімпаз төсбелгісін Мұрат Мұхтарұлы Әуез тақты*

Арнайы комиссия құрамы студенттің оқу үлгерімін, білім-ғылым, өнердегі бұғанға дейінгі жетістіктерін, қоғамдық өмірдегі белсенділігін ескере отырып, «Үздік Әуезовшіні» анықтайды. Жеңімпазға төсбелгі тағылып, арнайы «Әуезов атындағы стипендия» тағайындалады. Есімі құрмет тақтасына ілініп, студенттермен кездесулер ұйымдастырылады.

Үлкеннің кішіге ізетін білдірер, оқу ордасының ерекшелігін айтып-таныстырар, 4 курс студенттері үшін жауапты, 1 курс үшін мерекелік шара – **«Әуезовшілер қатарына қабылдау кеші»**.



*1 курс студенттерін «Әуезовшілер қатарына қабылдау» кешінен көріністер*

Дарынды білім алушыларды тану, әрі олардың қабілеттерін дамыту, студенттердің бойына Отансүйгіштік, ізгілік сезімдерін ұялату, патриоттық тәрбиені қалыптастыру мақсатында 1-курстар арасында **«Менің Елім – Қазақстан» байқауын** ұйымдастыру дәстүрге айналған. Олар – небәрі екі айда, топ жетекшісі мен көркемдік жетекшілердің тынымсыз еңбегімен өнер сахнасының баспалдағын алғаш аттайды. Ең алғашқы белсенділік... Ең алғашқы толқу... Ең алғашқы үміт...



**Бөлімаралық фестиваль** – мемлекеттік маңызы бар мерейлі жылдар мен маңызды күндерге арналып өткізіледі. Жеңімпаз бөлім: бағдарламаның мазмұндық ерекшелігі, бөлімнің қамтылу тығыздығы, қатысушылардың орындаушылық шеберлігі және сахна мәдениетінің сақталуы, тақырыпты ұсыну формасы мен жанрлардың әр түрлілігі бойынша анықталынады. Бас жүлдеге ие болған бөлімге колледждің көшпелі «Елман» белгісі табыс етіледі.



*Байқаудың 2016 жылғы жеңімпазы: Қазақ тілі және әдебиеті бөлімі». Бөлім меңгерушісі: Мылтышева З.К.*

2018 жылғы «Наурыз аруы» байқауы ұлттық әдет-ғұрып, салт-дәстүрімізді жаңғырту мақсатында биыл 25-жыл ұйымдастырылды. Байқауда үміткерлер интеллектуалдық деңгей, ой мен тіл тазалығы, сөйлеу мәнері, ұлттық салт-дәстүр, тарих, әдебиет бағытындағы танымы мен өнері, ұмытылып бара жатқан ұлттық тағам түрлерін дайындап, ұсыну шеберлігі бойынша сынға түседі. Бұл байқау ақылына көркі сай аруларды үлкен өмір сахнасына қанаттандыра маңызды тәрбие мектебі.



*Мерейтойлы «Наурыз аруы-2018» байқауы «Наурыз аруы-2015», «Семей аруы-2016» байқауларының бас жүлдегері, «Қазақ аруы-2016» республикалық байқауының финалисті Темірғазиева Назым және «Семей аруы-2018» байқауының бас жүлдегері Тулеуғалиева Әйгерім.*



1 мамыр ҚР халықтарының бірлігі күніне арналған **«Бір шаңырақ астында» атты байқау** – мемлекетіміздегі ұлтаралық келісім, толеранттылық ұғымдарын студент бойына сіңіру, Қазақстан халықтарының ұлттық мәдениетін тереңірек танытып, оны құрметтеуге баулу мақсатында 1курстар арасында дәстүрлі ұйымдастырылады.



*«Бір шаңырақ астында» атты байқау қатысушылары*

31 мамыр саяси қуғын-сүргін құрбандарын еске алу күніне орай, студенттерді тарихтан тағылым алу, өткенге тағзым етуге тәрбиелеу, қасіретті кезеңнің құрбаны болған қазақ зиялыларының есімдерін құрметтеу мақсатында оқу орнымызда **«Қолдан жасалған қасірет»** атты лездеме өткізу дәстүрге айналған. Бұл күні есімі оқу орнымыздың тарихымен байланысты тұлғаларымыз да ерекше аталынып, рухына тағзым етіледі.



*Лездемеден көріністер*

Тәрбие процесін ұйымдастырудың маңызды бөлігі – оқу орнымызда ашық тәрбие сағаттардың өткізілуі. Ашық тәрбие сағаттары 3 курс студенттерінің ұйымдастыруымен колледж назарына жыл сайын ұсынылып келеді. Мақсаты: жалпы адамзаттық және ұлттық құндылықтар негізінде жан-жақты дамыған жеке тұлға қалыптастыру. Ашық тәрбие сағаттарының тақырыбын таңдауда тәрбиенің негізгі бағыттары, мерейлі жылдар, қоғамдық мәселелер және топтың мамандығы мен жас ерекшелігі ескеріледі. Студенттер ашық тәрбие сағатын ұйымдастыруда жан-жақты ізденушілік, зерттеушілік, шығармашылық бағытта жинақталған материалдар топтамасын заманауи, инновациялық әр түрлі форма негізінде көрермендерге ұсынады. Тәрбие сағатын ұйымдастыруда ағартушылық, болжамдылық, бағыттаушылық және қалыптастырушылық қызметтер атқарылады. Ашық тәрбие сағаты – топтың қалыптасуының, кәсіби мамандануының, шығармашылық, ізденімпаздық деңгейінің айқын көрінісі.

Колледж студенттерінің білімге құштарлығын арттыру, оларға кәсіби білім беру, бастамашыл еңбекке бейімдеудің тиімді жүйесін құру қажеттілігі де үнемі басты назарда. Студенттердің бос уақытын ұйымдастыру мақсатында: азаматтық-патриоттық, психологиялық, пәндік-қызығушылық, өзін-өзі тану, спорттық, хореография, көркем еңбек, музыкалық-шығармашылық, интеллектуалдық мәдениетті дамыту бағыттарында 60 үйірме, клубтар және спорттық секциялар жұмыс жасайды. Сонымен қатар, студенттердің таным көкжиегін кеңейту мақсатында ұйымдастырылатын қоғамдық ортамен байланыс, түрлі саяхаттарды ұйымдастырушы-педагог Нұрланова Әйгерім Қуандықызы жүйелі ұйымдастырып келеді.



*Ашық тәрбие сағаттарынан көріністер*

Оқу орнымызда «Жастар» қоғамдық бірлестігі белсенді жұмыс жасауда. Бірлестікке оқу орнымыздың түлегі, «Үздік Өузовші-2016» төсбелгісінің иегері Айтмұқаш Алмас Виленұлы жетекшілік етуде. «Жастар» қоғамдық бірлестігі жанынан: студенттердің өзін-өзі басқару ұйымы құрылған. Президенті: Республикалық ғылыми-практикалық конференциялардың жеңімпазы, қалалық «Жылдың үздік көшбасшысы – 2017» аталымының иегері, оқу үздігі Қожагулова Жаннұр Рашидқызы. Өзін-өзі басқару ұйымының негізінде: «Жас Отан» жастар қанаты, «Қазақстан студенттерінің Альянсы», «Оратор» дебат клубы, «Ү-реер» репродуктивті денсаулық сақтау орталығы, «Әуезов жастары» жайдарман құрамасы, жатақхана студенттер кеңесі, «Әуезов арнасы» жас тілшілер ұйымдары жұмыс атқарады. Ұйымдардың басты мақсаты – студент жастардың қоғамдық өмірге тиімді араласуын қамтамасыз ету, олардың әлеуметтік, интеллектуалдық-шығармашылық, рухани, экономикалық мүдделерін қанағаттандыру үшін қолайлы орта құру.



*Колледждің белсенді студенттері*

Қорыта келгенде, тәрбие беру үдерісінде жас ұрпақтың қажеттіліктері мен қызығушылықтарын қамтамасыз ете отырып, идеологиялық негізде тәрбиелеу, тәжірибе көрсеткендей, нәтижелі жемісін беріп келеді: Кристина Акоюн Қазақстан Республикасы Мәдениет және спорт министрлігі, Тілдерді дамыту және қоғамдық-саяси жұмыс комитеті ұйымдастырған «Абай оқулары» республикалық байқауының Алғыс хатымен, Тілдерді дамыту мен қолданудың 2011-2020 жылдарға арналған мемлекеттік бағдарламасын жүзеге асыру аясында Қазақстан Республикасы Тәуелсіздігінің 25 жылдығына орай этнос жастары арасында өткен «Мақсұтым – тіл ұстартып, өнер шашпақ...» атты облыстық Абай оқуларында Бас жүлдені иеленсе, Меруерт Еркінбекова – I Аймақаралық «Мұғалім – мәртебелі мамандық» атты кәсіптік байқаудың Бас жүлде, «Абай оқулары» байқауының I орын иегері атанды. Есенкелді Ақерке «Мен – Қазақстан патриотымын!» атты Республикалық шығармалар байқауында I орын; Аида Әшімова “ MISS ZHAS OTAN-2016” байқауында I орын, «Астананың құрдастары» байқауынан III орынды еншіледі. Мөлдір Құмарова Киокушинкай-каратэдан республикалық турнирде I орын, халықаралық турнирде III орын иегері. 2003 жылы құрылған «Оратор» дебат клубының алғашқы мүшелері, колледж түлектері бүгінде колледждің мақтанышы, ел саясатына араласып отырған, азаматтық позициясы қалыптасқан қоғам қайраткерлері: Д. Тұрарбеков – Астана қаласындағы Назарбаев зияткерлік мектебінде директордың ғылыми-әдістеме жөніндегі орынбасары, А. Қанапиянов, Е. Тұяқбаев, Г. Жүрсінбаева – мектеп директорының тәрбие ісі жөніндегі

орынбасарлары, Қ. Бақабаева – директордың бейімді ісі жөніндегі орынбасары, Ш. Шамсутдинова, Г. Аяпбергенова – бастауыш сыныптар бойынша оқу ісінің меңгерушілері, Д. Әкімбаева мектеп-гимназия директорының оқу ісі жөніндегі орынбасары қызметін атқаруда. Оқу орнының түлегі Клара Төленбаева – қазақтың сырнаймен ән салу дәстүрін жалғастырушы ҚР Еңбек сіңірген қайраткер, әнші; Е.С.Тұрсын – жеке кәсіпкер, «Intellectual» білім беру орталығы директоры; А.Ә.Төлеуханов – «Нұр Отан» партиясының Семей қалалық филиалының Ұйымдастыру бөлімі меңгерушісі; Ж.А.Жексембаева – Семей қаласындағы № 5 мектеп-гимназиясының мұғалімі, директордың тәрбие ісі жөніндегі орынбасары; М.Е.Иманбаева – «Платцы негізгі мектебі» КММ қазақ тілі мен әдебиеті пәнінің мұғалімі, директордың тәрбие ісі жөніндегі орынбасары; М.М.Малғаждаров – ШҚО Аймақтық коммуникациялар қызметінің басшысы қызметінде.

Біз өз тарихымызды мақтан тұтамыз! Қастерлейміз! Жаңғыртамыз!

## **ТРАДИЦИОННЫЕ МЕРОПРИЯТИЯ УЧЕБНОГО ЗАВЕДЕНИЯ – ОСНОВА ВОСПИТАНИЯ**

Г.А. Абылкасымова

*В данной статье рассматриваются основные направления и особенности образовательной системы педагогического колледжа имени М.О. Ауэзова в реализации программной статьи Главы государства "Взгляд в будущее: модернизация общественного сознания", важность сложившихся традиционных воспитательных мероприятий внутри колледжа. Автор статьи подчеркивает роль воспитательных мероприятий для повышения активности студентов, для приобщения их к общественной жизни колледжа и города, для формирования уважительного отношения к труду, к людям старшего поколения, для осознания своей ответственности за будущее страны.. Особо отмечается создание в колледже условия для свободного развития личности на основе патриотизма, любви к родине и духовных ценностей. Автор выражает надежду на то, что эти проекты, являющиеся инструментами воспитания будущих специалистов, будут использованы в других учебных заведениях республики.*

**Ключевые слова:** образовательная система, педагогический колледж имени М.О. Ауэзова, традиции колледжа, программная статья Главы государства "Взгляд в будущее: модернизация общественного сознания".

## **TRADITIONAL EVENTS OF AN EDUCATIONAL INSTITUTION ARE A SOURCE OF NATIONAL EDUCATION**

G. Abulkasimova

*The article of the Master of Philology G.Abylkasymova "Traditional events of an educational institution are a source of national education" introduces the importance of the traditional educational activities in the system of the educational process of the Auezov Pedagogical College within the framework of the implementation of state policy has been examined. The educational institution for many years practiced the importance of educating the free development of the individual on the basis of patriotism, love of the motherland and spiritual values.*

*These events are of great interest to students, increase their activity in public life, teach them to combine knowledge and work. They teach respectful attitude to history, look to the future with confidence. It will be encouraging if these viable projects, which are tools for the presidential article "Orientation for the Future: Spiritual Revival," will be continued in other schools.*

**Key words:** the educational system, the Auezov Pedagogical College, the program article of the Head of State "A Look into the Future: the Modernization of Public cConsciousness"

**М.К. Юсупова**

М.О.Әуезов атындағы педагогикалық колледжі, Семей қаласы

### **КӨПТІЛДІЛІК – ЖЕКЕ ТҰЛҒАНЫҢ ҚАЛЫПТАСУЫНЫҢ НЕГІЗІ**

**Аңдатпа:** Бұл мақалада көптілді білім беруді дамыту, көптілді және көпмәдениетті маман қалыптастыру – педагогикалық оқу орындарының басты міндеттердің бірі болғандықтан М.О.Әуезов атындағы педагогикалық колледжінде «Мектепке дейінгі білім беру және тәрбиелеу» мамандығы бойынша көптілді мамандар даярлау бағдарламасы негізінде қабылданған эксперименттік топтың жұмыстары және осы пилоттық жобаның жетістіктері туралы айтылған. 2013 жылы қабылданған «Мектепке дейінгі ұйымдарда тілдердің үштұғырлығын дамыту» атты бағдарламаны басшылыққа ала отырып мектепке дейінгі ұйымдарда балалармен және ата-аналармен жұмыстардың жаңа түрлері жүргізілетіні туралы баяндалады. Уақыт талабына сай білім беруді одан әрі жетілдіру мәселесі, ағылшын тілі сабағында балалардың коммуникативтік құзіреттілігін қалыптастыру, танымдық қабілеттілігін арттыру жолдарына баса назар аударудың қажеттілігі көрсетілген.

**Түйін сөздер:** көптілділік, көпмәдениетті маман, инновациялық жүйе, концепция, жеке тұлға, кәсіптік білім.

Заманауи білім беру жүйесі кәсіптік білім беру ұйымдары – педагогикалық оқу орындарында инновациялық білім мен технологияны меңгерген, ақпараттық-коммуникативтік құзіреттілігі қалыптасқан, кәсіби-педагогикалық біліктілік деңгейі, шығармашылық ойлау қабілеті жоғары, рухани тұрғыдан дамыған, білім беру саласындағы инновациялық процестерді жүзеге асыруға қабілетті жаңашыл маман даярлау мәселесіне жаңа тұрғыдан қарауды талап етеді. Көптілді білім беруді дамыту – көпқырлы мәселе. Бұл саланы әр қырынан қарастыру – оқу орнының педагогикалық ұжымының алдында тұрған негізгі міндеттердің бірі. Көптілді және көпмәдениетті маман қалыптастыру мақсатында 2013-2014 оқу жылынан бастап «М.О.Әуезов атындағы педагогикалық колледжінде» КМҚК 0101000 «Мектепке дейінгі тәрбие және оқыту» мамандығы, 0101013 «Мектепке дейінгі ұйымдардың тәрбиешісі» біліктілігі бойынша көптілді мамандар даярлау бағдарламасы негізінде I курсқа көптілді жобаны ТжКБББ жүйесіне енгізу негізінде алғаш эксперименттік топ қабылданып, 2016-2017 оқу жылында оқу курсы сәтті аяқтаған түлектердің 93% еңбек нарығында жұмыспен қамтылды. Көптілді білім беруді М.О.Әуезов атындағы педагогикалық колледжде кіріктіру Концепциясы және 2012-2016 жж. арналған көптілді маман даярлау Бағдарламасы негізінде ағылшын, орыс және қазақ тілі пәндерінің оқытушыларынан құралған эксперттік топ «Тереңдетілген ағылшын тілі», «Тереңдетілген қазақ тілі», «Тереңдетілген орыс тілі» элективті курстарының жұмыс оқу бағдарламаларын құрастырды.

Мектепке дейінгі педагогика, Тіл дамыту әдістемесі, Орыс тілі практикумы және Қазақ тілі практикумы пәндері бойынша үш тілде әдістемелік кешендер, электронды оқулықтар базасы, үш тілде глоссарийлер дайындалды. Шетел тілін оқытуда лингафондық құрал-жабдықтар, аудио, видео кешені – білім алушылардың ауызша және жазбаша аударудағы білім жетілдіру, сөздік қорын қосымша жаңа сөздермен байыту, толықтыру, ой-өрісін дамыту мақсатында қолданылды. Колледжде бәсекеге қабілетті полимәдениетті маман,



ISSI «Көптілділік – білім беру дамуының жаңаша беталысы» аймақаралық семинар – практикум. 2016 ж.



АТЫН аймақаралық «Жаһандану мәнмәтініндегі ТжКБ мазмұнын жаңарту жағдайында тілдік тұлғаны дамыту: мәселелері және шешімі» тақырыбында вебинар. 2017ж.

коммуникативтік-тілдік кеңістікті еркін меңгерген тілдік тұлға қалыптастыру мақсатында аймақтық «Оқу процесіне көптілділікті енгізудің тиімді жолдары мен өзектілігі» семинар (2015 ж.), облыстық «Көптілділік – қазіргі заманғы білім берудегі басымдылықтардың бірі» семинар (2015 ж.), аймақтық «Көптілділік – білім беру дамуының жаңаша беталысы» семинар-практикум (2016), аймақаралық «Жаһандану мәнмәтініндегі ТЖКБ мазмұнын жаңарту жағдайында тілдік тұлғаны дамыту: мәселелері және шешімі» тақырыбында вебинар (2017ж), облыстық «Көптілді білім беру: педагогикалық идеялар фестивалі» семинар-практикум (2017 ж.) ұйымдастырылды. Колледж оқытушылары студенттерді қазіргі өмір жағдайында үздіксіз кәсіби дамуға дайын болуға, білім берудегі инновациялық үдерістерге қолдау көрсетуге, болашақ мамандардың бойында өз бетімен білім алу, өзін-өзі реттеу дағдыларын қалыптастыру, түрлі адамдармен тиімді диалог жүргізе алатын, сандық технологияларда құзырлылық таныта алатын, қажетті білімдерін практикада қолдана алатын белсенді педагог болуға дайындау мақсатында жұмыс жасау үстінде. Оқытушылар «How to be a successful class manager?» тақырыбында өткен халықаралық ғылыми-тәжірибелік конференцияларда, 12 оқытушы «InterPress» мектебінде деңгейлік курста біліктіліктерін жетілдірді. Лингвомәдениеттілік құзіреттілікті дамыту мақсатында студенттер «MACMILLAN» баспасынан шыққан оқулықтармен және үш деңгейлі Straightforward (авторы Lindsay Clandfield) оқулығымен қамтамасыз етілді.

Эксперименттік топ студенттері Семей қаласындағы көптілді және билингвальді компоненттермен жұмыс істейтін қаладағы үздік балабақшаларда іс-тәжірибе жинақтауда, олар: «Арман» ясли- балабақшасы, «Жұлдыз-Ардақ» балабақшасы және «Нұрдәулет» ясли-балабақшасы. Бұл балабақшаларда «Мектепке дейінгі ұйымдарда тілдің ұштұғырлығын дамыту» бағдарламасы жұмыс жасайды. Сабақтарда педагогикалық қызмет ағылшын тілімен кіріктіріледі (қоршаған ортамен танысу, көркем әдебиет, т.б.). Көптілділік бойынша балалармен жұмыстың әдісі мен тәсілдерінің тиімді технологиялары іріктелген: ЖИПТО және Фребель технологияларын қолданады.

Бүгінгі өскелең уақыт талабына сай білім беруді одан әрі жетілдіру мәселесі толассыз, үздіксіз дамыған тұста ағылшын тілі сабағында балалардың коммуникативтік, танымдық және басқа да белсенділіктерін, оның еркіндігімен, өзін-өзі шығармашылық тұрғысынан көрсетуге деген қабілеттілігін арттыру жолдарына баса назар аударымыз қажет.

## ПОЛИАЗЫЧИЕ – ОСНОВА ФОРМИРОВАНИЯ ЛИЧНОСТИ

М.К. Юсупова

*В статье рассматриваются результаты работ пилотного проекта педагогического колледжа имени М.О.Ауэзова, который реализует полиязычное обучение по специальности «Дошкольное обучение и воспитание» в режиме эксперимента. Целью концепции эксперимента является: определение стратегии и тактики внедрения триединства языков в колледже в условиях модернизации системы ТИПО, направленной на подготовку конкурентоспособных специалистов.*

*Автор подчеркивает, что в колледже созданы все условия для самореализации личности обучающегося в различных сферах учебной и внеурочной деятельности. Изыскиваются различные пути реализации своих функций, одной из которых является инновационная деятельность. Особое внимание автора обращено развитию поликультурной личности, способной на социальное и профессиональное самоопределение, знающей историю и традиции своего народа, владеющей несколькими языками. Речевое общение строится во всех режимных моментах детского сада. Автор предлагает обучающимся образцы ситуаций для общения на трех языках, разрабатываются рекомендации по активному погружению студентов в пространство трехязычия. Обучающиеся проявляют активность в речевом взаимодействии с преподавателями, даже с носителями иностранного языка.*

**Ключевые слова:** полиязычие, поликультурный специалист, инновационная система, концепция, личность, профессиональное образование

## MULTILATERAL – PERSONALITY OF PERSONALITY

M.K. Yusupova

*The article discusses the results of the pilot project of the Auezov Pedagogical College, which implements polylingual training in the specialty of "Preschool education and upbringing" in the experimental mode. The author emphasizes that in the college all the conditions for the self-realization of a person studying in various fields of educational and extracurricular activities are created. Various ways of implementing their functions are being sought, one of which is innovation. Innovative work in the college is conducted in the direction of the organization of intellectual and creative activity of students. Speech communication is built in all the regimes of the kindergarten. The author offers students examples of situations for communication in three languages, develops recommendations for active immersion of students in the space of trilingualism. Trainees are active in speech interaction with teachers, even with native speakers of a foreign language.*

**Key words:** multilingualism, multicultural specialist, system of innovation, personality, professional education

FTAXP:14.33.17

**Ш.А. Жанаева**

М.О.Әуезов атындағы педагогикалық колледжі, Семей қаласы

### ҚАДЫР МЫРЗА ӘЛИДІҢ БАЛАЛАРҒА АРНАЛҒАН ШЫҒАРМАШЫЛЫҒЫНЫҢ ЗЕРТТЕЛУ ДЕҢГЕЙІ

**Аңдатпа:** «Қадыр Мырза Әлидің балаларға арналған шығармашылығының зерттелу деңгейі» атты мақалада қазақ кеңес балалар поэзиясының ірі өкілдері М. Мақатаев, М. Әлімбаев, Қ.Мырзалиев шығармашылықтарын заман талабына сай тарихи шыншыл көзқараспен жаңаша қарастырудың ғылыми проблематикасында елеулі мәселелер зерттелген. Ақын Қадыр Мырза Әлидің балаларға арналған шығармашылығы жайында өзіндік пайым-тұжырымдарымен және ғылыми көркем тіл стилімен жазылған. 1960-80 жылдардағы қазақ балалар поэзиясындағы идеялық-көркемдік ізденістерге, тақырыптық-танымдық арнауларға шолу жасалған. Қ.М. Әли шығармашылығының зерттелу деңгейін анықтарлық мәліметтер жинақталып, сараланған. Ақын шығармаларының бүгінгі күн тұрғысынан талдау жасалып, қазақ балалар әдебиеті тарихындағы, әдеби үрдістеги маңызын көрсеткен.

Бұл мақалада ақын Қадыр Мырза Әлидің балаларға арналған шығармаларына қатысты хронологиялық жүйемен айтылған бағалы пікірлер мен суреткердің балғындар аудиториясына арнаған жыр жинақтарына талдау-саралау жасалған. Қадыр Мырза Әлидің балаларға арналған шығармалары жайлы тың деректер берілген.

**Түйін сөздер:** ақын, Қадыр Мырза Әли, бала, шығарма, хронологиялық жүйе, жыр жинақтары

Ақындардың әдебиеттегі табиғаты мен тағдыры әртүрлі болып келеді. Жастайынан «ақылы мен еңбегі екі жақтап», творчестволық қажыр-қайраты мен талантының арқасында әдеби қауым алпауыттарының назарына іліккен, қалың оқырманның ықылас-пейіліне ерте бөленген Қадыр Мырза Әли шығармашылығының қазақ балалар әдебиетіндегі салмағы ерекше.

Қ. Мырза Әли әдебиетке бірден «бес қаруы бойында» дайын келген аса дарынды жас сол кездегі әдеби өмірдің корифейлерінен саналатын аға буын қамқорлығын да көп көрді. Ол жөнінде ақынның өзі былай деп еске алады: «...ең бірінші мен туралы пікір айтқан кемеңгер Мұхтар Әуезовты, алғаш рет сәт сапар жазған Ғали Ормановты, өзі қызметке алған Мұзафар Әлімбаевты, «Лениншіл жасқа» ашық хат жазып, маңдайымнан сипаған Ілияс Омаровты қосар едім» [1]. «Алғашқы өлеңдеріме Ғали Орманов сәт сапар жазды. Толғағы ащы «Қорамсақ» кітабы Мұхаметжан Қаратаевтің әдемі алғысөзімен жарық көрді. Қолтығы кең, құшағы ыстық қамқор ағалардың қатарына Ә. Тәжібаев, Ә. Сәрсенбаев, З. Кедрина, Х.

Ерғалиев, Ж. Молдағалиев, Ә. Нұрпейісов, С. Мәуленов, Л. Кривошеков, М. Әлімбаев, Х. Әдібаев тәрізді біраз азаматты жатқызар едім» [2].

Алпыстан астам түрлі кітап шығарған ірі суреткердің ақындық болмыс-бітімін тануда және танытуда, туған әдебиетіміздегі, оның ішінде, балалар әдебиетіндегі өзіне лайық орнын белгілеуде, шығармашылығының өзіндік қырлары мен суреткерлік шеберлігінің алуан сырлары туралы жазылған сол әдеби-сын мақалалардың, байыпты ой-пікірлер мен толғамды талдаулардың маңызы ерекше. Ол еңбектерді хронологиялық тұрғыдан жүйелеудің, ең алдымен, ақын бастан өткерген кезеңнің әдеби даму процесін танып-білуімізде, екіншіден, шығармашылық эволюциясын бағамдауымызда, үшіншіден, ақын шығармашылығының қаламдастар мен әдебиетші ғалымдар һәм сыншылар тарапынан жалпы «зерттелу» деңгейін айқындауымызда, сондай-ақ, оның баршамыздың ортақ ырысымызға айналу процесінде елеулі қызмет атқаратыны және даусыз. Атап бір айтарымыз – олардың әр түрлі көзқарастар жиынтығы екендігі.

Рас, қаламгердің ұлттық поэзиямызға, оның ішінде балалар әдебиетіне қосқан қомақты үлесі әуелі белгілі әдебиетші, сыншы-ғалымдар (М. Қаратаев, Ә.Тәжібаев, С. Қирабаев, З. Қабдолов, З. Серікқалиев, А. Егеубаев. т. б.) тарапынан бағасын алған еді. Ал, жалпы, қайраткер қаламгердің қазақ балалар әдебиетіне қосқан үлесі туралы айтылған қадау-қадау ондай ой-толғамдарды біз қал-қадарымызша саралай келе; 1) әр жылдарда шығып тұрған кітаптарына жазылған рецензиялар мен пікірлер, 2) мерейтойларына байланысты мерзімдік баспасөз беттерінде жарияланған мақалалар, 3) ғалым, әдебиетші, сыншы, ақын-жазушылардың өз сын-зерттеу жинақтарында қаламгер творчествосы жөнінде білдірген пікірлері деп топтастырдық. Ондағы мақсатымыз – ақынның балаларға арналған шығармашылығына нақты қатысы бар сол «мерзімдік сараптамалар» мен түрлі насихат деңгейінің қаншалықты ғылыми дәрежеде екендігін анықтау.

Негізінде, біздің анықтауымызша, ақынның балалар әдебиетіндегі шығармашылығы туралы отыздан астам сын рецензиялар мен ғылыми мәндегі мақалалар жарық көрген.

«Оның көп жұртқа жұмбақ қаламгерлік құпиясын, творчестволық өсу эволюциясының үстірт назарға ілікпес сырын ашу жолындағы қадам» [3] ең алдымен, ақынның әдеби өмірбаянының алғашқы жылдарын барлаудан негіз алады. Яғни, Қ. Мырза Әлидің шығармашылық өмірбаяны 1954 жылдан басталады. Десек те, ақын өзі жазған өмірбаяндық дерегінде: «Алғашқы өлеңімді мен алтыншы класта оқып жүргенімде, 1948 жылы жаздым. 1953 жылы облыстық «Екпінді құрылыс» газетінде «Бейбітшілік көктемі» деген менің алғашқы өлеңім шықты. 1954 жылы республикалық «Пионер» журналында шықты [4, 207-208 бб.] – дейді. Ал, «Өмірбаян орнына» атты екінші дерегінде: «Менің тұңғыш өлеңім 1952 жылы аудандық «Қызыл ту» газетінде жарияланды [1, 129 б.] деп, жоғарыдағы ойын толықтырады.

Қ. Мырза Әлидің шынайы ақындық жолға түсіп, сөз өнерімен түпкілікті айналысуының 1954 жылдан басталғандығына тағы бір дәлел – ақын өлеңдерінің осы жылдардан бастап республикалық мерзімді басылымдарда көптеп жариялана бастауы. 1954-58 жылдардың аралығында ақынның балаларға арналған өлеңдері «Пионер», «Балдырған» журналдарында, «Қазақстан пионері», «Қазақ әдебиеті» газеттерінде жарияланды. Ол туралы бір үзік сырды ақынның «Алматы ақшамы» газетінің тілшісіне берген өз сұхбатынан білеміз: «Пионер» журналын бүгінгі ақсақал, ақын абыз Мұзафар Әлімбаев басқаратын. Екі рет кіре алмай, үшінші кіргенімде қолжазбаларыма «+», «-» деген бағалар алғаным есімде» [5, 3 б.].

Бұл жерде қазақтың көрнекті ақыны М. Мақатаевтың Қадыр жөнінде: «...Ол үлкен мектептен өтіп, үлкен даярлықпен келді. Қиынның қиыны – сәбилер поэзиясының көрігінде балқып, төсінде шынықты. Сәбилердің эстетикалық танымдарын оята жүріп, өзі оянды, үйрете жүріп үйренді» [6] – деген сөзі де еске түседі.

Қазақ балалар әдебиетін ғылыми тұрғыдан алғаш зерттеуші Ш. Ахметовтың: «Балалар әдебиетімен шұғылдану барлық жазушының қолынан келе бермейді. Бұл – әрі қиын, әрі жауапты міндет. Балалар әдебиетімен шұғылданған жазушының өмірлік тәжірибесі мол, балалар арасында көбірек қызмет еткен, балалардың психологиясын жақсы білетін, педагогика ғылымынан мәліметі бар ірі талант болуы тиіс» [7] деген пікірін ескерсек, ақынның алғашқы қызмет жолын «Балдырған» журналында төрт жыл (1958-1962) бойы тапжылмастан тыңғылықты жұмыс істеуден бастауын біз оның балалар психологиясын жетік білу үшін және оларға келешекте тұщымды әдеби шығармалар жазу үшін аса қажет арнайы мектептен өз еркімен, саналы түрде сапалы тәлім-білім алуы деп түсінеміз. «Балдырған»

талай талантты қанаттандырыпты. Солардың біреуі, бірегейлерінің бірі - қазіргі қабырғалы ақынымыз Қадыр Мырзалиев. Келешегіне сәтті шешім қабылдағанымға бүгін тәттімін» [8] – дейді балалар әдебиетінің көрнекті өкілі М. Әлімбаев. Қ. Мырза Әли «кіндік әке» (М. Әлімбаевты ақын солай атайды. Ш. Ж.) ретіндегі сол жанашыр ағаның қамқорлығын көп көріп өсті. Соның бір айғағы – Қазақстан жазушыларының 1954 жылы, 3-8-қыркүйек аралығында өткен III съезінде М. Әлімбаевтың ақын өлеңдері туралы жақсы пікір айтып, жылы лебіз білдіруі. Ол жөнінде әдебиетші В. Михайлов былай дейді: «Музафар Алимбаев с большим одобрением отзывался о творчестве молодого поэта. Так начался путь на признанию» [9]. 1959 жылы қаламгердің балаларға арналған «Көктем» атты тұңғыш жыр кітапшасы (24 өлең, 3 аударма, 8 мысал) жарық көрді. Ақынның өз сөзімен айтсақ, жинақ: «1954-1958 жылдардың жемісі болатын-ды» [10]. Сөйтіп, «қалың топқа өзінің «Көктем» атты тұңғыш өлеңдер жинағымен төртінші толқын қатарына қосылған жас ақын Қадыр Мырзалиев көптің бірі боп «қосақ арасында» көрінбей қалған жоқ, қайта сол бір жинағымен-ақ жарқ етіп көзге түсті, алғашқы адымында-ақ еленіп те, танылып та үлгерді» [11].

1960 жылы Қазақтың Мемлекеттік көркем әдебиет баспасынан бір топ жас ақынның «Жырға сапар» атты ұжымдық жыр жинағы жарық көрді. 29 жас ақынның 285 өлең-жырынан топтастырылған кітапқа ақын М. Әлімбаев «Алыс сапар алғашқы адымнан басталады» деп беташар тілек жазған. Жинақ Қ. Мырза Әли өлеңдерінен басталады. Ондағы өлеңнің саны жағынан да – Қадыр бірінші орында. 26 өлең. Соның өзі-ақ жас ақынның сол кездегі әдеби қауым алдындағы беделінің бір белгісі болса керек. Әйгілі ғалым Бейсенбай Кенжебаевтың жас ақындардың сол жинағына «Өнер сапарында – соңғы буын» атты мақала жазып, жас талаптар өлеңінің көркемдігіне өз пікірін білдіре келіп, Қ. Мырза Әлидің «Түн», «Қураған гүл» өлеңдеріне айырықша тоқталғандығының себебін де біз сол тұрғыдан түсінеміз:

«Түн» деген өлеңінде:  
Ай ғана қарайды мәлие,  
Аспанның қабағы жабылып.  
Қалғиды, мүлгиді дүние,  
Бұлтты, тұманды жамылып –

дейді. Дүние бұлтты, тұманды жамылып, аспанның қабағы жабылып тұрғанда, айдың көрінуі, мәлие қарауы мүмкін емес. Бұл – бекер сөз».

Дәл сол 1960 жылы Қ. Мырза Әлидің балаларға арналған «Жаңғалақтар» атты екінші жыр жинағы басылды. Ол жинаққа ақын Бекен Әбдіразақов өз тілегін айта келе: «Жас ақын Қадыр Мырзалиев бала жанын терең түсініп, көп қырлы мінезін көңіліне түйе біледі. Ол балаларды тартымды сюжетпен еліктіріп әкетумен бірге, оның тәрбиелік мәніне де зер сала қарайды» деген пікірін білдіреді. Ақынның «Апам үшін» өлеңіндегі апасы үшін бәрін өзі тындыратын бала образына қатысты Б.Әбдіразақов сонда «Мұнан – үлкен түгіл балаға арналған өлеңдерді ойлы етіп жазудың қажеттігін көреміз» – деп ой қорытқан. Және ақынның қай өлеңінде болсын көркем ой жататынын, артық сөзге жоқ, нені айтса да қорғасыннан құйылғандай салмақты суреттейтінін, өлеңдерінде мазмұнмен біте қайнасып жатқан шымшыма юмор барлығын, өлеңді аз буынмен жинақы жазатындығын қазақ балалар поэзиясындағы ерекше жетістік қатарында атайды.

1961 жылы Қ.Мырза Әлидің «Кішкене қожанәсірлер» деген атпен үшінші жыр жинағы шықты. Жыр жинағына жазылған рецензиялар республикалық мерзімдік басылымдарда 1962 жылы жарық көрді. О. Иманалиевтің «Кішкене қожанәсірлер» кітабына сол кезде жазған рецензиясындағы мына пікірінен «Жинақта жас буындарды жаңалықтармен таныстырып отыратын да тақырыптар бар, мысалы, «Газ пеш – ғажап пеш» деген өлеңі соның айғағы» 1962 жылы «Қазақ әдебиеті» газетіне белгілі балалар ақыны Ә. Дүйсенбиевтің «Жұқа кітап жауапкершілігі» атты мақаласы жарияланды. Мақалада творчестволық жолын бірден балалар әдебиетінен бастаған, соған ынта-шынтымен берілген бірқауым жас қаламгерлердің өсіп келе жатқанын, олардың қатарында Қ. Мырза Әлидің де атын атай келе, автор бұл қаламгерлердің бір-біріне ұқсамайтын өзіндік тақырыптары, өзгеше жырлау тәсілдері барлығын айтады, «Қадыр Мырзалиевтің жылы-жұмсақ юморы, Тұманбай Молдағалиевтің тартымды табиғат жырлары, Оспанхан Әубәкіровтың өткір сықағы сәбилерге сөз өрнегімен, өзіндік өзгешелігімен сүйікті» деп ой қорытады.



Біздің айтарымыз – Қ. Мырза Әлидің қазақ балалар поэзиясына ұлттық балалар ауыз әдебиетінің де, орыстың классикалық балалар әдебиетінің де соны үлгілерін өзінше байыта пайдаланып, түрленде сiңiруге көп үлес қосқан қаламгер екендігі.

1963 жылы ақынның балаларға арналған «Омар мен Құмар», атты суретті кітапшасы мен «Алуан палуан» атты жыр жинағы жарық көрді. Мерзімдік басылымдарда М. Отаралиевтің, Ж. Кәрібозиннің, Қ. Бекбаевтың рецензиялары жарияланды. Ақынның жаңа жыр жинағы балалар ақыны Қ. Ыдырысовтың 1963 жылғы балалар поэзиясы туралы жазылған «Балдырғанға – балауса жыр» атты мақаласында да аталады. Ақын М. Отарәлиев «Қадыр Мырзалиев жинақ сайын жақсы қасиеттер аңғартып, бөбек қажетін, психологиясын ашуда тілі жаттығып, қаламы төселіп қалған ақын» деп баға берсе, балалар ақыны Жәнібек Кәрібозин ақынның «Көңіл», «Не үшін?» өлеңдеріне шолу түрінде талдау жасай келе, «Қадырдың еңбек жайлы өлеңдері көп те, нысанаға дөп тиіп жататын өлеңдер, техника жайлы өлеңдердің өзі бір алуан сәтті шыққан туындылар» – деп жазды.

Ақынның балаларға арналған жетінші жыр жинағы – «Сабақ». Соған орай, «Лениншіл жас» газетінде Ә. Ысқабаевтың «Ою-өрнек өлеңдер» атты рецензиясы жарияланды. Ал, «Сабақ» кітабының құрылымдық кестелеу өнері ерекше. «Қаламгердің қазақ поэзиясына батыл енгізген жаңалығының бірі де – осы кітап кестелеу өнері». «Мен өз басым осы құбылысты анық жаңалық деп ұғамын» деп жазды Ғ. Қайырбеков, ақынның «Сабақтан» басталған дәл сол «кітап кестелеу өнері» туралы. Ол ерекшелік жайында ақын А. Бөкенов былайша ой өрбітеді: «Қ. Мырзалиевтің барлық кітабы, бүкіл творчествосы тұтастық, жүйелілік принципіне негізделген. Бұл – оның өзіне ғана тән интеллектуалдық қасиеті. Ал, ақынның өзі ол туралы мынандай ой айтады: «Біздің қазіргі поэзияда әр тақырыпқа жазылған әр түрлі өлеңдердің басын құрастырып, жинақ шығару басым. Алғаш мен де бұл тәсілді қолданған едім. Кейін тақырып тұтастығына көштім. Алғаш бұл қадам балаларға арналған «Сабақ» атты кітапшадан басталған еді». Алпысыншы жылдар поэзиясының өкілі Қ. Мырзалиев, 1959 жылдан бастап, 1965 жылға дейін балалар ақыны болып, 1965 жылы философиялық кітабы «Ой орманы» жарқ ете түсті». Яғни, ақынның үлкендер поэзиясындағы алғашқы жыр жинағы болып табылатын «Ой орманы» кітабы, «кейін тақырып тұтастығына көштім» деп ақынның өзі айтпақшы, тұтастай «Сабақ» жинағына тән «кітап кестелеу өнерімен» ерекшеленеді.

1968 жылы ақынның «Мешін және Адам» атты суретті кітапшасы жарық көрді. Ал, жалпы алғанда, 1965 жылдан 1970 жылға дейінгі аралықта Қ. Мырза Әлидің балаларға арналған шығармашылықтан қол үзіп кеткенін (1968 жылы шыққан «Мешін және адам» атты суретті кітапшасын есептемегенде) байқаймыз. Ол жылдары қаламгер үлкендер поэзиясында әрбіреуі ел әдебиеті тарихында өзінше оқиға саналған және авторлық «кітап кестелеу өнерімен» ерекшеленген «Ой орманы» (1965), «Дала дидары» (1966), «Бұлбұл бағы» (1967), «Ақ отау» (1968) атты төрт бірдей қомақты жыр кітабын дүниеге әкелді.

Қазақстан Жазушылар Одағының Ү съезінің қарсаңында (1966) көрнекті балалар ақыны Ә. Табылдиев «Балалар әдебиетін сөз етсек...» атты мақаласында «Балалар поэзиясында сюжеттік, суреткерлік көбейді, әрбір шумақты белгілі бір оқиғаға құрып, тармақтарды тартымды ете бастадық» деп, Қадыр өлеңін мысалға алады:

Танытайын әкеңді,  
Танытайын көкеңді!  
Мұртшылын! – деп қасекең  
Қуып берді текеңді.

«Қазақ әдебиеті» газетінде (1969, 19.04.) көрнекті ақын Ғ. Қайырбеков «Балалар әдебиетінің мерейі үшін» мақаласында «Шағын өлеңдердің шебері деп Қадырды айтуға болады, өлеңдерінде ақындық тәсіл, үнемшілдік, қысқа түйін бар» деп тұжырымдайды.

Мерзімдік басылымдарда «Күміс қоңырау» кітабына арналған бір топ рецензиялар жарық көрді. «Күміс қоңырау» – қазақ совет балалар әдебиеті тарихындағы кесек туынды» деп ақын Ғ. Оңғарсынова бастап жазған ол рецензиялар саны – 10. М. Әлімбаев «Жақсы жыр жас талғамайды» рецензиясында Қ. Мырза Әли творчествосына байланысты бес бірдей «көркемдік дәлел» келтіреді. Олар: тақырып таңдау, өлеңдердегі жақсылық пен жамандықтың қаржасуы, жас бүлдіршіннің жас ерекшелігіне сай жазылған жырлардың оқырмандар жасын талғамайтындығы, ғибратты өлеңдер жазу, шұрайлы, шырайлы сөздерді балаларға іркілмей ұсыну.

1982 жылы, Кеңес Одағы балалар әдебиетінің бас журналы «Детская литература» журналында Қ. Мырза Әлидің қазақ совет балалар әдебиетіндегі творчестволық ерекше тұлғасын танытқан В. Шербаковтың «Новая строчка рождается так...» атты көлемді мақаласы жарияланды. 1976 жылы совет балалар әдебиетінің Бас Баспасы саналатын «Детская литература» баспасынан ақынның балдырғандарға арналған «Твой дом» атты жыр жинағы жарық көрген болатын. Аудармашысы – Владимир Коркин. Ал, ақынның балаларға арналған өлеңдерінің орыс тіліне аударылып алғаш жинақ болып шығуы – 1962 жыл. Жинақ «Инабат виноват» деп аталады.

Балаларға арналған сегіз жинақ негізінде топтастырылған «Күміс қоңырау» таңдамалысы жарық көрген уақыттан 14 жылдан кейін, 1984 жылы балдырғандар мен жасөспірімдерге арналған «Шымыр жаңғақ» жинағы дүниеге келді. Осы жинаққа арналған рецензиялар ішінде ой-пікір салмақтылығы жағынан маңызды біреуі – Бейсебай Кірісбаевтың «Шымыр жаңғақ» – шымыр жинақ» рецензиясы.

Бір жылдан кейін, яғни, 1985 жылы Қ. Мырза Әлидің екінші таңдамалысы жарық көрді. Бұл таңдамалының бұрынғы таңдамалы секілді «Күміс қоңырау» деген атпен жарық көруінің де өз мәнісі бар. Өйткені, ол жинақ өз архитектурасы жағынан, ішінара аз-кем өзгертулерді есептемегенде, жалпы алғашқы таңдамалының жобасын толық сақтаған. Өзгешелігі, онда «Шымыр жаңғақ» жинағындағы шығармалармен қоса, «Ғажайып ғалам» деген ортақ атау аясында он екі тарауға бөлінген циклды жаңа өлеңдер топтастырылған. «Жаңа өлеңдер» деп аталғанымен, 93 өлеңнен тұратын сол «Ғажайып ғаламның» өзін таңдамалы ішіндегі жеке бір жаңа жинақ деуге әбден болады.

Мырза Әлидің балаларға арналған шығармаларына қатысты жазылған әдебиетші, сыншылардың, ғалымдар мен ақындардың әр жылдарғы әдеби сын, зерттеулердің әуелгісі – академик С. Қирабаевтың «Балаларға арналған үлкен әдебиет жасайық» мақаласы. 1969 жылы жазылған ол мақала академиктің «Өнер өрісі» кітабына енген.

3. Серікқалиев пен Э. Серікқалиевалар «Ақыл таразысында» еңбегінде «Қадыр Мырзалиев – бір кітаптың емес, он кітаптың авторы. Оның оқушысы бесік жыры – балалар бақшасынан басталып, буырыл шаштың күміс бедеріне дейінгі біртұтас өрісті алып жатыр» - деген.

«Қадырдың кез келген өлеңінде дерлік жұп жазбай бауырласып, жымдасып, біте қайнасып жататын екі түрлі сыр бар:

Біріншісі – өмір жайлы түсінігі аз, тұрмыстағы байырғы құбылыстар байланысын әлі жете біле бермейтін кішкентай оқушысына ақын шығармаларының дүниетанушылық, тәрбиелік мәні. Екінші сыр – дәл осы жырлардың әрқашанда әрірек, тереңірек жатқан әлеуметтік астарлы мәні». «Қадыр Мырзалиев бала кейіпкерін әртүрлі жас деңгейінде алады да, мінез-құлқын алуан қырынан оқушының көз алдына сатылап жайып салады». «Қадыр Мырзалиевтің қолына қалам ұстағаннан бері бір жемісті еңбек етіп келе жатқан жанры – мысал. Ол алғашқы жинағында-ақ осынау қиын да қызық салада творчестволық мүмкіндік танытқан еді».

Ақынның балаларға арналған шығармашылығына берілген екінші бір толымды ой-толғау – З.Қабдоловтың «Жебе» кітабындағы «Қадырдың қадыры» атты мақаласы. Онда мынандай ой-пікірлер бар: «Күміс қоңыраудың» ең негізгі бағалылығы – оның тәрбие және таным тарапындағы мәтінінде жатыр. Мұндағы әрбір өлең қып-қысқа, ып-ықшам қалпында бір-бір түйінді шындықты танытады да, сол арқылы оқушыға үлгі-өнеге, лұғат береді. Және әр өлең әр шындықты жай танытпайды, нәзік эстетикалық әсермен, нәрлі, ұтымды, ойнақы, шебер танытады». «Күміс қоңырау» – Қадыр Мырзалиевтің балалар әдебиетіне қосқан үлкен үлесі, оның өз келесіндегі, өз мүмкіндігіндей маршактығы мен михалковтығы ғана емес, «Күміс қоңырау» – бейнелеп айтқанда, Қадыр Мырзалиев үздік бітірген ақындық гимназиясы».

1983 жылғы «Сөзстан» сериясының 4-кітабы бірыңғай балалар әдебиетіне арналған. Онда Н. Қазыбековтың «Қаламның салмағы» мақаласында Қ. Мырза Әлидің балаларға арнаған жырларына талдау жасалынады, ақынның жас талаптарға үлгі боларлық творчестволық төрт қасиетін атайды. Біріншісі – қағылездік, шымырлық, ұқыптылық, тапқырлық, екіншісі – білімділік, үшіншісі – шешендікке баулу, төртіншісі – еңбексүйгіштігі. Айтылмыш мақала автордың «Ой таразысы» деген кітабында басылып шықты. «Ой таразысынан» тағы бір пікір: «Ол ең алдымен – балалар ақыны, ұрпақ ұстазы. Бұған ақынның «Сабақ» атты кітабы дәлел. «Сабақтың» композициялық құрылымы кәдімгі сабақ

өткізу жүйесіне негізделіп жасалған. Үзілістер түрлі-түрлі ойындар арқылы өтеді. Өйткені, балалар әдебиетінің өзі, екінші сөзбен айтқанда, ойын ғой».

Осы орайда сыншы-ғалым Қ. Ергөбектің «Мейірім шуағы» кітабындағы пікірлерінің маңыздылығына тоқталып өтпеске және болмайды: «Қадыр Мырзалиевтің «Киімдер қалай күйінді?» шығармасы қазіргі оқушы баланың ұқыпсыздығын әшкерелейтін сатиралық туынды». «Қазіргі қазақ балалар әдебиетінде ертегі-поэма үлгілері бар. Бірінші, ауыз әдебиетіндегі ертегі-аңыздың ізімен жырлау. Екінші ерекшелік – фольклорлық шығарманың ізімен, жаңаша жаңғырта жырлау. Қадыр Мырзалиевтің «Ақиқаттың алдында» поэмасы осы екінші шарттың өзіндік ерекшелігін бізге жете ұғындырады. Үшінші ерекшелік – ертегі, аңыздың көркемдеуші құралдарын кеңінен пайдалана отырып, өзінше тың ертегі-поэма жазу». «Төртіншіден деп топтауға келетін ол ерекшелік – ерте-ерте, ертеде деп бастай ма, болмаса, басқаша кілтін таба ма, әйтеуір бүгінгі балалар өмірінен ертегі-поэма жазу. Бұған Қадыр Мырзалиевтің «Балшықұлы Балшықбай» ертегісін жатқызуға болады.

1993 жылы «Қазақ балалар кітапханасы» сериясымен Қ. Мырза мен Қ. Баянбайдың балаларға арналған таңдаулы өлеңдері, ертектері, мысалдары мен жұмбақ-жаңылтпаштары және мазақтамалары қамтылған 18-том жарық көрді. Ол кітаптың «Өлеңнен олжа салғандар» атты алғысөзінде М. Әлімбаев «Жақсы жыр жас талғамайды» деген бұрынғы мақаласындағы «Күміс қоңырау» таңдамалысына орайғы «көркемдік бес дәлелдің» қатарын толықтырып,

Қ. Мырза Әлидің тағы да «көркемдік үш дәлелін» келтіреді. Атап айтсақ, алтыншысы деп – «Күміс қоңырау» таңдамалы жинағын баспаға әзірлеу барысында автордың көп өлеңдерін қайыра өңдеп-түзеткендігін, жетіншісі деп – кітапқұмарлығын, сегізіншісі деп қоғамдық қайраткерлігін айтады. «Қ. Мырзалиевтің балалар поэзиясына келуі үлкен құбылыс болды. Қадыр балалар поэзиясына тосын тыныс, тың тақырыптар әкелді. Бүлдіршіндерге арнап қалай жазу керектігін үйретердей үлгі танытты» дейді, ақын Н. Айтов.

1994 жылы С. Нұрахметов «Қадыр Мырзалиевтің ақындық шеберлігі», ал, 2004 жылы Қ. Тілеубердиев «Қадыр Мырзалиев шығармаларындағы табиғат және экология мәселелерінің көркемдік шешімі» деген тақырыптарда арнайы ғылыми еңбек қорғады.

Алаштың ақиық ақыны М. Мақатаевтың «Ақиқатына бару керек, Қадыр творчествосы зерттеуді керек етеді» [6] деп, ағынан жарыла мақала жазғаны -ақынның нақты балалар поэзиясына қосқан үлесін тұтастай қарастыратынын ғылыми еңбек қажеттігін мәселе еткені.

Қадыр ақын – балалар әдебиетінің бағына туған ақын. Оның балаларға арналып жарық көрген кітаптарына орай, баспасөз беттерінде кезінде өз заман ыңғайына бейімделе жарияланған рецензиялар баршылық екендігі жөнінде де біраз баяндалды. Алайда, Абайдың «іші – алтын, сырты күміс Сөз жақсысы» постулаты бойынша қарастырсақ, Қ. Мырза Әлидің еліміз егемендік алғанға дейінгі балаларға арналған шығармашылығына қатысты ол рецензиялардың, мақалалар мен ой-толғамдардың саяси әлеуметтік сарабалдығы жағынан алғанда, көбіне-көп «іші алтын Сөздің тек сыртқы күміс сферасын» ғана тәңіректеумен шектелгендігі бүгінгі таным көзіне анық көрініп тұрады. Ал, Қадырдай үлкен ақындардың әр жақсы Сөзінің ішкі «алтын ядросын» бек айқындап, оның мәнісін көпшілікке паш ету, оны ұлттық руханият мүддесі тұрғысынан түбегейлі саралау, халықтық дүниетаным қағидалары негізінде жете талдау ол заманда утопиялық қарекет еді.

Қ. Мырза Әлидің балалар әдебиетіндегі ұлттық ақындығының көптеген сыры мен сипаты әлі күнге жұмбақ күйінде қалумен келеді деуге болады. Енді «кеңестік идеология тұсында белгілі бір дәрежеде зерттелген, сыңаржақ көзқарас тұрғысынан болса да бағасын алған дүниелерге қайта оралып, оларды тудырған қаламгерлерімізге тәуелсіз ұлттық шығармашылық этикасы тұрғысынан қарап, жаңаша ойлау жүйесіне лайық парасат деңгейіне көз жүгірту, шынайы тұлғасын сомдау міндеті бой көтерді». Демек, Қ. Мырза Әлидің балаларға арналған шығармаларына қатысты жоғарыда хронологиялық жүйемен айтылған «мерзімді сараптамалардағы» барша бағалы пікірлер мен суреткердің балғындар аудиториясына арнаған жыр жинақтарын өзімізше талдап-саралау барысында түйген өз ой-толғанысымызға орай, ендігі жерде ақын шығармашылығына қазіргі азат ел мен замана талабына сай мүлде жаңаша көзқарас тұрғысынан қарау керектігі әділет болмақшы. Сонда ғана Қадыр Мырза Әлидің қазақ балалар әдебиетіндегі ұлттық ақындығы мен қайраткерлігінің мән-маңызы барынша айқындала түспек. Біз өз талдап-саралау жұмысымыздың барысында қаламгердің нақ сол қасиетінің сыры мен сипатын қалқадарымызша ашып көрсетуге тырысамыз.

### Әдебиеттер

1. Қазақ совет балалар жазушылары. Құрас. Қ. Ергөбеков. – Алматы: Жалын, 1987. – 192 б.
2. Оразбаев И. Ақынды заман туғызады десек... Қазақ әдебиеті. – 1988 – 29 қаңтар.
3. Әбдірашев Ж. Парасат пен парыз. – Алматы: Жазушы, 1973. – 168 б.
4. Қазақ совет балалар әдебиеті. Библиографиялық анықтама. – Алматы: Қазақстан, 1965. – 286 б
5. Серғазы Г. Қазақтың қадірі артқан Қадыры. Алматы ақшамы. – 2002 – 20 маусым
6. Мақатаев М. Қош, махаббат. – Алматы: Жазушы, 1988 – 288б
7. Ахметов Ш. Қазақ совет балалар әдебиеті. – Алматы: Мектеп, 1976 – 228б
8. Әлімбаев М. Жалынды жырдың жиһазы. Қазақстан пионеры. – 1985. – 13 январь
9. Михайлов В. Надо жить! Этот мир - не игра!.. Нива. – 2003 – N 10. – С. 124-145
10. Мырзалиев Қ. Жаңа жыл жыр жазумен басталады. Қазақ әдебиеті. – 1970. – 10 январь
11. Қаратаев М. Алғашқы сөз. Мырзалиев Қ. Қорамсақ. – Алматы: Жалын, 1980.-192б

### ИССЛЕДОВАНИЯ ДЕТСКОГО ТВОРЧЕСТВА В ПРОИЗВЕДЕНИЯХ КАДЫРА МЫРЗА АЛИ Ш.А. Жанаева

*В статье «Қадыр Мырза Әлидің балаларға арналған шығармашылығының зерттелу деңгейі» рассматриваются научные взгляды представителей казахской детской поэзии М.Мақатаева, М.Алімбаева, К.Мырзалиева в ракурсе новых подходов в литературе, отмечаются актуальные аспекты изучения творчества данных авторов на современном этапе. В статье, посвященном творчеству поэта Кадыра Мырза Али, автор делится с широким читателем результатами собственных исследований. Проведен обзор идейно-художественных особенностей, тематического разнообразия детских произведений периода 1960-1980 годов. Творчество поэта анализируется с точки зрения современных подходов, и подчеркивается место поэзии Кадыра Мырза Али в детской литературе и его значимость для развития казахской литературы в целом. Также в данном труде дан анализ статьям, посвященным творчеству яркого представителя детской казахской литературы.*

**Ключевые слова:** *Қадыр Мырза Әли, детская литература, произведение, сборник стихов.*

### THE LEVEL OF RESEARCH OF CHILDREN'S CREATIVITY OF KADYR MYRZA ALI Sh. Zhanaeva

*Important deas of the representatives of the Kazakhstan childrens' Literature: M. Makatayev, M. Alimbaev, K. Myrzaliyev about the scientific problems of modernizing their creativity with modern historical perspective were investigated in the article titled "The level of research of children's creativity of Kadyr Myrza Ali". The author provides his own reasoning-conclusions and uses the scientific and artistic style. It was reviewed the ideological and artistic searches, thematic and cognitive contributions in the Kazakh children's poetry of 1960-80 years.*

*Clarifying information on the level of study of creativity K.M. Ali was generalized and analyzed. The creativity of the poet has been analyzed today with a look at its significance in the history of children 's literature, in a literary process.*

*The article gives useful information to the teachers of Kazakh Literature and students of various educational institutions and readers about creativity for children of Kadyr Myrza Ali.*

**Key words:** *Auezov Pedagogical College, a multilingual and multicultural specialist, the development of a multilingual education.*

**Г.А. Абылқасымова**

М.О. Әуезов атындағы педагогикалық колледжі, Семей қаласы

## **МҰХТАР ӘУЕЗОВ ПЕН МАҒЖАН ЖҰМАБАЕВҚА ТӘН КӨРКЕМДІК ТАНЫМДАР**

**Аңдатпа:** Мақалада алаш арыстары Мұхтар Әуезов пен Мағжан Жұмабаевқа тән ортақ байланыс, ұқсастық және ерекшелік мәселесі қарастырылған. Автор екі алыптың өмірлеріндегі ғана емес, шығармашылығындағы үндестіктерді көрсететін дәйектерді қолдана отырып, дәлелдеп көрсетуге тырысқан. Ақын туралы естеліктерден үзінділер келтірілген. Сонымен қатар, мақалада М.Әуезовтің М.Жұмабаевқа берген әдеби бағасы, оң пікірінің туу себебі өзіндік пайыммен қарастырылған.

Мағжан Жұмабаев пен М.Әуезовтің шығармаларындағы ортақ әдеби-көркемдік ерекшеліктер оқырмандарға маңызды аспектілермен ұсынылған және тәуелсіз Қазақстан мемлекетінде ұлы әдебиет өкілдерінің шығармашылығын жаңғыртудың маңызына тоқталған. Ұрпақтары барда алыптар арасындағы байланыстың ешқашан үзілмейтіндігі айтылған. Бұл мақаланың Мағжан Жұмабаев және Мұхтар Әуезов мұраларын халқымызға тән ортақ қазына ретінде қарастырып, зерттеп, зерделеу мәселесін шешуде өзіндік рөлі бар.

**Түйін сөздер:** Мағжан Жұмабаев, Мұхтар Әуезов, әдеби шығарма, көркемдік ерекшелік, рухани үндестік.

Кеңес дәуіріндегі ұлт жанашыры, азаттық идеясы жолындағы қай ірі тұлғаны алсақ та, оларды ұқсастыратын ортақ қасиеттер болады. Бүгінде тарих – идеологиялық ой-пікірлері, қайраткерлігі, ұлтына деген махаббаты тағдыр тәлкегінен де биік қайсар тұлғаларының есімін алтын әріптермен өз қойнауына алды. Адам тағдыры – халық тағдыры, халық тарихы. Тарихты тану – өмірді тану, болашақты бағдарлау!

Мұхтар Әуезов және Мағжан Жұмабаев... Екеуі де – тау тұлғалы, сом мінезді, алып ақыл мен қыруар қайрат иесі, білімді азаматтар. Бірі – Омбыдағы, бірі – Семейдегі мұғалімдер семинариясында білім алған ұлтының ұстаздары. Олардың еңбегіне, өмір жолына терең көз жіберсек, ортақ таным мен тартыстың куәсі боламыз. Екеуінің бір-бірінен алшақтығы жоқ. Өміріне қарап өнерін, өнеріне қарап өмірін тану – әдебиет өлкесінің заңы емес пе?

Ұқсастық және Ерекшелік. Байланыс. Ортақтық. Екі алыптың ортасында тұрған осы ұғымдарды қалай түсінуге болады? Біріншіден, екеуінің де қазақ халқының перзенті болып жаратылуында. Бір ұлттың қасиетін бойына сіңіріп, бір ұлттың қасиетін көзімен көруінде және сол елі мен жеріне деген шексіз сүйіспеншілігі дер едік. Екіншіден, екеуінің де Абайды пір тұтып, кемеңгер ақынның өлеңін жастайынан санасына сіңіруінде. «Мағжан – ұлы Абайды бұрын-соңды қазақ әдебиетшілері ішінен Ө.Бөкейхановты айтпағанда, ең алғаш жырлаған ақын. Мағжан он сегіз жасқа келгенде 1911 жылы «Атақты ақын, сөзі алтын Абайға» деген өлең жазды. Ол осы өлеңінде «Қарадан хакім болған сендей жанды, дүние қолын жайып енді күтпес» деп ерекше бір сәуегейлік, білгірлік болжам айтып еді» [8].

Ал, Мұхтар Әуезов болса: «Қазақ жазушыларынан, әрине, Абайды сүйемін. Менің бала күнімнен ішкен асым, алған нәрімнің барлығы да – Абайдан. Таза әдебиет сарынына бой ұрғанда, маған «Абай» деген сөз – «Қазақ» деген сөзбен теңбе-тең түсетіндей кездері бар секілді. Абайды сүюім үнемі ақылдан туған, сыннан туған сүйіс емес, кейде туған орта, кір жуып, кіндік кескен жерді сүюмен пара-пар болатыны бар» дейді. Ұлылықты бойға сіңіру де ұлылық. Кейіннен бірі «Әуезов – қазақ үшін екінші Абай» (Н.Погодин) деп аталса, бірін «Абай – ақылдың ақыны, Мағжан – ақынның ақыны деп, Абайдан кейінгі ақын деп бағаланған. Ал жазушы Сәбит Мұқанов: «Алаштың екі күшті адамының бірі – тіпті ең дарындысы, күштісі Мағжан болатын. Бірі біздің Мұхтар Әуезов еді» деп жазады [2].

Мағжан мен Мұхтарға тән тағы бір ерекшеліктер – көркем әдебиеттің ішкі мазмұнына сай рухани суреткерлік қасиеттері. Қос суреткер де әйел затының күрделі психологиясын терең түсініп, зерделеген. М.Әуезовтің «Қарагөз», «Қаралы сұлу» шығармалары мен «Адамдық негізі – әйел» атты мақалалары, М.Жұмабаевтың «Шолпанның күнәсі» шығармасындағы бейнелік образдар әйел-ана махаббатының биіктігін паш етеді. Осы екі

қаламгер шығармаларындағы тағы бір тоғысуға назар аударсақ, М.Жұмабаев «Ертегі», «Оқжетпестің қиясында» дастандарында Кенесары ханның тұлғасын, кемеңгерлігін жырласа, М.Әуезов «Хан Кене» атты пьеса жазып, оның ел тарихындағы ролін аша түседі.

Бір кезеңде өмір сүріп, заманның ащы дәмін бірге татса да М.Жұмабаев пен М.Әуезовтің іскерлік, рухани салада байланысы жайлы деректер аз. Дегенмен, М.Жұмабаев өнерді қорғау мақсатымен «Алқа» атты әдеби ұйым құрғанда, оның бағдарламасымен М.Әуезов таныс болғаны белгілі. Кейіннен Мұхтар Әуезов оған бағдарламаны мақұлдайтынын, нақты әрекетке көшу керектігін айтып, хат жолдайды. Алқа – өз алдына саяси мақсат қойған жоқ. Таза өнерді қолдап, таптық мүддеден гөрі көркемдік шеберлікті жоғары қойды. «Жалаң ұраннан арылып, саф өнермен сусындауды» (М.О. Әуезов) мақсат тұтып, «Шолпан журналы арқылы сол идеяларын жариялады. М.Жұмабаевтың «Батыр Баяны», М.Әуезовтің «Көксерегі», Ж.Аймауытовтың «Күнікейдің жазығы» іспетті туындылары сол жылдары жазылған еді. Бір таңқаларлығы, сол жылдары М.Әуезовтің замана лебінен жасқанбай: «Мағжанды сүйемін. Европалығын, жарқыраған әшекейін сүйемін. Мағжан мәдениеті зор ақын. Бүгінгі күннің бар жазушысы ішінен келешекке бой ұрып, артқы күнге анық қалуға жарайтын сөз – Мағжанның сөзі» деп бағалауын батырлық және алыптың алыпты алыстан танығаны деп білеміз [1]. Кейбір фотодеректерге қарап, алыптардың бас қосып, бір ортада тоғысқан сәттеріне де куә боламыз. Әйтсе де, бір-бірінің шығармашылығына сырттай қанық жандар бетпе-бет кездесуде нендей әңгіме қозғап, нендей шер тарқасқаны – қатал тарихтың құпиясы.

Жасырын «Алқа» ұйымын құрғаны үшін он жылға түрмеге қамалған Мағжан ақын үкімі Мұхтарды қынжылтқанын белгілі. Кейіннен М.Горькийдің көмегімен үш жылға жазасы азайып, бостандыққа шыққан кезін Мағжан Жұмабаевтың жары Зылиха әжей: «1937 жылдың мартында Мағжан Сәкен Сейфуллиннің шақытуымен Алматыға жиналады. Мен Алматыға бармаймын деп қарсыластым. Мағжан болса: «Салынатын құрық – жал таңдамайды, қанша айтқанмен астана ғой. Жолдастар түсінер, қол ұшын берер, кетейік» деп өтінді. Мағжанның әсіресе іздегені Мұхтар Әуезов еді. Оның есімін жиі еске алатын» деп жазады жары туралы естеліктерінде [10]. Бірақ, Алматыға келе салысымен көп уақыт өтпестен, Мұхтар Әуезовпен кездесіп те үлгермеген күйі тұтқындалды.

Қазақ халқы үшін Мағжан, Мұхтар есімдері – егіз. Оқу орынында ұлы ақынның 125 жылдық мерейтойы жоғары деңгейде атап өтілді. Ұрпақ тәрбиесінде зор орыны бар ұстаздар қауымы ақын есімін ұрпақ жадында жаңғырту – азаматтық парыз деп біледі. Мағжанның халқы өзі аңсаған азаттықта өмір сүріп, ақын тойын халық тойына айналдырып, есімін еш қысылмастан ардақтауда. Мағжан ақын шығармашылығы – құпиясы терең қазына. Сондықтан, өзі сенген жас ұрпағы оны әлі де зерттеген сайын, құпиясын аша түседі, оны сөзсіз болашаққа алып барады деп біз де сенеміз!

### Әдебиеттер

1. Мұхтар мұрасы ( ғылыми мақалалар мен зерттеулер ). – Алматы: Қазақстан, 1997
2. Мұхтар Әуезов туралы естеліктер. – Алматы: Білім, 2004
3. Жұртбай Тұрсын. "Бесігінді түзе" Ғұмырнамалық толғау А: Жазушы, 1997
4. Жұртбай Тұрсын.Талқы. – Алматы, 1997
5. Жұртбай Тұрсын. Бейуақ. – Алматы: «Қазақстан», 1990
6. Ю.М. Лотман. Структура художественного текста. М, "Искусство", 1975
7. З. Қабдолов. Сөз өнері. II томдық таңдамалы шығ. жин., 2- том. А., 1983
8. М. Жұмабаев. Шығармалары (өлеңдер, поэмалар, қара сөздер) А., Жазушы, 1989, 56-б
9. Қанарбаева Б. Мағжан символист: Зерттеу.- Алматы: Экономика, 2007
10. С.Қирабаев. Ұлт тәуелсіздігі және әдебиет.-Алматы, 2001

### ХУДОЖЕСТВЕННЫЕ ПОЗНАНИЯ, ПРИСУЩИЕ МУХТАРУ АУЭЗОВУ И МАГЖАНУ ЖУМАБАЕВУ

Г.А. Абылкасымова

*В данной статье рассматриваются проблемы возрождения на современном этапе литературного наследия ярких представителей классической казахской литературы Мухтара Ауэзова и Магжана Жумабаева и дана современная оценка их творчества. В статье приводится оценка, данная М.Ауэзовым М.Жумабаеву. В ней говорится о его*

поэтической индивидуальности, самобытности, где М.Ауэзов не боится назвать его звездой первой величины в созвездие мировых поэтов.

Используя такие методы как культурно-исторический, биографический, социологический, компаративный, автор показывает литературную уникальность каждого и в то же время подчеркивает их духовное родство. Автором использованы материалы, подтверждающие схожесть не только судеб двух ярких представителей казахской литературы начала минувшего века, но и общность их творческого наследия. В статье приводятся отрывки из воспоминаний о литераторах. Статья направлена на развитие интереса студентов к изучению творчества художников слова, пропаганду духовного наследия.

**Ключевые слова:** М. Жумабаев, М. Ауэзов, литературные произведения, художественные особенности, духовная связь

## ARTISTIC KNOWLEDGE OF MUKHTAR AUEZOV AND MAGZHAN ZHUMABAEV

G. Abylkasymova

*In the article on theme «Artistic knowledge of Mukhtar Auezov and Magzhan Zhumabaev» has a common connection, similarity and difference, typical for Mukhtar Auezov and Magzhan Zhumabayev. The author tried to prove not only the life of two geniuses, but also arguments demonstrating harmony in creativity. There are also excerpts from the poet's memoirs. Moreover, in the article, it was shown M.Auezov's literary evaluation to M. Zhumabayev, the reason for his positive attitude is due to his own opinion.*

*Despite the fact that time and taste of the time, Magzhan Zhumabayev and M.Auezov are in contact. The acquisition and exchange with readers of general literary and artistic features is a problem that still requires extensive research in the contemporary literary field. The author succeeded in raising this issue successfully in this article and providing important aspects, importance of modernization of creative works of representatives of great literature in independent Kazakhstan.*

**Key words:** M. Zhumabayev, M.Auezov, literary works, literary features, spiritual connection

ҒТАХР: 14.33.17

**К.С. Мусина**

М.О.Әуезов атындағы педагогикалық колледжі, Семей қаласы

## СЫН ЕСІМДЕРДІҢ ҚАЗАҚ ДҮНИЕТАНЫМЫ МЕН МӘДЕНИЕТІНДЕГІ СИМВОЛДЫҚ МӘНІ

**Аңдатпа:** Бұл мақалада қазіргі қазақ тілі курсы бойынша оқытылатын сын есімнің лексика-грамматикалық және этнолингвистикалық, этнопедагогикалық сипаты қарастырылған. Қазіргі қазақ тілі пәнінде оқытылатын «Сын есімнің лексика-грамматикалық сипаты» тақырыбы бойынша жасаған ізденіс жұмыстары жүйеленген. Сындық мәнді сөздердің этнонимі практикалық бағытта сипатталған. Қазақ халқының дүниетанымындағы ақ, қара, қара ала сын есімдерін халықтық әдет-ғұрып, салт-дәстүрмен байланыстыра қарастыруы тақырыптың теориялық негізін ғылыми зерттеу бағытында оқытатындығын танытады. Ұлттық болмысты танудағы түр мен түсті білдіретін сөздердің қолданылу орнын оқыту үдерісінде тілдік тақырыппен байланыстыра зерттеу нысаны етуі оқытушының ізденіс бағытының айқындығын көрсетеді. Мақалада қазақ тілін оқытудың теориялық негіздері мен практикалық маңыздылығы ашылған. Ғылыми мақала халықтық педагогикамен тығыз байланыстырылып жазылған.

**Түйін сөздер:** қазақ тілі курсы, сын есім, дүниетаным, мәдениет, ұлт

Дүниенің тілдік бейнесі дүниені тіл арқылы көрудің түрлі тәсілдерін талқылауға мүмкіндік береді. Түр – түстердің ұлттық, ұлтқа тән ұғымдарды айқындауда мәні зор. Түстердің танымдық модельдерін зерттеу тілді адаммен және оның әлемімен тығыз

байланыста қарауды басшылыққа ала отырып жүзеге асырылады. Түр – түс адамзат өмір сүруінің ажырамас бөлігі, ақиқатты нақты бейнелеуде мүмкіндігі мол символдық белгі. Ол – адамның саналы білімінің ғана емес, психологиялық жай күйі, талғам, талап, қажеттілік пен көзқарасының өлшемі және оны танытушы. Қазақ тілі пәнінің «Сын есімдер» тақырыбын халықтық педагогика ілімінің негізінде оқыта отырып, жас ұрпақтың қазақы дүниетанымы мен мәдениетін қалыптастыру жолдарын қарастырайық. Бұл ретте басты мысалымыз, әрине, мақал-мәтелдер болмақ. Мақал-мәтелдегі түр-түс символикасы өзіндік ерекшелікке, өзіндік символдық мәнге ие. Яғни, «мәдениеттегі түр-түс» арқылы халық өзіндік эстетикалық көзқарасын, эмоциялық қалпын, адамгершілік түсініктерін білдірген. Басқа халықтардағыдай қазақ халқы үшін де әлем екі түске – ақ пен қараға бөлінген. Оның бірі ақ түс-күллі игі, жақсы қасиеттер пернесі болса, көп жағдайда қара түс-жамандық біткеннің бедеріне ие: «Ақ» дегені – алғыс, «Қара» дегені – қарғыс»; «Ақ»пен «Қараны» шындық айырар»; «Ақ пейілдің аты арып, тоны тозбайды»; «Ақтың отын ақымақ өшіре алмайды»;

«Ақ сауыттың жағасы бар, жеңі жоқ, Шын жақсының ашуы бар, көгі жоқ»; «Ақ қар көп болса, ақ нан көп болар»; «Ақ сұңқар ұшар жем үшін, ер жігіт туар ел үшін»; «Ақ сөз ащы болар, ғайбат сөз тәтті болар»; «Ағын су арнасын табады, ақ адам орнын табады»; «Ақ бидайдың қадірін ашыққанда білерсің, ағарғанның қадірін қыс шыққанда білерсің»; «Ананың алды-ақ жаулық».

Ақ жаулық деп аталатын орамал түсі әлеуметтік-гендерлік ерекшелікті көрсетеді. Ақ жаулық-жас келіншектің, әйелдің символы.

Қазақта ақ байлау деп аталатын дәстүр болған. Мұндағы ақ сөзі ақ түсті мата ұғымында қолданылады да, әр түрлі символдық мәнге ие болады. Мысалы, бесіктің басына ақ байлау бүгінгі күнде де қалмай келе жатқан әдеттің бірі, ол – «баланың өмір жасы ұзақ болсын, өмір жолы ақ болсын» деген тілектің нышаны. Жайлауға шығып, бие байлауға кіріскенде, бұрыннан сақтаған қоры, ашытқысы барлар қымыздарын тез ашытып, қымызмұрындыққа дайындалады. Ал ашытқысы жоқ адамдар қымызы бар үйлерге келіп, сабасына ақ байлап, қымыз құйып алып, сонымен ашытады. Мұның өзі киелілік ұғымымен байланысты. Өйткені сүт те, сүт тағамдары да қасиетті, сүт беретін бие де қасиетті, адамдардың денсаулығына шипа, азық болатын бал қымыз дайындалатын, сақталатын саба да қасиетті бұйым. Ақ байлап, жолын жасау-қасиетті нәрсені қадірлеудің символдық белгісі. Бұл түсінік халық санасына терең ұялап, оның тілі мен ойлау жүйесінен орын алған. Сондықтан ақ түс күні бүгінге дейін жақсы бастама атаулының бәрінен табылады, өйткені ол сұлулық әлемінің, адамгершілік қасиеттердің біртұтас жиынтығын құрайды.

Түр-түстердің символдық мәні туралы Ө.Марғұлан: «Көк түс-көкке табынудың, аспанның символы, қызыл – оттың, күннің, ақ – шындықтың, қуаныштың, бақыттың, сары – ақыл-ойдың, қара – жердің, жасыл-көктемнің, жастықтың символы», – деп жазады.

Түр-түстердің өзіндік сипаты, зерттелу тарихы, семантикасы, қолданылуы т.б. мәселелер төңірегіндегі зерттеуді Ө.Қайдар, З.Ахтамбердиева, Б.Өмірбековтердің «Сырға толы түр мен түс», «Түр – түстердің тілдегі көрінісі» еңбектерінен көруге болады.

Ақ түстің «таза» деген тура мағынасымен сабақтас ауыспалы, «басқа нәрсе араласпаған» мағынасының тектілігі, яғни хан, бек, төре тұқымына тәндікті аңғартатын да мәні бар. Ертеде ханды сайлағанда, оны ақ киізге отырғызып, топ алдынан көтеріп өтетін болған. Ақтың бұл сынды мағыналарымен «сұлулық», «келбеттілік», «әдемілік» ұғымдары астасып жатады. Өмірдің мәні қарама-қарсылықтың бірлігі мен күресін тану, жеңу болса, сол түсінік қазақ ұғымында ақ пен қара айналасынан орын алады. Сонда қуаныштың, адалдықтың, сән-салтанаттың, жақсылықтың символына айналған ақ түске қарама-қарсы қайғы-қасіреттің, жамандықтың белгісі ретінде алынатын қара түстің де символдық мәні бар. Мысалы: «Қара жерге қарыз арқалама»; «Қара жерді жамандама – қайтіп сонда барарсың, Қауым елді жамандама – қарғысына қаларсың «Қазанға жолама, қарасы жұғар, Жаманға жолама, жаласы жұғар»; «Қайғысы жоқ адамға қара көже балмен тең, Қайғысы көп адамға кең дүние жермен тең»; «Қара көзден нұр тайса, қарға адым жер мұң болар»; «Жаман адам – құлқынның қара қабы, Жақсы адам – адалдықтың тағы»; «Жақыныңды жаралама, Алысты қаралама».

Қайғы-қасіреттің белгісі европалықтарда – қара түс, ал австралиялықтарда – ақ түс болған десе, қазақтар үшін – қара түс. Оған тіліміздегі: қара жамылды, қара қағаз, қаралы ат, қаралы дауыс, қаралы болды, қаралы күн тәрізді сөз оралымдары дәлел болады. Түр-түстің символдық мағынасына байланысты ғалым Ислам Айбарша: «Түр-түсті білдірер символдар



жүйесі қандай да болмасын ұлттың дәстүрлі дүниетанымның негізгі танымдық кодтарының бірі болып табылады» – дейді [1].

Қазақ танымында ерекше күрделі мәні бар түс – ала түс. Ала түс «әр түрлі түсті» деген ұғымынан абстракцияланып, «ынтымақ-бірлігі жоқ, пәтуасыз» деген мәнді білдіреді. Оған тіліміздегі келесі мақал-мәтелдер куә: «Ала қойды бөле қырыққан жүнге жарымайды»; «От басы ала болса, Кереге бас сайын пәле болар»; «Ала аяқ күніні алпыс аттайды»; «Жылан шаққан адам ала арқаннан аттамайды»; «Адам аласы ішінде, Мал аласы сыртында»; «Ақымақтың ала, құласы болмайды»; «Бір биеден ала да, құла да туады»; «Көздің аласынан сөздің аласы жаман»

Ала сөзінің тұсау кесуде қолдануы да ерекше назар аудартады. Тұсау кесу – өмір жолының сәтті болуы үшін ақ ниетпен жасалатын ырым. Осы арада баланың аяғына не себепті ала жіп байланады, қара, қызыл, көк жіп неге байланбайды деген сұрақ тууы мүмкін. Бұған қатысты мәліметті А.Ғұзыханның «Қазақтардың дүниетанымы» еңбегінен кездестіреміз: «Көпшілік жағдайда тұсау кесуде ала жіп алынады. Ала жіпті пайдаланудың өзіндік мәні бар. Лұқпан хәкімнің айтуы бойынша, өмірде он жұп болады. Солардың бірі – ақ пен қара. Есілген жіптің бір қабаты – ақ, екінші қабаты қара-болып келеді. Жіптің екі қабаты ажырамастай астасып, кезек алмасып, тығыз өріліп отырады. Бұл тоқтаусыз ауысып келіп отыратын күн мен түннің белгісі. «Біреудің ала жібін аттамау» деген сөз көпшілікке түсінікті, кісіге қиянат жасамау мағынасында қолданылады».[3]

Білім алушыға тұсау кесу салтында ала жіпті қолданудың символдық мәнін ұғындыра отырып тақырыбымызды түсіндіреміз. Ала жіп билік айту үстінде де қолданылады. Араздасқан екі адамды билер татуластырған кезде оларға ала жіп ұстатып тұрып, ортасынан қиып жіберетін болған. Ала жіпті қиюдың мәнісі: егер уәде бұзып, бір-бірімізге жаулық жасасақ, Тәңір бізді жазалап, осы жіптей қиылып қалайық деген ұғымның символдық белгісі. Қазақта ешкімге қиянат жасаған жоқпын деудің орнына, “ешкімнің ала жібін аттаған жоқпын” дейтіні де сондықтан. Ала түс ақ пен қара түстердің араласуынан туған тура мағынасының негізінде абстракцияланып, бір жақты емес мәндерімен астасып жататын сын есім.

Демек, кез – келген мәдениеттегі түр-түс өзіндік символдық мәнге ие болып келеді. Бұл тәрізді символдар адам баласының сан ғасырлық тәжірибесінен қорытылып шыққан, тарихи жағынан қалыптасқан белгілі бір түсініктің, философиялық ой мен ұлттық дүниетанымның жемісі.

### Әдебиеттер

1. Ислам Айбарша. Ұлттық мәдениет контексіндегі дүниенің тілдік суреті. – Алматы, 2004. – 251 б.
2. Қайдаров Ә., Ахтамбердиева З., Өмірбеков Б. Түр-түстердің тілдегі көрінісі. – Алматы: Ана тілі, 1992. – 174 б.
3. Ғұзыхан А. Қазақтардың дүниетанымы. – Алматы, 1991. – 137 б.

### ЛЕКСИКО-ГРАММАТИЧЕСКИЙ ХАРАКТЕР ИМЕНИ ПРИЛАГАТЕЛЬНОГО

К.С. Мусина

*В статье рассматриваются лексико-грамматические, этнолингвистические и этнопедагогические характеристики имени прилагательного как части речи. В данном научном труде сосредоточены результаты исследовательской работы по теме в течение нескольких лет. Исследования на тему «Лексико-грамматический характер имени прилагательного» отражают новые направления в лингвистике. Новым является то, что имена прилагательные изучены с точки зрения их лингвокультурологической насыщенности, что позволяет раскрыть особенности культуры и мировоззрения казахского народа. С этой целью автор рассматривает прилагательные, передающие цвет – белый, черный.*

*Ценным в данной статье является то, что автор раскрывает основы теории современного казахского языка и практическую ценность новых тенденции в лингвистике.*

*Статья представляет интерес для преподавателей гуманитарных дисциплин.*

**Ключевые слова:** Курс казахского языка, прилагательное, мировоззрение, культура, национальность

# THE ADJECTIVE SYMBOLIC MEANING OF KAZAKHS IN KAZAKH WONDERS AND CULTURES

K. Musina

*The article deals with lexical-grammatical, ethnolinguistic and ethno-pedagogical characteristics of the adjective as part of speech. In this scientific work the results of research work on the topic are concentrated. The names of adjectives are studied from the point of view of their linguocultural saturation. The ethnonym of critical words is described in practical terms.*

*The use of colorful variations in the meaning of national reality in the learning process is based on the form of research that is related to the subject that shows the nature of the areas studied by teacher. Students may use this article to enrich their language.*

**Key words:** *Kazakh language course, adjective, world outlook, culture, nationality*

FTAXP:14.33.17

**З.С. Алканова<sup>1</sup>, Б.Ш.Турғанбаева<sup>2</sup>**

<sup>1</sup>М.О.Әуезов атындағы педагогикалық колледжі, Семей қаласы

<sup>2</sup>Семей қаласының Шәкәрім атындағы мемлекеттік университеті

## ТҰЛҒАНЫҢ МЕНЕДЖЕРЛІК ҚҰЗІРЕТТІЛІГІ ҚАЛЫПТАСУЫНЫҢ НЕГІЗДЕРІ

**Аңдатпа:** *Мақалада әлеуметтендірудің психологиялық құрылымы, үлкен әлеуметтік топтардағы әлеуметтік қарым-қатынас айқындалады. «Менеджмент» түсінігінің зерттелу жайы мен ғылыми анықтамалар қарастырылады. Әлеуметтік үлкен топтарда жеке тұлғаның менеджерлік құзыреттілігі қалыптасуының негіздері жайлы көзқарастар талданып, менеджерлік құзыреттің психологиялық құрылымы, әлеуметтік үлкен топтарда жеке тұлғаның менеджерлік құзыреттілігін қалыптастырудың жолдары жіктеледі.*

*Әлеуметтік үлкен топтарда жеке тұлғаның менеджерлік құзыреттілігі қалыптасуының негіздерін эксперименттік зерттеу арқылы анықтауға бағытталған жұмыстар жүргізілгендігі, әлеуметтік үлкен топтарда жеке тұлғаның менеджерлік құзыреттілігі қалыптасуының негіздерінің қорытынды нәтижелері мен ұсыныстар берілген.*

*Мақала соңында болжамды дәлелдейтін зерттеудің негізгі нәтижелері мен тұжырымдары қорытындыланып, әдістемелік ұсыныстар берілген және қарастырып отырған мәселенің келешекте зерделенетін бағыттары айқындалған. Мақала колледж студенттері мен оқытушыларына арналады.*

**Түйін сөздер:** *менеджерлік құзыреттілік, жеке тұлға, әлеуметтену, әлеуметтік үлкен топ*

*«Менеджмент» ұғымы басқару ғылымы және тәжірибесі, басқару ұйымы, білім беру мекемесі және басшылық шешімдерді қабылдау процесі ретінде қарастырылады. Басқарудың ғылыми негіздері ретінде басқарудың теориялық базасын құрайтын және оны ғылыми ұсыныстармен қамтамасыз ететін ғылыми білімдер жүйесі. Менеджмент («manage» ағылшын тілінде басқару, меңгеру, ұйымдастыру) – ұйымда немесе кәсіпорында жұмыс істейтін адамдардың еңбегін басқара отырып, алға қойған мақсатқа жетуді ұйымдастыра білу, әлеуметтік (білім беру үдерісін) басқару принциптері, әдістері, құралдары мен нысандарының жиынтығы [1].*

*Менеджмент ғылымында басқару-мақсатқа жетуге бағытталған іс-әрекеттерді ұйымдастыру. Қазіргі түсінік бойынша «басқару» ұғымынан «менеджмент» ұғымы кеңірек, өйткені ол адамзат қызметінің әр түріне қолданылады. М.Х.Мескон, М.Альберт, Ф.Хедоуридің «Менеджмент негіздері» деген кітабында(1992) менеджмент бірнеше мағынада қарастырылады: «басқа адамдардың мотивтерін, интеллектісін, еңбектерін пайдалана отырып, алдыға қойған мақсаттарға жету іскерлігі ретінде; «әртүрлі ұйымдардағы*

адамдарды басқарудағы іс-әрекет түрі, функциясы ретінде»; «осы іс-әрекетті іске асыруға қолдау көрсететін адамзат білімдер аймағы ретінде».

Соңғы жылдардағы ғылыми еңбектерді сараптау барысында, жеке тұлға туралы жетпістен аса анықтама бар екендігін байқауға болады. Жеке тұлға туралы кейбір арнаулы бағыттар төңірегіндегі анықтамаларға талдау жасай отырып, ғалымдардың анықтамалары бойынша төмендегідей екі түрлі талдаудың бағыты айқындалды [2]:

- Жеке тұлға қоғамдық қарым-қатынас нәтижесі, әлеуметтік қатынастағы іс-әрекеттер жиынтығы.
- Жеке тұлға адамның қайталанбас, жеке бас қасиеттерінің жиынтығы.

Психологтар арасында тұлғаға байланысты бірыңғай көзқарастардың болмағандығынан 300 астам анықтамалар жүзеге асуда. Тұлғаның анықтамасы сияқты оның құрылымында да біртұтас көзқарастар жоқ. Л.С.Выготский алғаш рет психикалық қызметтерді жоғары – мәдени және төменгі – табиғи деп бөлінуін ұсынды. Л.С. Выготский құрылымының негізінде, тұлғаның өзегі – оның бағыттылығы деп атады.

Бұл көзқарас зерттеушілердің көпшілігіне негіз болып қаланды (С.Л. Рубинштейн, Л.И. Божович, А.Н. Леонтьев, М.З. Неймарк) Алайда, көптеген авторлар тұлға бағыттылығының мазмұнын (мотивтермен қажеттіліктер, ұмтылу мен талаптану, бағдар және т.б.) түрліше қарастырады.

«Жеке тұлға» түсінігі жан-жақты зерттеліп келе жатқан мәселелердің бірі [2]. Қазақстанның педагог зерттеушілері «личность» деген ұғымды әртүрлі мағынада қолданып жүр: «жеке бас» (Н. Қойшыбаева, т.б.), «жеке адам» (Н.Намазбаева, М.Н. Мұсабаева, Ж.Б. Сәдірмекова, Г.К. Нұрғалыева, т.б.), «жеке тұлға» (С.Қ. Қалиев, Ш. Майғаранова, Г. Нысанбаева, Қ. Бөлеев, К. Бұзаубақова, т.б.), «кісі» (Н. Жанділдин), «дара тұлға» (М. Жадрин, Ж. Дәулетбекова). Тұлғаның әлеуметтік сана-сезімі тұлғаның әлеуметтік бейімделу процесіндегі маңызды фактор. Осы арқылы тұлға өзінің әлеуметтік рөлі мен шығу-тегін айқындайды.

Л.С. Выготский пікірі бойынша, адамның тұлғасы өзінің енген қарым-қатынастарының кешенді әсерінің нәтижесінде дамиды. Тұлға – бұл қоғамдық-тарихи дамудың өнімі [3]. Адамның қоғамдық қатынастар жүйесінде алатын орны, оның орындайтын іс-әрекеті – тұлғаның қалыптасуын анықтайтын жағдайлар. Тұлғаның қалыптасуы адамның мінездемесі үшін маңызды орын алады, яғни оның мінез-құлық пен іс-әрекетінің жоғары саналы формаларын қамтамасыз етіп, оның ақиқатқа байланысты барлық қарым-қатынастарының бірлігін құрайды. Нәтижесінде адамның кез-келген реакциялары және ішкі аффективті өмірінің құрылымы оның әлеуметтік тәжірибе барысында жинақталған тұлғаның ерекшеліктерімен анықталады. Тұлғаның қалыптасуы биологиялық және әлеуметтік факторларға байланысты екені мәлім. Тұлғаның дамуы – механизмді құрастыратын көптеген ішкі және сыртқы факторларға, атап айтқанда, кәсіби қызметтің ерекше түрі – менеджментке тәуелді болып келеді.

Менеджмент кәсіби қызметтің ерекше түрі екендігі жайлы Ф. Тейлордың, А. Файолдің, Э. Мэйоның, А. Маслоудың, Ф. Герцбергтің, Портера-Лоулдердің, Д. Мак-Грегордің және т.б. ғалымдардың зерттеулері бар. Атап айтқанда, Ф.Тейлордың ғылыми басқару мектебі, А. Файолдің әкімшілік басқару мектебі, Э Мэйо, А. Маслоудың адами қарым-қатынас тұжырымы. Ф. Герцбергтің екі факторлы модель мектебі, Врумның күту теориясы. Портера-Лоулдердің сандық тәсілі. Д. Мак-Грегордің адами қарым-қатынас теориясы.

Т.И. Шамова менеджментті ең алдымен бизнесті басқару үшін өңделген және оның мақсаты пайда табу болып табылады деп көрсеткен [4]. Оның пікірі бойынша «...менеджменттің теориясы мен тәжірибесінде менеджер іс-әрекетінің мінез-құлықтық жағы өңделген, оған аса назар аударған жөн».

Ю.А. Конаржевский, Н.В. Немова, В.И. Симонов, Т.И. Шамова және басқа да зерттеушілер «менеджмент» және «басқару» ұғымдары бірдей емес.

Менеджменттің американдық, жапондық және батыс еуропалық типтері бар, ортақ және өзіндік ерекше белгілері болады. Ұйым мақсатына жету үшін менеджмент кадрлық ресурстарды (еңбек, интеллект және мінез-құлық мотивтері) ғана қолданбай, сонымен қатар, материалды және қаржылық ресурстарды да пайдалануды болжайды. Көптеген америкалық ақпараттарда менеджмент «басқару шеберлігі» деп те қарастырылады. Ол өз стандартсыз және ерекше шешімдерімен көрінетін, менеджердің көрнекті ойы мен интуициясына

негізделеді. Менеджментті ұйымның тиімді және әрекетті функционалдану мақсатында интеллектуалды, материалды және қаржылық ресурстарын мобилизациялау үшін ғылым, шеберлік және іс-әрекет деп анықтауға болады. Менеджмент элементтері арқылы ішкі мектептік басқаруды жақсартуға бағытталған тенденцияны бөліп көрсетуге болады.

Тұлғаның менеджерлік құзыреттілігі қалыптасуының негізі – іскерлік қарым-қатынас (басқару қарым-қатынасы деп те атайды) – өзара байланыс және өзара әрекет процесі [5]. Мұнда белгілі бір нәтижеге жетуді айқындайтын, нақты бір мәселе немесе анық бір мақсатты ұйымдастыруда іс-әрекетпен, тәжірибе және ақпаратпен алмасу жүреді. Іскерлік қарым-қатынаста тұлғаның менеджерлік құзыреттілігі қалыптасуына мүмкіндіктер өте мол. Адамның әлеуметтік ортада өмір сүруі, әр алуан іс-әрекет түрлерімен шұғылдануы үнемі қоғамдағы өзге адамдармен тығыз қарым-қатынаста болып отыруы тұлғаның менеджерлік құзыреттілігі қалыптасуын көрсетеді.

Социологиялық тұрғыдан алғанда әлеуметтік ортада әлеуметтік бейімделудің жоғары деңгейінің көрсеткішіне тұлғаның осы ортадағы жоғары статусы және оның осы ортаға толықтай немесе өзіне маңызды деген элементтеріне психологиялық тұрғыдан қанағаттануы. Бейімделудің табыстылығы ортаның сипаты мен индивидтің мінезіне байланысты: жаңа орта күрделіленген сайын (әлеуметтік байланыстардың көптігі, күрделі өзара іс-әрекеттер, бір-біріне ұқсамайтын әлеуметтік топтар) ондағы әлеуметтік өзгерістер де көбейіп, бейімделу процесі қиындай түседі

Қазіргі заман талабына сай адамдардың мәлімет алмасуы, қарым-қатынасы, ақпараттық коммуникациялық технологиялардың кеңінен қолданысқа еніп, жылдам дамып келе жатқан кезеңінде тұлғаның менеджерлік құзыреттілігін қалыптастыру қажетті шартқа айналып отыр. Осы орайда келешек қоғамымыздың мүшелері – тұлғаның менеджерлік құзыреттілігін қалыптастыру қоғамның алдында тұрған ең басты міндет. Қоғамның қарқынды дамуы, көбіне оның білімімен және мәдениетімен анықталады.

Сондықтан, тұлғаның менеджерлік құзыреттілігін қалыптастыру, білім жүйесін құру, қоғамды мына күнде дамып отырған әлемге дайындау – бүгінгі күннің ең негізгі және өзекті мәселесі. Қазіргі таңда әлеуметтік жағынан қорғанған адам – ол технология ауысуына және нарық талабына сай терең білімді, әрі жан-жақты адам. Қазіргі білім жүйесінің ерекшелігі – тек біліммен қаруландырып қана қоймай, өздігінен білім алуды дамыта отырып, үздіксіз өз бетінше өрлеуіне қажеттілік тудыру, тұлғаның менеджерлік құзыреттілігін қалыптастыру.

Перикл, Джон Стюарт Милль және т.б. пайымдауынша, мемлекет тек өз құдіреттілігімен ғана емес, сонымен қатар, өзіндегі бар тұлғалармен де, өз азаматтарына көрсететін дамудың индивидуалды мүмкіншіліктерімен де бағалануы тиіс. К. Арджирстің пікірі бойынша тұлғаның менеджерлік құзыреттілігін қалыптастыру – тұлғаның өзіндік ашылуына қолдау жасайтын, индивидуалды дамуға, кәсіби менеджерлікке итермелеуші күш болып табылады (бұл пікірді Д. Макрегорда өз теорияларында қолданған).

Тұлғаның менеджерлік құзыреттілігін қалыптастыру білім беру мекемелеріндегі даму тенденцияларымен, ата-ана қажеттіліктерімен келісімді болуы шарт, өзіндік кәсіби жоғарлатумен байланыстырулары қажет. Басқарудың сәттілігі интеллектуалды қабілетке, сыншылдыққа және адекватты өзіндік бақылауға, актерлікке, тұлғаның эстетикалық бағыттылығына, нақты ситуацияны жалпылай алу қабілетіне байланысты. Керісінше, жоғары эмоционалдылыққа тәуелділік, адамдардың өзара қарым-қатынасындағы авторитарлы стиль, ойлаудың конвенциональдылығы және мінез-құлық сәттілікке кедергі жасайды.

Кәсіби педагогикалық іс-әрекет педагогикалық жүйелерді басқару мәнін, принциптерін, мазмұнын толық білуді қажет етеді. Педагогикалық үрдісті басқару – қойылған мақсатқа сәйкес шешім қабылдау, ұйымдастыру, бақылау, басқару объектісін зерттеу, алынған ақпараттарды талдау және қорытындылау іс-әрекеті болып табылады.

### Әдебиеттер

1. Ревская Н.Е. Психология менеджмента. Конспект лек. – СПб: Альфа, 2001. – 240 с.
2. Андриенко Е.В. Социальная психология. Учебное пособие для студентов педагогических вузов. Под ред. Слостенина В.А. – М.: Академия, 2000. – 264 с.
3. Социальная психология. Учебное пособие для студентов высших учебных заведений. Под ред. А.Н.Сукова, А.А.Дергеча. – М.: Академия, 2001 – 600 с.

4. Карпов А.В. Психология менеджмента. Учебное пособие. – М.: Гордарки, 2000. – 584 с.  
5. Вересов Н.Н. Психология управления. Учебное пособие – М.: Издательство НПО «МОДЭК», 2001. – 244 с.  
6. Управление. Учебное пособие – М.: Издательство НПО «МОДЭК», 2001. – 244 с

## ОСНОВЫ ФОРМИРОВАНИЯ МЕНЕДЖЕРСКОЙ КОМПЕТЕНТНОСТИ ЛИЧНОСТИ

З.С. Алканова, Б.Ш.Турғанбаева

В статье рассмотрены теоретические основы социальных отношений и психологическая структура социализации больших социальных групп.

«Менеджерские основы формирования представления о социальной компетентности личности в больших группах» были классифицированы психологическая структура и пути формирования социальной менеджерской компетентности личности в больших группах.

Проведен обзор экспериментальных исследований «менеджерской основы становления социальной компетентности личности в больших группах» проведены работы, направленные на выявление менеджерских основ формирования социальной компетентности личности в больших группах, выведены итоговые результаты и даны рекомендации по становлению менеджерских основ социальной компетентности личности в больших группах.

В заключении статьи определены направления изучаемой проблемы рассматриваемый в перспективе, подведены итоги исследования, подтверждающие предполагаемые основные результаты и выводы, даны методические рекомендации.

**Ключевые слова:** менеджерская компетентность, личность, социализация, большая социальная группа

## THE MANAGERIAL FOUNDATIONS OF THE FORMATION OF BELIEFS

Z. Alkanova, B. Turganbaeva

*"On the socialization of scientific research" is the theoretical foundations of socialization in the psychological structure of large social groups, social relations and defined.*

*"The managerial foundations of the formation of beliefs" about the social competence of the individual in large groups on the topic of the psychological structure of managerial part has been classified ways of formation of social competence of personality in the big managerial groups.*

*Managerial competency framework for the study of social identity formation in larger group experiments of managerial foundations of forming the social competence of the individual in large groups.*

*In conclusion, the results of the study confirming the expected main results and conclusions, guidelines, considered in the future, the directions of the studied problem are determined.*

**Key words:** managerial competence, personality, socialization

FTAХР:14.33.17

**Г.С. Кабдыляшимова**

М.О. Әуезов атындағы педагогикалық колледжі, Семей қаласы

## СТУДЕНТТЕРДІҢ ИННОВАЦИЯЛЫҚ БІЛІМ БЕРУ ОРТАСЫНДА ПЕДАГОГИКАЛЫҚ КРЕАТИВТІЛІКТІ ҚАЛЫПТАСТЫРУ

**Аңдатпа:** Мақалада білім беру мекемелеріндегі студенттердің инновациялық білім беру ортасында педагогикалық креативтілікті қалыптастыру мәселелері мен жолдары креативтік маңызды және ерекше феномен болатындығы туралы зерттеулер негізінде қарастырылған. Психологиялық креативтік механизмдері мен шығармашылық әулетке назар аударады. Әр адамда әр түрлі сан мен сапа кездесетіндігіне, педагогикалық еңбектердегі педагогтар мен психолог ғалымдардың зерттеулеріндегі тұлғаның

*ерекшелігіне немесе қасиетіне басты назар аударылған. Креативтік пен шығармашылық әлеует табысты шығармашылық ойлауға ықпал ететін қабілеттер мен басқа мінез бітістерінің жиынтығы тәрізді анықталуы мүмкін екендігі туралы баяндалған.*

*Мақалада педагогикалық-психологиялық әдебиеттерге талдаулар жасау арқылы креативтік – тұлғаның интеллектуалдық және тұлғалық ерекшеліктерінің кешені, мәселені өз бетімен шешетін, жаңа идеялардың туындауы және мәселенің қалыптан тыс шешілуі деген тұжырым жасалған.*

**Түйін сөздер:** Білім беру мекемелері, студент, инновациялық білім беру ортасы, педагогикалық креативтілік

Креативтілік мәселесі қазіргі қоғамда көкейтесті болып саналады. Себебі, креативтілік маңызды және ерекше феномен болатын ертеректегі зерттеулермен қазіргі зерттеулерде әр тұлғаның интеллектуалдық және тұлғалық ерекшеліктері ретінде қарау беталыс алады. Бұл креативтік мәселесіне деген әр түрлі бағыттылықты көрсетеді: ол әрине, барлық тұлға бірдей жете алмайтын креативтік қорытындысы емес, (бұл мәселе күрделірек, өйткені қорытынды ретінде тек ғалымдар мен жасампаздар ғана жететін объективті әлеуметтік маңызды жаңа қорытынды қарастырылады), рефлексия және субъектінің өз – өзін бағалауы негізіндегі тұлғалық маңызды жаңа сапа деп зерттеледі.

Креативтік – ағылшын сөзі; Crea – құру жасау; Creatio – бірлесіп жасау. Яғни, «креативтілік» сөзінің мағынасы екі жақты – жасау, тудыру, шығару және бірлесіп жасау. Психологиядағы креативтік атауымен белгілі болған бағытты зерттеуді Дж.Гильфорд, С.Медник, В.Смит, К.Тейлор, Е.Торренс, Д.Халперн және тағы да басқа шетел ғалымдары жүргізген. Зерттеушілердің креативтікке берген анықтамалары мен ұғымдарын талдай және жалпылай отырып, В.Леонтьев: «Креативтік жаңа тәсілмен жүзеге асырылған қабылдау қорытпасы, жаңа байлыныстар табу қабілеті, жаңа қарым-қатынастардың пайда болуы, жаңа шығармалардың туындауы, жаңалықтар ашуға және оларды білуге қабілеті, жаңа шешімдерге әкелетін ақыл-ой іс-әрекеті, жаңа ұғымға тәжірибені көшіру, жаңа төменгі деңгейде зерттелген мағыналардың елесі ретінде қарастырылған деп көрсетеді.

Көптеген зерттеушілер креативтіктің анықтамасында тұлғаның ерекшелігіне немесе қасиетіне басты назар аударады. Дж.Гилфорд креативтік пен шығармашылық әлеует табысты шығармашылық ойлауға ықпал ететін қабілеттер мен басқа мінез бітістерінің жиынтығы тәрізді анықталуы мүмкін деп есептейді.

Психологиялық-педагогикалық сөздікте «креативтілік» түсінігі ойлау кезінде, сезімде, қарым-қатынаста, әрекеттің жеке түрінде көрініс табатын адамның шығармашылық мүмкіндіктері; түрлі оригиналды идеяларды тудыру қабілеттігі деп қарастырады; тар мағынада, креативтілік – дивергентті ойлау, яғни дұрыс шешім табу мақсатында вариативті іздеу қабілеттілігі. Кең мағынада, креативтілік – шығармашылық және интеллектуалдық қабілеттер, жаңаны тәжірибеде жүзеге асыру, жаңа проблемалар аясында жаңа идеяларды тудыру қабілеттілігі, қарама-қайшылықтарды саналы түсіну қабілеттілігі деп қарастырылады.

Көптеген зерттеулерде креативтілікті бағалау үшін екі көрсеткіш қолданылады: жүйеленген идеялар саны және олардың кездесу сиректігі. Бірақ, уақыт өте келе, бұл көрсеткіштер креативтіліктің айғағы ретінде қолданыла алмайтындығы анықталды.

«Креативтілік» түсінігін қарастыра отырып, А.В. Хуторскийдің «жаңа білім өнімін жасауға бағытталған іс-әрекеттерді орындауға мүмкіндік беретін оқушының кешенді қабілеттері» деген пікіріне сүйенуге болады.

Педагогика мен психологияды креативтілік тұлғалық категория ретінде қарастырылады, пікірталастар негізінде тұжырымды айқындау жөнінде болды. Жалпы және шығармашылық дарындалыққа бөлу өз алдына қабілеттілік адамның шығармашылық әлеуетімен бірдей еместігінің фактісін констатациялау нәтижесі болып табылады. Шығармашылық дарындылық шығармашылық ұғымына негізделетін теориялық құрылымдармен анықталады.

Интеллектуалдылық дарындылық – шығармашылық әрекет мүмкіндігін қамтамасыз ететін жеке психологиялық ресурстар жағдайы (алдымен ойлау ресурстары). Дарындылықтың әрбір түрі үшін креативтіліктің диагностикасының сәйкес әдісі мен өзінің түсінігі тән. Н.С. Лейтес креативтіктің – дарындылық маңызды сипаттамасының бірі екеніне тоқталған.

Көптеген зерттеулерде креативтілікке әр адамда бар психологиялық креативтік механизмдер және шығармашылық әлеуетке назар аударады. Бірақ, әр адамда әр түрлі сан мен сапа да кездеседі, сондықтан мәселе деңгейі даму сатысына және байқау мүмкіндіктерін қарастырады. Креативтік табиғатын ашу эксперименттік тұрғыдан талдау негіздеріне сүйеніледі дей отыра, А.В. Морозов бірінші топқа жалпы психологиялық және тұжырымдамалық бағытталықты жатқызады. Бұл топтағы психологтар шығармашылық психологиясының әдіснамалық негізін, оның заңдылықтарын және шығармашылық іс-әрекеттің механизмін зерттейді.

Екінші топты саралаған психологиялық типтегі шығармашылықты эксперименттік-эмпирикалық зерттеу, тұлғаның шығармашылық іс-әрекетінің мінездемесі мен қабілеттігін айқындауға бағыттайды.

Креативтік – жаңа өнім немесе шығармашылық ойлау нәтижесі (К. Тейлор, В.Г. Трехова, О. Тихомиров) деп көрсетеді. Басқа зерттеулерде шығармашылық үдерістің басымдылық нәтижесі жаңаны ойлап табу (П.Я. Гальперин, А.В. Брушлинский).

Креативтік негізіне эвристикалық әдістер және студенттердің зерттеу іс-әрекеті жатады. Студенттердің танымдық ізденушілік іс-әрекетінің нысаны тек шешуді талап ететін мәселелер емес, тұлғалық интеллектуалды әлеуеті, креативті, когнитивті, рефлексивті әрекеттері.

Креативтік ғалымдарға әр тұлға мен жалпы адамзаттық ізгілікті даму факторы тұрғысынан да маңызды. Креативтік – жалпы адамзаттық феномен. Креативтікті түсінуде үш негізгі бағыт бар.

Бірінші бағыт С.Л. Рубинштейн мектебімен қоса, классикалық психологиялық мектептерге тән. Екінші бағыт Дж. Гильфорд жұмыстарымен оның ізбасарларымен байланысты (70-жылдардан бастап).

Бірінші жағдайда арнайы қабілеттердің барынша айқындалуы ретінде қарастырылады, яғни бірдей деп санады.

Екіншісінде – олар жеке факторға бөлінеді, дербес болады және ой қабілеттеріне параллель, тіпті қарама-қарсы бола алады. Сөйтіп, креативтік пен жалпы интеллектуалдық қабілет болып табылады, оладың әрқайсысы әртүрлі міндеттерді шешу үдерісін анықтайды, бірік бұл үдерістің түрлі кезеңінде түрлі рөл ойнайды.

Үшіншісінде креативтіктің пайда болу жолдарын қарастыру.

Креативтіктің ғылыми «көпқырлылығы» оның кең мағынада өз бетіндік феномен, тар мағынада шығармашылыққа жалпы қабілеттілік деп қарастыруда негіз болады. Бұл тезис төмендегі теориялық ұйғарымды дамытуға мүмкіндік береді.

1. Егер креативтік шығармашылыққа жалпы қабілеттілік болатын болса, онда оған әмбебап сипат болу керек, яғни креативтік әркімге тән.

2. Кез-келген басқа қабілеттілік сияқты креативтік жасырын болуы мүмкін. Креативтік байқалмайтын жағдаяттар мен уақытша мезгілдер болуы мүмкін, бірақ сонымен бірге жасырын немесе етек алу, пайда болу сатысында болады. Жасырыну қасиеті – тестілеу кезінде тікелей өлшеуге келмейтін, бірақ мінез-құлық өлшемдерінің арасындағы байланыс құрылымын талдау нәтижесінде анықтауға болатын психикалық қасиет.

3. Демек, креативтік (белгілі қабілеттер) пен өзекті (белгісіз) креативтік ұғымдары тиімді анықталған.

Бірқатар авторлар креативті тұлғаның сапалық көрсеткіші ретінде анықтайды. Функционалдық жеткіліксіздік себебінен осы сәтте әрекетте жүзеге аса алмайтын жоғарғы жетістік үшін әлеует ретінде нақты психикалық мүмкіндіктер әлеуетті креативті құрайды. Мамандар мен жақын қоршаған ортада көрінген нақты креативтікті «өзекті креативтік» деп атайды. Кейде жасына қарай ерте және кеш креативтік болуы керек деп бөлуді ұсынады.

4. Креативтік кез-келген басқа қабілет (дамитын қабілеттер теориясының аясында) сияқты дамиды, әрекетте көрінеді және де дамиды. Демек, өзекті жағдай; жақын даму аймағымен жалпы қабілеттердің өзіндік дамуы деген контекст логикалық тұрғыда дұрыс.

Я.А. Пономарев шығармашылықтың психологиялық тетігінің орталық тізбегінің құрылымдық-деңгейлік моделін жасады. Шығармашылық қабілеттерді диагностикалау мақсатымен Д.Б. Богаявленская «Креативті өріс» әдісін жасады, ол екі өлшем бойынша нәтижелерді талдауға мүмкіндік береді. Екі өлшемге оқу (экспериментте берілген жаңа әрекетті меңгеру) және танымдық өзіндік әрекет ретінде шығармашылық қабілеттердің

туындауы жатады эксперимент тапсырмалары жүйесінде болатын заңдылықтарды ашуға қабілеттердің ынталандырылмауы. «Креативті өріс» ұстанымы бойынша құрылған әдістеменің сенімділігі үш әдістеме (математикалық материалда «Координат жүйесі», түс пен қалпы өзгертін «Карталар», абстракты материал ұсынатын «Ғажайып шахматтар») бойынша зерттеулердің бірнеше циклдарында дәлелденді.

В.Н. Дружинин зерттеулеріне сәйкес шығармашылық қабілеттер мәселесінде кемінде 3 негізгі бағыттарды атауға болады. Мәні төмендегідей:

1. Айтарлықтай шығармашылық қабілеттер жоқ, интеллектуалдық дарындылық қажетті, бірақ тұлғаның шығармашылық белсенділігінің жеткіліксіз жағдай шарты ретінде көрінеді. Тұлғаның креативті бесенділігі ұғымын енгізген Д.Б.Богаявленскаяның тұжырымдамасын ерекше атауға болады. Бұл белсенділік креативті типті тұлғаға тән нақты психикалық құрылымымен анықталған. Автордың пікірінше, шығармашылық аталған мәселенің шегінен шығуға ұмтылуымен анықталатын жағдайды ынталандырылмаған белсенділік болып табылады. Тұлғаның креативті типі әрекет түріне қарамастан (суретші, музыкант, өнертапқыштар және тағы басқалар) барлық жаңашылдарға тән.

2. Шығармашылық қабілет (креативтік) интеллектуалдық тәуелді емес, өз бетіндік фактор болып табылады (Дж. Гилфорд, К. Тейлор, А. Пономарев). Басқаша айтсақ, интеллектуалдық деңгейі мен креативті деңгейі арасында аз ғана өзара қатынастылық, яғни интеллект төмен креативтер жоқ, бірақ интеллектісі жоғары, креативтілігі төмен деңгейлі тұлғалар кездеседі. Дж.Торренстің пайымдауы Е.А. Александровтың әрбір кәсіп иелері үшін интеллектті қалыптастарудың төменгі мүмкіндік деңгейі бар деген мәліметтеріне сай. IQ осы деңгейден төмен адамдар аталған мамандықты меңгере алмайды, бірақ IQ осы деңгейден жоғары болса, интеллект пен табыс деңгейі арасында тура байланыс жоқ. Жұмыстағы табыстылықты анықтауда тұлғалық құндылықтар мен мінез-құлық сипаты басты рөлде.

3. Интеллектті қалыптастырудың жағары деңгейі шығармашылық қабілеттердің жоғары деңгейін аңғартады немесе керісінше. Психикалық белсенділіктің ерекше түрі ретінде шығармашылық үдеріс жоқ. Осы пікірге интеллект аумағын зерттеуші барлық мамандар қосылады.

Басқаша айтсақ, үшінші бағытқа сәйкес, креативтіліктің компоненті жалпы ой дарындылығы болып табылады.

Н.М. Гнатко креативті үдеріс моделінде үш өзара байланысты құрамдасты көрсетеді:

1) рефлексивтілік адамның жаңылықтардан айырмашылығын көрсететін, тіл арқылы әлемді талдау, жоспарлау, көрсету арқылы өзіндік сана, өзін-өзі бағалау негізгі үдеріс ретінде.

2) жақсыға өзгерту мүмкіндігіне сену ортаны нақты өзгертуге мүмкіндік беретін «ішкі және сыртқы» тәжірибені ұйымдастыруға мүмкіндік беретін мақсатты бағыттылық немесе интенционалдық.

3) мәдениет пен даралық ерекшелігі ұсынған трансформация немесе қайта ұйымдастыру тәсілдерін меңгеру

Отандық педагогика мен психологияда ерекше, жаңа шешімдерге әкелетін «шығармашылық» термині кең қолданылған. Шетел педагогикасы мен психологиясында шығармашылықтың қалыптасуына ықпал ететін тұлғалық және ойлау қасиеттерінің жиынтығы «креативтік» терминімен белгілі. Шығармашылық педагогикасы мен психологиясының негізі міндетті шығармашылық үдеріс пен креативтік механизмдері мен заңдылықтарын ашу. Шығармашылыққа деген жаңа тұжырымдамалық бағдарлар, шығармашылыққа дайындық түрлерін, факторларын, өлшемдерін ажырату бұл категорияның көпқырлы сипат алғанын көрсетеді. Шығармашылық қазіргі заман адамының өміріндегі әрекетінің маңызы бола бастады.

А.В. Морозов креативтік тұлғаның интеллектуалдық және тұлғалық ерекшеліктерінің кешені, мәселені өз бетімен шешетін, жаңа сонылы идеялардың туындауы және мәселенің қалыптан тыс шешілуі деген.

Креативтік дивергентті ойлау және интеллект белсенділік немесе тұлғаның біріктірілген сапасы. Ғалымдардың әр көзқарасы терең дәлелденген және мойындауды қажет етеді. Дегенмен, жоғары оқу орындарының кәсіби педагогикасы мен (креативті андрогогикада) оның сапалық көрсеткіштері мен негізгі байқау деңгейлері анық емес. Егер креативтік аталған ұстанымдардың бірімен ғана айқындалатын болса, оның зерттеу мәселелері ауқымы тарылып, біржақты ғана қаралар еді. Әсіресе, білім беру жүйесінде тек



нәтиже алу ғана емес, оқыту мен тәрбиелеу үдерісіндегі шығармашылықты басқару мен ұйымдастыру барысында тұлғаның шығармашылық әлеуеті және тұтас креативті дамуы керек. Сондықтан да, бүгінгі таңда тұлға категориясы ретінде, креативті оқыту мен тәрбиелеу мүмкіндіктерін ашу аса маңызды.

#### Әдебиеттер

1. Глотова Г.А. Творчески одаренная личность: Проблемы и методы исследования. – Екатеринбург, 1992. – С. 340
2. Дж.Гильфорд Три стороны интеллекта // Психология мышления: под.ред. А.М.Матбшкина. – М., 1965. – С.8
3. Сидорчук Т.А. Формирование креативности личности на начальном этапе ее становления на основе системы творческих заданий: Дис...канд.пед.наук. – М., 1998
4. Нағымжанова Қ.М. Инновациялық білім беру ортасында педагогикалық креативтікті қалыптастыру. Монография – Өскемен. С.Аманжолов атындағы ШҚМУ баспасы, 2012
5. Дружинин В.Н. Психология общих способностей. – 2-е издание. – Санкт-Петербург, 1999
6. Гнатко Н.М. проблема креативности и явление подражания. – М., 1994
7. Морозова А.В: Формирование креативности преподавателя высшей школы в системе непрерывного образования: дис. ...доктора пед.наук. – М., 2004

### ФОРМИРОВАНИЯ ПЕДАГОГИЧЕСКОГО КРЕАТИВА В ИННОВАЦИОННОЙ ОБРАЗОВАТЕЛЬНОЙ СРЕДЕ

Г.С. Кабдыляшимова

*Проблемы формирования педагогического творчества в инновационном образовательном пространстве студентов в учебных заведениях являются актуальной проблемой в современном обществе. Причиной этого являются недавние исследования, в котором рассматриваются склонности каждого человека в ракурсе их интеллектуальных и личностных способностей. Автор обращает внимание на творческую психологию и креативность в творчестве каждого человека. Каждый человек имеет разные цифры и качество, поэтому уровень проблемы рассматривает стадию развития и наблюдения. В статье автор анализирует педагогико-психологическую литературу, посвященную данной проблеме.*

*Статья завершается выводом, что посредством анализа педагогической и психологической литературы, комплекса творческих и личностных особенностей личности, саморешения проблемы, появления новых идей важно не только добиться результатов в системе образования, но и открыть для себя творческий потенциал человека и возможности для всего творческого развития в организации процесса обучения и воспитания.*

**Ключевые слова:** *специалист, инновационная система, личность, профессиональное образование.*

### FORMATION CREATIVE THINKING IN THE INNOVATIVE EDUCATION OF STUDENTS

G. Kabdilashimova

*The problems of the formation of pedagogical creativity in the innovative educational space of students in educational institutions are an urgent problem in modern society. The reason for this is recent research, which examines the inclinations of each person in terms of their intellectual and personal abilities. The author draws attention to creative psychology and creativity in the work of each person. In the article the author analyzes pedagogical-psychological literature devoted to this problem.*

*The article concludes with the conclusion that through the analysis of the pedagogical and psychological literature, the complex of creative and personal characteristics of the personality, the self-resolution of the problem, the emergence of new ideas, it is important not only to achieve results in the education system, but also to discover the creative potential of man and the opportunities for all creative development in the organization process of education and upbringing.*

**Key words:** *a specialist, innovation system, a person, professional education*

**Ж.Ә. Елубаева**

М.О. Өуезов атындағы педагогикалық колледжі, Семей қаласы

## **ӨРТҮРЛІ РАДИАЦИЯЛЫҚ ҚАУІПТІ АЙМАҚТАРДАН АЛЫНҒАН ҚОЙ ЕТІНІҢ ДӘРУМЕНДІК ЖӘНЕ ЭЛЕМЕНТТІК ҚҰРАМЫ**

**Аңдатпа:** Зерттеу жұмысының мақсаты бұрынғы Семей сынақ ядролық полигонына қарасты аумақтарда өсірілген қой етінің, адамның негізгі тағамдық өнімі ретіндегі, химиялық құрамы болып табылады.

Мақалада ШҚО төменгі радиациялық қауіпті аймақ – Көкпекті ауданы мен ең жоғары радиациялық қауіпті аймақ – Абай ауданының радиэкологиялық жағдайын ескере отырып, қой етінің дәрумендік және элементтік құрамына радиацияның тигізер әсері анықталған. Қой етінің сынақтарына жүргізілген зерттеу нәтижесі, химиялық элементтердің құрамы, зерттеу объектісінде макро- және микроэлементтер: калий, кальций, натрий, магний, темір, марганец, мыс, мырыш, фосфор, барий, хром, кобальт, селен, цезий, ванадий мөлшерін анықтау барысында жасалған ғылыми тұжырымдары көрсетілген. Семей сынақ ядролық полигоны аумағында өсірілетін қой етінің құрамын нақтылап, өңірдегі экологиялық жағдайға байланысты тағам өнімдерінің сапасын анықтап және болжау жасалған.

**Түйін сөздер:** Семей сынақ ядролық полигоны, ең жоғары радиациялық қауіпті аймақ, төменгі радиациялық қауіпті аймақ, қой еті, дәрумендер, химиялық элементтер

Қоршаған ортаның улы заттармен, соның ішінде радиоактивті заттармен ластануы адам үшін үлкен қауіп болып табылады. Техногендік себепшарттардың әсері жердің барлық сфераларын қамтиды – ауа, су, топырақ, өсімдік және жан-жануарлар әлемі мен адам. Адам ағзасына радионуклидтер көп жағдайда тағамдық тізбек бойынша түседі: атмосфера-өсімдік-адам, атмосфера-жануарлар-өсімдік, су-балық-адам. Зиянды заттардың адамға кешенді әсер етуі халықтың денсаулығы мен тіршілігінің сапасының төмендеуіне әкеліп соғады. Осыған байланысты сарапшылардың мәліметтері бойынша адамға әсер ететін экологиялық себепшарттардың ішінде ластанған тағамдық өнімдер теріс әсер етеді. Тағамдық өнімдердің радиоактивті ластануы радиациялық қауіпті себепшарттардың бірі болып табылады.

Қазақстан – аграрлы мемлекет, еліміздің азық-түлік қауіпсіздігі басты нысандардың бірі болып табылады. Қазақстан Республикасының аграрлық өнеркәсіп кешеніндегі маңызды салаларының бірі етті бағыттағы мал шаруашылығы. Адамның әрқилы қажеттіліктерін қанағаттандыруда малдан алынатын сан түрлі шикізаттар (ет, сүт, май, жүн, қыл, тұяқ, мүйіз, тері, т.б.) таптырмайтыны анық. Соның ішінде малдан алынатын өнімдердің бірі еттің орны ерекше, ет маңызды аса құнды тағам ғана емес, ол халықтың азық-түлік қауіпсіздігінің шешуші себепшарттарының бірі [1].

1949 жылдың 29 тамызынан бастап 1989 жылдың 19 қазаны аралығында жүргізілген Семей сынақ ядролық полигонының нәтижесінде Семей өңірі, Павлодар, Шығыс Қазақстан, Қарағанды облыстары экологиялық апат аймақтары деп есептелінуде. Ядролық сынақ полигонындағы жасалған жарылыстардың залалы есепсіз [2].

Семей сынақ ядролық полигонының әрекеті аумақтың, соның ішінде ауылшаруашылығы жайылымдықтарын радиоактивті ластануға ұшыратты. Қоршаған ортаның антропогенді радиоактивті заттармен ластануы маңызды экологиялық мәселелердің бірі. Қоршаған ортаның радиоактивті заттармен ластануының нәтижесінде радиоактивті заттар табиғи биологиялық циклге белсенді қатысып, өртүрлі биологиялық тізбектер арқылы адамның ағзасына енеді де, үнемі зиянды әсерін тигізеді. Бұндай аумақтарда үй жануарларының жайылуы оларды тағамдық пайдалану барысында өзекті мәселе тудырады. Ет адам қорегінің ішінде негізгі тағамдардың бірі болып табылады.

Еттің тағамдық және биологиялық құндылығы өртүрлі факторларға байланысты өзгеріске ұшырап отырады. Соның бірі мал организміне өртүрлі жолдармен радиоактивті заттардың түсуі. Организмге түскен радиоактивті заттар түріне, мөлшеріне қарай жануар организмінде өзгерістер тудырады. Нәтижесінде малдың өнімділігі төмендеп, одан алынған өнімнің сапасы нашарлайды [3].

Семей сынақ ядролық полигонының аумағында бақылаусыз жүріп жатқан ауыл шаруашылығы қызметі маңызды деген мәселелердің бірі болып отыр, себебі радионуклидтер (топырақ-су-өсімдік-жануар-адам) трофикалық тізбек бойынша өтіп адам ағзаларына түседі, соның нәтижесінде жергілікті тұрғындар қайталап сәулеленуге ұшырайды [4].

Құрамында адам денсаулығына қауіп тудыратын зиянды заттары бар тағам өнімдерін тұтыну, ағзаның ішкі ортасының экологиясының бұзылуына әкеледі. Мұндай қауіпті заттардың ішіне радионуклидтерде енеді. Бұлар ағзаға бір рет түскеннен кейін ағзада ұзақ сақталады [5].

Ет өзінің жоғары тағамдық және дәмді сапасына байланысты ең құнды тағамдардың қатарына кіреді. Ет – адамның тағамдарының ішінде ең қажетті тағам. Еттің тағамдық құндылығы жануардың ақуызы мен майын толық иеленуімен анықталады. Еттің құрамында кездесетін кейбір тағамдық заттар өздерінің құндылығы, химиялық құрамымен ерекшеленеді және оларды басқа тағаммен алмастырып қолдану мүмкін емес. Ақуызбен және маймен қатар етте минералды заттар, дәрумендер кездеседі. Адам ағзасы үшін маңызды минералды заттардың – темір, калий, магний, натрий, мырыш, фосфор, йод және тағы басқа заттардың көзі болып табылады. Етпен бірге ағзаға маңызды дәрумендер түседі – тиамин, рибофлавин, пиридоксин, холин, никотин және токоферол.

Жануардың денесінің шамамен 96% оттегіден, көміртегіден, сутегіден және азоттан тұрады. Оттегі мен сутегінің көп мөлшері су күйінде кездеседі, бұл дененің салмағының шамамен 2/3 бөлігін құрайды. Азот, көміртегі, күкірт және фосфор органикалық қосылыстардың құрамына кіреді. Малдың денесінің тек 3,3% ғана бейорганикалық заттар құрайды. Бұлардың құрамына кальций, фосфор, калий, күкірт, натрий, хлор, магний, темір жатады. Еттің құрамында марганец, мыс, йод сияқты микроэлементтерде кездеседі. Еттің құрамындағы бейорганикалық заттар адамды негізгі минералдық заттар – кальциймен, фосформен, темірмен, натриймен және магниймен қамтамасыз етеді [3].

Қой еті адам ағзасына қажетті  $V_1$ ,  $V_2$ ,  $V_6$ ,  $V_{12}$ , K, PP дәрумендерінің, парааминобензол қышқылдарының, холиннің негізгі көзі болып табылады, әрі стеарин кешені және E дәрумені қой етінің майында көп мөлшерде кездеседі. Қой етінде холестерин мөлшері сиыр етіне қарағанда 2,5 - 4,3 есе аз болуы негізгі ерекшелігі болып табылады. Қой етін тағам ретінде қолдану тіс эмалының қанқұртына төзімділігін арттырады және көмірсулардың алмасуының бұзылуының алдын алады. Қой етінде сиыр етіне қарағанда фтор 2 есе көп болады. Қой еті кальций мен фосфордың негізгі көзі және басқа еттермен салыстырғанда микроэлементтер (мыс, мырыш) көп мөлшерде болады [6].

Микроэлементтердің биологиялық рөлі адам ағзасы үшін өте маңызды болып табылады, олар барлық зат алмасу үрдісіне қатынасады: олар көптеген ферменттердің, дәрумендердің, гормондардың кофакторы болып табылады, қанның ұю үрдісіне, жасуша мембранасына, өсуіне, көбеюіне, дифференциалдануына, ұлпалық тыныс алуда, иммундық реакцияларға және тағы басқа ағзаның қалыпты тіршілігін қамтамасыз ететін үрдістерге қатысады.

Адам ағзасының микроэлементтермен қамтамасыз етілуі олардың судың және тағамдық өнімдердегі құрамына байланысты. Микроэлементтердің тағамдық өнімдердегі құрамы көп жағдайда геохимиялық аймақтарға байланысты болып келеді. Тағам құрамындағы микроэлементтердің құрамын анықтау адам денсаулығын тәжірибелік сақтау үшін өте маңызды.

Осыған байланысты бұрынғы Семей сынақ ядролық полигоны аумағындағы аймақтардың қой етінің биологиялық құндылығы мен залалсыздығын зерттеу өзекті тақырып болып келеді.

Осы мақсатта бұрынғы Семей сынақ полигонына енетін аумақтардағы қой етінің дәрумендік және элементтік құрамын анықтауға байланысты зерттеу жұмыстары жүргізілді. Зерттеу мақсатында бұрынғы Семей сынақ ядролық полигоны аумағында орналасқан аймақтардың эквивалентті мөлшерінің шамасына қарай 2 аудан сынаққа алынды. Ең жоғары радиациялық қауіпті аймаққа - Абай ауданы, ал төменгі радиациялық қауіпті аймаққа - Көкпекті ауданы жатады.

Зерттеуге әр ауданнан қой етінің сынамалары алынды. Қой етінің сынамасын ұшаның майлы емес бөлігінен алып, етті ұсақтап турадық. Дәрумендердің құрамын Семей қаласының Шәкәрім атындағы мемлекеттік университетінің «Радиоэкологиялық зерттеулер ғылыми

орталығы» инженерлік бейіндегі зертханасында анықтадық. Дәрумендердің құрамын МЕСТ 7047 – 55 стандартына сәйкес «LC-Prominence» (фирма «Shimadzu») хроматографиясында жүргізіп, калориметриялық және флуориметриялық әдістермен анықтадық. Е дәруменін (токоферол) калориметриялық әдіспен анықтадық. Әдіс F+2 & # 6137; & # 61537; дипиридилмен боялған кешеннің түзілуімен F+3 токоферолдың F+2 токоферол қалпына келуіне негізделген. В1 дәруменін (тиамин) флуориметриялық әдіспен анықтадық. Әдіс тиаминнің байланысқан түрлерін қышқылды және ферментативті гидролиздеу, алынған гидролизатты флуориметриялық зерттеуге кедергі келтіретін қосылыстардан тазалау, сілтілі ортада триохромның флуоресценция интенсивтілігін флуориметр көмегімен стандартты ерітінділермен салыстыра өлшеу жолымен босатуға негізделген. В2 дәруменін (рибофлавин) флуориметриялық әдіспен анықтадық. Әдіс рибофлавиннің байланысқан түрлерін қышқылды және ферментативті гидролизаттау, алынған гидролизатты флуориметриялық зерттеуге кедергі келтіретін қосылыстардан экстракцияны тазалау, рибофлавиннің флуоресценция интенсивтілігін рибофлавинді натрий гидросульфитімен қалпына келтіру алдында және одан кейін стандартты ерітіндімен салыстыра өлшеу жолымен босатуға негізделген. В6 дәруменін (пиридоксин) калориметриялық әдіспен анықтадық. Хлорлы темір мен фолин реактивінің қатысуымен В6 дәрумені боялған өнімдерді түзеді. Сынамалардағы дәрумендердің концентрациясы 100 грамм өнімге есептелген.

Зерттеу жұмыстары бойынша қой етіндегі В1 дәрумені қалыпты жағдайда 100гр/0,20 мг болса, төменгі радиациялық қауіпті аймақта 100гр/0,0101мг, 100гр/ 0,0998мг, ең жоғары радиациялық қауіпті аймақта 100гр/0,0054 мг, 100гр/0,0061 мг, 100гр/0,0045 мг, 100гр/0,0066 мг көрсеткіштерінде азайды. Қой етіндегі В2 дәрумені қалыпты жағдайда 100гр/0,180 мг болса, төменгі радиациялық қауіпті аймақта 100гр/0,013мг, 100гр/ 0,0085 мг, ең жоғары радиациялық қауіпті аймақта 100гр/0,0056 мг, 100гр/0,0076 мг, 100гр/0,0076 мг, 100гр/0,0046 мг көрсеткіштерінде азайды. В6 дәрумені қалыпты жағдайда 100гр/0,40 мг болса, төменгі радиациялық қауіпті аймақта 100гр/0,198 мг, 100гр/ 0,097 мг, ең жоғары радиациялық қауіпті аймақта 100гр/0,0051 мг, 100гр/0,0081 мг, 100гр/0,0071 мг, 100гр/0,020 мг көрсеткіштерінде азайды. Е дәрумені қалыпты жағдайда 100гр/0,70 мг болса, төменгі радиациялық қауіпті аймақта 100гр/0,021 мг, 100гр/ 0,029 мг, ең жоғары радиациялық қауіпті аймақта 100гр/0,024 мг, 100гр/0,033 мг, 100гр/0,021 мг, 100гр/0,020 мг көрсеткіштерінде азайды. Зерттеу нәтижелері төменде 1 және 2-кестелерде көрсетілген.

1 кесте – Абай ауданынан алынған қой етінің сынамаларындағы дәрумендердің құрамы

№ п/п	Көрсеткіштер, (мг)	Қалыпты жағдайда	Абай ауданынан алынған қой етінің сынамалары			
1	В1 (тиамин)	0,20	0,0054	0,0061	0,0045	0,0066
2	В2 (рибофлавин)	0,180	0,0056	0,0076	0,076	0,0046
3	В6 (пиридоксин)	0,40	0,0051	0,0081	0,0071	0,0063
4	Е (токоферол)	0,70	0,024	0,033	0,021	0,020

2 кесте – Көкпекті ауданынан алынған қой етінің сынамаларындағы дәрумендердің құрамы

№ п/п	Көрсеткіштер, (мг)	Қалыпты жағдайда	Көкпекті ауданынан алынған қой етінің сынамалары	
1	В1 (тиамин)	0,20	0,0101	0,0998
2	В2 (рибофлавин)	0,180	0,013	0,0085
3	В6 (пиридоксин)	0,40	0,198	0,097
4	Е (токоферол)	0,70	0,021	0,029

Ең жоғары радиациялық қауіпті аймақ – Абай ауданынан және төменгі радиациялық қауіпті аймақ – Көкпекті ауданынан әкелінген қой етінің сынамаларына салыстырмалы түрде зерттеу жұмысы жүргізілді. Зерттеу жұмыстарының нәтижелеріне сәйкес Көкпекті ауданынан

әкелінген қой етінің сынамаларының дәрумендік құрамы Абай ауданынан әкелінген сынамаларға қарағанда жоғары көрсеткіштерді көрсетті. Семей сынақ ядролық полигонына жақын ауданда өнімнің радиоактивтілігі жоғарылаған сайын өнім құрамындағы дәрумендердің мөлшері азаятыны анықталды.

Қой етінің элементтік құрамын анықтау үшін сынама үлгілері стандартты әдістер бойынша алынды. Ет сынамалары зертханаға әкелініп, сараптама жүргізілгенге дейін (-18) – (-20)°С температурада сақталынды. Сынамалардың үлгілері 400°С температурада 4 сағат бойы кептірілді, содан кейін 600°С температурада 2 сағат бойы күйдірдік. Күйдіргеннен кейін 180°С температурада 20 минут бойы микротолқынды ыдырату жүргізіп, одан кейін 1%  $HNO_3$  10 мл етіріндісіне салдық. Элементтердің құрамын «Varin ICP-MS 820» индуктивті байланысқан плазмалы масс-спектрометрде («Varin» компаниясы, Австралия) анықтадық.

Біздің зерттеуіміздің нәтижесі бойынша қой еті калий, кальций, натрий, магний, темір, марганец, мыс, мырыш, фосфор сияқты элементтерді адам ағзасына тасымалдаушы болып табылатындығын көруге болады.

Адамның ағзасының қалыпты қызмет атқаруы үшін аталмыш элементтер жеткілікті мөлшерде қажет және олар негізгі физиологиялық үрдістерде өте маңызды. Мысалы, магний – сүйектің қалыптасуына, жүйке жүйесінің жұмысын реттеуге, көмірсулар алмасуына және энергия алмасуына қатысатын маңызды элемент. Кальций (фосформен бірге) сүйек ұлпасының негізін құрайды, маңызды ферменттердің әсерін белсендіреді, ағзадағы иондық тепе-теңдікті сақтауға қатысады, жүйке-бұлшықеттік және жүрек-қан-тамырлар жүйесінде өтіп жатқан үрдістерге әсер етеді. Калий – әрбір тірі жасушаның тіршілік және қызмет етуі үшін қажет. Темір – гемоглобиннің құрамына кіреді.

Өртүрлі радиациялық қауіпті аймақтардан алынған қой етінің сынамаларының элементтік құрамына жүргізілген салыстырмалы талдаманың нәтижелері 3-кестеде және 4 кестеде көрсетілген.

3 кесте – Абай ауданынан алынған қой етінің сынамаларының элементтік талдамасының нәтижелері, мг/кг

№ р/с	Элемент	Сынама үлгілері				
		1	2	3	4	5
1	Темір	2,74	5,70	2,25	2,99	3,11
2	Марганец	0,12	0,10	0,08	0,06	0,068
3	Калий	880,8	939,2	1109,1	844,1	1110,9
4	Кальций	36,8	33,52	36,07	39,6	35,18
5	Магний	162,9	189,9	179,3	167,4	205,7
6	Мыс	1,67	1,25	1,57	1,67	2,32
7	Натрий	988,1	786,9	723,0	946,0	918,8
8	Мырыш	10,2	10,9	6,28	12,1	17,09
9	Фосфор	1310,0	1405,9	1539,0	1301,5	1333,4

4 кесте – Көкпекті ауданынан алынған қой етінің сынамаларының элементтік талдамасының нәтижелері, мг/кг

№ р/с	Элемент	Сынама үлгілері				
		1	2	3	4	5
1	Темір	2,56	1,39	5,33	4,94	1,69
2	Марганец	0,10	0,09	0,23	0,13	0,07
3	Калий	1246,9	835,9	1214,4	2483,0	1785,6
4	Кальций	34,9	32,7	32,37	51,9	32,3
5	Магний	179,0	129,3	181,8	314,9	125,3
6	Мыс	5,92	2,08	0,77	1,08	1,11
7	Натрий	718,2	4376,0	1549,4	2514,7	1352,5
8	Мырыш	6,36	10,8	8,41	10,7	2,66
9	Фосфор	1042,8	1042,8	1153,1	2581,8	1531,1

Кестелердегі мағлұматтар бойынша элементтердің мөлшері қой етінің сынамаларында біркелкі емес екендігін көруге болады. Сынамаларда калий, магний, натрий, фосфор сияқты элементтердің мөлшері көп. Ал төменгі радиациялық қауіпті аймақ – Көкпекті ауданында ең жоғары радиациялық қауіпті аймақ – Абай ауданымен салыстырғанда калий, кальций, натрий элементтерінің құрамы жоғары көрсеткішті көрсетті.

Біздің зерттеу жұмысымыз бойынша алған нәтижелеріміз бұрынғы Семей сынақ ядролық полигоны аумағында өсірілетін қой етінің элементтік құрамын нақтылауда, өңірдегі экологиялық жағдайға байланысты тағам өнімдерінің сапасын анықтау және болжау, зерттеу жұмыстарын жүргізуде септігін тигізеді.

#### Әдебиеттер

1. Кайгородцев А.А. Государственное регулирование агропромышленного комплекса Казахстана как основа обеспечения национальной продовольственной безопасности. Агрэкономика. 2009. – №13-24 с.
2. Горин В.В., Матущенко А.М., Смагулов С.Г. и др. Семипалатинский полигон: хронология подземных ядерных взрывов и их первичные радиационные эффекты. // Бюллетень центра общественной информации по атомной энергии – 1993. – N 9 – 21-32
3. Төлеуов Е.Т., Әмірханов Қ.Ж., Хаймулдинова А.К. Ет және ет өнімдері технологиясы, 2004
4. Бекболов Б.Р., Каюков П.Г. Радиоэкологические проблемы Казахстана // Материалы III международной конф. г. Томск, 23-27 июня 2009. – Томск.: СТТ, 2009-С. 85
5. Шамилиа Е.И. Атомарно-молекулярный анализ мясного сырья и продуктов в аспекте популяционных рисков: диссертация на соискание ученой степени кандидата биологических наук. Сургут, 2012 г. – С 63. (РГБ)
6. Лисицын А.Б. Разработка гармонизированного с требованиями стандарта ЕЭК/ООН критериев оценка качества баранины / А.Б. Лисицын, Ю.В. Татулов, Т.М. Гиро // Все о мясе. – 2004. – № 4. – 18 с.

### СОДЕРЖАНИЕ ВИТАМИНОВ И ХИМИЧЕСКИХ ЭЛЕМЕНТОВ МЯСА БАРАНИНЫ В ЗОНАХ РАДИАЦИОННОГО РИСКА

Ж. Елубаева

*В данной статье приведены данные по исследованию мяса баранины на содержание витаминов и химических элементов, полученных из разных зон бывшего Семипалатинского испытательного полигона. Приведены данные по исследованию влияния радиации на витаминный и элементный состав мяса баранины, доставленных из разных зон радиационного риска. Зона максимального радиационного риска – Абайский район, зона минимального радиационного риска – Кокпектинский район. По результатам исследований элементного состава в пробах мяса определены следующие виды макро- и микроэлементов: калий, кальций, натрий, магний, железо, марганец, медь, цинк, фосфор, барий, хром, кобальт, селен, цезий, ванадий. Полученные нами результаты позволяют уточнить химический состав мяса животных, выращиваемых в условиях бывшего Семипалатинского испытательного ядерного полигона, позволяют выявить, прогнозировать и исследовать качество продуктов питания, в соответствии со сложившейся экологической ситуацией в регионе.*

**Ключевые слова:** Семипалатинский испытательный ядерный полигон, зона максимального радиационного риска, зона минимального радиационного риска, мясо баранины, витамины, химические элементы.

### RELATED DANGEROUS RADIATION RISK REGIONAL PROFESSIONAL AND EFFECTIVE MEMORY

J. Elubaeva

*The experimental research work is based on the chemical composition of lamb released in the territory of the first Semipalatinsk nuclear test site.*

*In this article presents data on the study of lamb for the content of vitamins and chemical elements obtained from different areas of the former Semipalatinsk nuclear test site . We provide the results of a comparative study on the content of various vitamins and chemical elements in lamb samples obtained from zones with the maximum radiation risk – Abai and minimal radiation risk – Kokpekty regions. The results of the research are as follows: potassium, calcium, sodium, magnesium, iron, manganese, phosphorus, barium, chromium, cobalt, selenium, cesium, vanadium. The resulting results allow the chemical composition of lamb to be diminished in the*

conditions of the Semipalatinsk nuclear test site, allowing for introduction, forecasting and research of quality products, in compliance with the environmental situation in the region.

**Key words:** Semipalatinsk nuclear test site, zone of maximum radiation risk, zone of minimal radiation risk, lamb meat, vitamins, chemical elements

FTAХР:14.33.17

**А.К. Боленбаева**

М.О. Өуезов атындағы педагогикалық колледжі, Семей қаласы

## **Е. БЕКМАХАНОВТЫҢ ӨМІРІ МЕН ҒЫЛЫМИ ШЫҒАРМАШЫЛЫҒЫ**

**Аңдатпа:** Мақалада қазақ тарих ғылымының қалыптасуында және гуманитарлық ғылымдардың бір саласы есебінде дамуында жаңа заман тарихшысы Ермұқан Бекмахановтың (1915-1966 жж.) туып-өскен ортасы мен ғылыми шығармашылығы, әсіресе Қазақстан тарихының өзекті мәселелерін зерттеудегі қосқан үлесі туралы жазылған.

Е. Бекмахановтың өмірі мен ғылыми шығармашылығы тарихына байланысты тың еңбектер тарихнамалық талдаудан өткізілген, Е. Бекмахановтың ұлтшыл деп айыпталуы мен ақталуына қатысты деректер айналымға түскен, Е.Бекмаханов зерттеулерінде XIX ғасырдың бірінші жартысындағы Қазақстанның әлеуметтік-экономикалық және саяси ахуалы тақырыбының методологиялық, тарихнамалық әдістемелік желісіне жаңаша көзқарас, шынайы ғылыми пікір қалыптастыруға ұмтылыс жасалынған.

Зерттеу методологиясы негізі ретінде тарихи талдаудың әдістемелік принциптері жүйелілік, объективтілік, салыстырмалық, нақтылық, тарихи ретротиптік әдістер қолданылған және қазақ тарихындағы М. Қозыбаев, М. Қасымбаев сынды ғалымдардың еңбектері басшылыққа алынған.

**Түйін сөздер:** Тарих ғылымы, халық жауы, репрессия, ұлтжандылық, тәуелсіздік

Ермұхан Бекмаханов 1915 жылы қазіргі Павлодар облысы Баянауыл ауданыда № 10 ауылда Жасыбай деген жерде кедей шаруа Бекмахан Бегенұлының шаңырағында дүниеге келеді. Кедейлер тобына жататын бұл отбасы Абылай ханның ұрпағы екендігі, ал Ермұхан Абылайдан тараған жетінші буын екендігі соңғы тұстарда ғана ашылып айтыла бастады.

Ермұханның әкесі Зында Шорманов деген байдың жалшылығында жүріп, 1921 жылы Ермұхан алты жасқа келгенде дүние салады. Анасы Бәпіш отбасының ауыртпалығын бір өзі көтеріп, жолдасынан қалған үш баласының сүйеніші болады. Ермұхан Бекмахановтың анасы туарлы мәліметтер өте аз. Тек ол өз қолымен жазып қалдырған өмірбаянында бұл турасында: «шешем колхозшы, 1932 жылы қайтыс болды» дегеннен басқа анасы туралы сыр ашпайды.[1] Шын мәнінде оның анасы мен қарындасы ашаршылық жылдарында қайтыс болып, олардың мәйіттерінің қайда қалғаны да беймәлім болды. Ермұхан тек туған бауыры, ағасы Діншенің қолдауымен ғана мектепте білім алады.

Тек бүгінгі күні ғана олардың ұлтымыздың мақтанышы Абылайдың тікелей ұрпақтары екендігін жұрт жақын біле бастады. Осы тақырыпты қазақ баспасөзінде алғашқы көтерген Шота Уалиханов былай деп жазады: «...Абылай ханның баласы Уәлидің кіндігінен он төр ұл ұзағаны белгілі. Соның біреуі – Тәуке. Тәукеден Жанпейіс, одан Жанбабек тараған. Жанбабек үш ұл көрген: Бегедай, Беген, Жошы. Бегеннен Бекмахан мен Жармұхамед тарайды. Бекмаханнан Тоқаш, Дінше және Ермұқан туады». Бекмахан Бегенұлының орта шаруасы бар шаңырағында дүниеге келген Ермұхан – Абылайханның жетінші буын ұрпағы. Ермұхан 1921 жылы әкесінен айырылады. Әкесіз қалған 3 баласына бас – көз болып, шаңырақтың барлық ауыртпалығын аналары Бәпіш бір өзі көтерген. Өкінішке қарай, Ермұханның анасы мен қарындасы зобалаң аштық нәубетінде ажал тауып, мүрделері қай жерде қалғаны белгісіз күйде. Өке мен анадан, қарындастан айрылған Ермұхан ағасы Діншенің қарамағы мен қамқорлығы арқасында мектепте оқып, білім алады.

1932 жылы Баянауылдағы жеті жылдық мектепті тәмәмдаған соң, Ермұхан Семейде бір жылдық дайындық курсын бітіріп, 1933 жылы оқу – ағарту халық комиссариатының жолдамасымен Воронеж қаласында мемлекеттік педагогика институтының тарих факультетіне түседі. Е. Бекмахановтың тарих ғылымына тереңнен келуі осы жылдары қалыптасты. Үнемі тың ізденіс, ыждағатты даярлық, көп оқу оның бойындағы дарындылық пен зеректіктің отын маздата түседі. 1937 жылы оқуын бітірген Е.Бекмаханов педагогикалық қызметін Алматы қаласындағы № 28 мектептен бастайды. Мектепте мұғалім болумен бірге ол 1937 жылы Алматыдағы педагогикалық ғылыми-зерттеу институтында (қазіргі Ы. Алтынсарин атындағы Қазақ білім академиясы) еңбек етті.[3] Өзінің ұйымдастырушылық қабілетімен көзге түсе жүріп, халықтың оқу-білім меңгеруіне айрықша үлесін қосты. Е. Бекмаханов 1939-1940 жылдары аталмыш педагогикалық ғылыми-зерттеу институтының директоры қызметін де атқарады. Уақытпен санаспай, атқарып жүрген қызметіне қарамай, ғылыммен де шұғылдануды ешқашан босаңсытпаған. Институт директорлығымен қоса Қазақ педагогикалық институтының (қазіргі Абай атындағы Алматы университеті) аспирантурасында оқып, түбегейлі ғылымға ден қойған. Аспирантурада ол Диқан Әбілев, Мәлік Ғабдуллин, Әли Есмағамбетов, Дүйсенбек Еркімбаев сияқты белгілі азаматтармен қатар оқыды [4].

Ермұхан Бекмаханов тек көрнекті тарихшы-ғалым ғана емес, ол үлкен педагог-ғалым болатын. Оның халық ағарту саласына, Қазақстан мектептерінің дамуына сіңірген еңбегі бір төбе. 1937 жылы Воронеж пединститутының тарих факультетін бітіріп келгеннен кейін алғашқы қызметін Қазақ ССР Оқу министрлігі жанындағы ғылыми-зерттеу институтында ғылыми қызметкер болып бастады. Көп ұзамай сол институттың директорлығына тағайындалды. Бұл қызметті 1940 жылы партиялық қызметке ауысқанға дейін атқарды. Е.Бекмаханов ғылыми-зерттеу институтында қызмет атқара жүріп орта мектеп мұғалімдеріне көмекші құрал әзірлеу, яғни тарих пәнін қазіргі заман талабына орай оқытуға әдістеме жасау жұмысымен айналысты. 1938 жылдың басында комиссариат жетекшілігіне бұған дейін облыстық деңгейдегі партия жұмысын атқарған Мұхамеджан Әбдіқалықов есімді қайраткер тағайындалды. Халағарком басшысы жас әдіскердің жазғанын тәптіштей талдап, олпы солпы жерін қолымен түзеп институттың ғылыми кеңесіне ұсынды. Кеңес кедергісіз оқу құралын баспаға ұсынуға шешім қабылдады. Комиссариат алқасының арнайы шешімімен “Халық мұғалімі” журналы оны 1938-1939 жылдардағы санында жариялап, Қазақстан мектептері оқулық орнына қолданатын болды. Сөйтіп, Е.Бекмаханов ең алғашқы ғылыми еңбегін аяқтады. Оқулық деңгейіне жетпесе де, мектеп мұғалімдеріне көмек болғандай әдістеме дүниеге келді.

Мектепте жүріп Е. Бекмаханов өзінің білімділігі мен білгірлігін таныта біледі. Ол әр бір шәкірттің жақсы білім алуы үшін аянбай еңбек етеді. Мектептен басталған оның бұл алғашқы қызметі болашақ ғалымға үлкен жол сілтеген еді.

Е. Бекмаханов оған қоса ҚазПи-ді (қазіргі Абай атындағы педагогикалық ұлттық университет) аспирантура бөлімін тамамдап, 1940-1941 жылдары БКП(б) Орталық комитетінің жанындағы жоғарғы партия мектебінде білім алады. Дерек мәліметтерінің көрсетуі бойынша Е. Бекмаханов 1940 жылы партия қатарына өтеді [7].

1946-1947 жылдары Қазақстан Ғылым академиясы Тарих, археология және этнография институты директорының орынбасары қызметін атқарған Ермұқан Бекмаханов «Большевик Казахстана» журналының 1947 жылғы №9 санында Қазақстандағы тарих ғылымының жағдайы және міндеттері жайлы көлемді мақала жариялаған болатын. Автор мақаласында тарих ғылымының өзекті мәселелерін талдап, ғылыми методологиялық ойларын ортаға салды.

Осынау еңбек тарих ғылымындағы кейбір пікір-талас тудыратын мәселелерді талдаудан басталған [2].

Төңкеріске дейін жазылған Қазақстан тарихы туралы тарихи әдебиеттердің кеңес тарихшысы үшін құндылығы жоқ деп бір жақты қарауға болмайды, бұл мәселені тек шенеуініктер ғана емес, академиктер Вельяминов-Зернов, Радлов, Бартольд, Левшин, Аристов, Потанин және басқа да көрнекті орыс ғалымдары зерттеген, олардан қалған ғылыми мұраларда аса бай деректік материалдар бар және бірқатар мұрағат құжаттары алғаш ғылыми айналымға енгізілген, осы жағынан алғанда аса құнды» деп бағалаған. Ол аталған авторлар еңбектеріне сыни тұрғыдан қарау қажеттігін де ескертті. Қазақ тарихшылары арасынан көрнекті қазақ ғалымы Шоқан Уәлихановтың Шығыс Түркістан мен



Жоңғария, қазақ және қырғыз халықтары тарихы жайлы еңбектерінің құндылығы, Құрбанғали Халид, Омар Қарашевтің қазақ тарихына, этнографиясы мен мәдениетіне қатысты еңбектерінің маңыздылығы аталды.

Бекмаханов Қазан төңкерісіне дейін қазақ тарихына қатысты еңбек жазған қазақ зиялылары есімін белгілі себептермен толық атамағанымен, осы кезеңде жазылған тарихи еңбектерге: «Егер төңкеріске дейінгі орыс тарихшылары еңбектерінің ғылыми методологиялық жағы әлсіз және оларға ұлыдержавалық орыс шовинизмі рухы тән болса, төңкеріске дейінгі қазақ тарихшыларында деректерге сын көзімен қарамаумен қатар буржуазиялық ұлтшылдық пиғыл күшті әрі ашық көрінді» деген сипаттамасын берді. [2] Бұл мақалада 1943 жылы КСРО Ғылым академиясы тарих институтының Алматыдағы тобы мен КСРО Ғылым академиясы Қазақ филиалының және Маркс-Энгельс-Ленин институтының қазақ филиалы ғылыми қызметкерлері бірігіп құрастырған «Қазақ ССР тарихы» еңбегі туралы жазылған. «Кеңестік Шығыс халықтарының бірі тарихын марксистік тұрғыда жүйелеуге арналған алғашқы талпыныс, кітапқа деген ғылыми қызығушылықтың тууы, қазақ халқы тарихы туралы тұңғыш аяқталған еңбек» деп тарихшы өз бағасын бағасын берген. Кітаптың басты құндылығы Қазақстан тарихының көнеден бүгінге дейінгі тарихына қатысты бай деректік материалдарды бір жүйеге келтіруі деп бағалаған автор, кітап авторлары «Қазақстан тарихын өндіргіш күштер мен өндірістік қатынастар дамуы, таптар мен тап күресі тұрғысынан талдап көрсетудің орнына қазақтардың өз тәуелсіздігі жолындағы күресі тұрғысынан қараумен шектелді», «Қазақ ССР тарихын» жазу барысында кеткен кейбір «қателіктер» мен «дәлелсіз пікірлер» үшін авторлар ұжымы қатал да әділ сын алды» деді.

Бекмахановтың осы бір мақаласы баспасөз бетінде жариялана салысымен-ақ сынға алынды. «Культура и жизнь» газетінде және «Большевик Казахстана» журналының 1948 жылғы №1 санында А. Лихолат деген біреудің «Путаная статья о задачах исторической науки» деген мақаласы жарияланған еді. Автор «тырнақ астынан кір іздеп», Бекмаханов еңбегіне қарсы өзінше «дәлелдер» келтірген.

1948 жылдың шілде айының 14-нен 19-ына дейін Қазақ ССР Ғылым академиясының Тарих институтында Е. Бекмахановтың кітабы жайлы бес күнге созылған қызу пікірталас болып өтті. Талқылаудың барысында үш түрлі пікір бой көрсетті:

Алғашқы топ – Ермұханның ашық қарсыластары – Т. Шойынбаев, С. Толыбеков, Х. Айдарова, М. Жизневский, Б. Сүлейменов, А. Нұрқанов, М. Ақынжанов, тағы басқалар.

Екінші топ – Е. Бекмахановтың еңбегін жақтаушылар – И. Будовниц, А. Жиреншин, Е. Ділмұхамедов, тағы басқалар.

Үшінші топ – ғалымның еңбегіне объективті ғылыми талдау жасауға тырысушылар. Олар: А. Нүсіпбеков, Т. Елеуов, Х. Әділгереев, Б. Аспандияров, Т. Күлтелеев және тағы басқалар.

Дарынды ғалымның қарсыластарының пікірлері оны жақтайтындардың пікірлері тәрізді өзара ұқсамайтын өзіндік ерекшеліктермен ерекшеленеді. Ғылыми талдаудан гөрі жеке бастың көре алмаушылығына немесе ашық жаулық көзқарасқа бой алдырғандар да болды. Сонымен қатар Е.Бекмахановтың қарсыластары арасында өзінің ғылыми деңгейінің төмендігімен ерекшеленіп, тақырыптан ауытқығандар да кездесті.

Мәселеге әділ баға беру үшін тарихшының осы айтыста сөйлеген қорытынды сөзін басшылыққа алған жөн. Мұнда Е. Бекмаханов «Шындық айтыста туады» деген әйгілі мақалды басшылыққа алып, өзінің қарапайым еңбегіне байланысты пікірталастар қазақстандық зерттеушілерге, әсіресе оның өзіне аса пайдалы деген қорытындыға келді: «Шынымды айтайын, мен үшін өте-мөте пайдалы болған ұзақ талқыдан кейін жұмысты бұрынғыдан да үдетуге құлшынып тұрмын. Не істесем де, нендей жаңа еңбек бастасам да туған халқым үшін, байтақ елім үшін, осы айтыс үстінде маған қолдау көрсеткен, айтысты ықпаласпен тыңдаған зиялы қауымның сенімін ақтау үшін әр күнімді ғылыми ізденіс жасауға, еңбек жазуға жұмсауға тиіспін... Мен әлі жасаң қызметкермін, ізденіс тәжірибем де көп емес. Алғашқы ғылыми монографиямды жазу үстінде мен ғылыми дәреже, иә мәртебе туралы ойлаған жоқпын, тек қана туған халқымның рухани мүддесін көздеп іске кірістім. Сіздер неше күн сөз еткен қарапайым еңбегімді жазу үстінде мен Кеңес өкіметінің, большевиктер партиясының қамқорлығы арқасында білім алып, ғылым жолына түскенімді ешқашанда есімнен шығарған емеспін... Төрт мәрте талқыдан соң Кенесары Қасымов қозғалысының шынында да ұлт-азаттық күрес болып танылғанына көңілім марқайып тұр, бұл күресті күллі халық қолдағанына ешкім де енді шүбә келтіре алмайды... Әрине, көптеген жолдастар адал

пигылмен ескерткен олқылықтарды түп-түгел түзетемін. Нақ сондай түзетуді екінші басылымы әзірленіп жатқан «Қазақстан тарихына» да енгіземін. Өлбетте, бұл кітап менің ғылыми соңғы еңбегім болмайтыны түсінікті, өткен ғасырдың екінші жартысы туралы кең көлемді жаңа монография жазуға ізденіс бастадым, таяу жылдарда оны да назарларыңызға ұсынамын... Сондықтан да, жолдастар, енді ғана қаз тұрып, іргесі қалана бастаған қазақ тарихы ғылымын жаңа табыстарға тезірек жеткізу үшін арамызда туған айтыс-тартысты доғарып, бір тілек, бір білек, бір жүреппен жұмыс істеп, жаңа биіктерге көтеріейік... деген ақ тілекпен сөзімді аяқтаймын!..» [3].

Ермұхан Бекмаханұлы қанша қудаланса да, қазақ батырларының қасиеті туралы идеядан қол үзбеді. Оның есімін Одақ ғалымдарына танымал еткен, кейіннен өзін ғана емес, бүкіл қазақ зиялыларын қуғындауға негізгі себептердің бірі болған «XIX ғасырдың 20–40-жылдарындағы қазақ тарихы» (1947) атты еңбегі совет өкіметі жылдарында басылым көрмеді. Тек еліміз егемендігін алғаннан кейін барып, орыс және қазақ тілдерінде жарық көріп, қалың оқырманның рухани игілігіне айналды. Өйткені дарынды ғалымның Кенесары хан бастаған қазақ халқының ұлт-азаттық қозғалысының тарихын зерттеп, ақиқатты негізде жазып кетуі қазақ тарихының рухын, сол арқылы ұлттың рухын сақтап қалған өте құнды дүние болды.

Ермұхан Бекмаханов өз уақытының біртуар азаматы бола білді. Жастайынан ата-анадан қалғанына қарамастан, өзінің елінің тарихына үлкен қызығушылық танытып, бұның соңы оның ғалымдық тұғырға көтерілуіне ықпал етті. Өзінің жастығына қарамастан, небәрі 28 жасында ғылым кандидаты, 31 жасында ғылым докторы атағын иеленген, яғни қазақтан шыққан алғашқы ғылым докторы, профессор Е. Бекмахановтың тағдыры аңызға айналғандай болды.

1947 жылы жарық көрген «Казахстан в годы 20-40 годы XIX века» атты монографиялық зерттеуінде оның Кенесары ханның тұлғасын, халқымыздың тағдырындағы маңызды рөлін шынайы бейнелеуге тырысқан әрекеті тұйыққа тіреліп, ол «буржуазияшыл-ұлтшылдыққа» айыпталған және негізсіз 25 жылға сотталған еді.

Алайда тарихтың ақпарақтары еліміз тәуелсіздікке алғаннан кейін қайта ашылып, ғалым туралы еркін әңгіме жасауға жол ашылды. Нәтижесінде Е. Бекмаханов еңбектерінің Қазақстан тарихының өзекті мәселелерін зерттеуде үлесінің зор екендігін көріп отырмыз. Әсіресе Е. Бекмаханов еңбегінде Қазақстанда орын алған ұлт-азаттық көтеріліс тарихы нақты баяндалып, бағасын ала алған. Қазақстанның Ресей құрамына қосылу процесін қарастыра отырып, XIX ғасырдың алғашқы ширешіндегі қазақ қоғамын сөз етеді. Яғни, қазақ қоғамындағы өзара рулық қарым-қатынастар мен олардың арасындағы әлеуметтік жіктелістерге тоқтала отырып, олардың әрқайсысына тоқталады.

Бекмаханов еңбегінің құндылығы сол Қазақстанның Ресей құрамына қосылуының толықтай жүзеге асуы тек XIX ғасырдың алғашқы жартысында жүзеге асып, түпкілікті бағындырғанын сөз етеді. Елді бағындырған патша үкіметі ендігі кезекте түрлі заң жобаларын шығару арқылы қазақ елінің аяқ-қолын біртіндеп байлай бастауы да нақты сөз болады. Е. Бекмаханов басқару жүйесіне талдау жасау арқылы феодалдық басшы топтың отарлау аппаратымен сіңісіп кеткендігін де ашық айтады. Бұл Қазақстанда феодалдық-отарлау езгінің күшеюін бейнелейтіні де аталады. Мұндай жерді тартып алу, алым-салықтың асытна қалдыру мен әскери шапқыншылық әрекеттер жаппай халық наразылығына алып келгенін де жасырмайды. Сондай көтерілістердің ішінен Кенесары Қасымұлы бастаған ұлт-азаттық қозғалысты ерекшелік отырып, көтеріліске қазақтың үш жүзі де қатысқанын баяндайды.

Е. Бекмаханов Кенесары Қасымұлы көтерілісін баяндай отырып, Кенесары ханның бейнесіне ерекше мән береді. Оның бойынан қайтпас батырға тән өр мінез бен қайсар жүректің болғандығын суреттейді. Халқының азатығы үшін белін буып, феодалдық езгіге қарсы күрескен нағыз батыр бейнесін сомдап шығарады. Алайда, Е. Бекмахановтың бұл көтеріліске баға беріп, зерттеуі орталық үкімет үшін ұнай қойған жоқ. Ұлт-азаттық қозғалыстар, қазақ жерлерінің XIX ғасырдың бірінші жартысындағы саяси тарихы және басты оқиғалар Қазақстан тарихының жарқын да қасіретті беті. Олардың зерттеу методологиясын тереңдете түсу тарихшы ғалымдардың мәртебелі міндеті қатарында тұратыны баршаға аян. Ал отандық тарихнамада оны кешенді шешудің үлгісін көрсеткен бірден-бір ғалым Е. Бекмаханов болатын.

Бұл процестің ақыры Е. Бекмахановтың қуғынға түсіп, аяғы оның 25 жылға бас бостандығынан айырылумен аяқталған болатын. Алайда. Оның замандас әріптестерінің арасынан қол ұшын берер әріптестері де табылып, Е. Бекмаханов ақталған болатын. Елге оралған ғалым қайта ғлым жолына түсіп, енді кезекте Қазқстанның Ресейге қосылу процесін зерттеп шықты. Өзінің небәрі елу жылдық ғұмырында Қазақстан тарихына қатысты мол да құнды еңбек жазып қалдырған қазақтың тұңғыш ғылым докторы бірнеше ғылым кандидаттарын шығарып, оларға жөн сілтеді, тіпті тарих факультеті студентеріне мамандық таңдау ісін де жолға қойды.

Е. Бекмахановтың замандастары, әріптестері мен қызметтестері әр қашан да ғалым туралы ой толғап, келер ұрпақ үшін кемел үлгі боларлық пікірінің болғанын баяндайды. Сол себепті де әрбір ісінен үлгі мен ғибадат алар Е. Бекмахановтың өмірі мен шығармашылық мұрасын зерттеу, баға беру бүгінгі тарих ғылымының кезекті мақсаттарының бірі болмақ.

### Әдебиеттер

1. Бекмаханов Е. Сочинения в семи томах. Т.1. Жизнь и деятельность ученого и история Казахстана. – Павлодар, 2005. – 214 с.
2. Бекмаханов Е. Сочинения в семи томах.Т.5. Сборник научных статей. – Павлодар, 2005. – 266 с.
3. Бекмаханов Е. Сочинения в семи томах. Т.7. Воспоминания.– Павлодар, 2005.–238 с.
4. Е. Бекмаханов. Өнегелі өмір. – Алматы, 2015. – 391 б.
5. Е. Бекмаханов. Рухнама. 17-кітап. – Павлодар, 2003. – 199 б.
6. Е.Бекмаханов. Қазақстан ХІХ ғасырдың 20–40-жылдарында. Оқу құралы. – Алматы: Санат, 1994. – 371–381 б.
7. Сарсеке М. Ермұхан Бекмаханов. Ғұмырнама. – Астана, 2010. – 172 б.
8. Мажитов С.М. Историк Ермұхан Бекмаханов. – Астана, 2005. – 164 с.

### ЖИЗНЬ И НАУЧНОЕ ТВОРЧЕСТВО Е. БЕКМАХАНОВА

А.К. Боленбаева

*Данная статья отражает огромный вклад в историческую науку Ермұхана Бекмаханова, а также отражает его как политическую и общественную личность. На основании исследовательской методологии использования методологических принципов исторического анализа, последовательности, объективности, реальности, показана роль Ермұхана Бекмаханова в становлении и развитии истории как науки в Казахстане. С научной точки зрения были проанализированы жизнь и научное творчество Е.Бекмаханова, изучены материалы, обвиняющие Ермұхана Бекмаханова как врага народа, и оправдательные документы по его реабилитации. Автор статьи осуществил новый подход к историографии и методологии по изучению социально-экономической и политической ситуации в исследованиях Ермұхана Бекмаханова первой половины ХІХ века. Автором проведен анализ деятельности Ермұхана Бекмаханова с точки зрения исторической правды.*

*Содержательный материал рекомендуется к использованию на уроках по истории Казахстана, при написании курсовой работы, докладах и выступлениях по данной теме и внеурочной работе для патриотического воспитания молодого поколения Республики Казахстан.*

**Ключевые слова:** историческая наука, враг народа, репрессия, патриотизм, независимость

### YERMUKHAN BEKMAKHANOV'S LIFE AND SCIENTIFIC EXPERIENCE

A. Bolenbaeva

*This article reflects a huge contribution to the historical science of Yermukhan Bekmakhanov, and also reflects it as a political and social person. Based on the research methodology of using the methodological principles of historical analysis, consistency, objectivity, reality, Yermukhan Beckmakhanov's role in the formation and development of history as a science in Kazakhstan is shown. From the scientific point of view, the life and scientific creativity of*

*Yermukhan Bekmakhanov was analyzed, the materials accusing Yermukhan Bekmakhanov as the enemy of the people, and the justifying documents on his rehabilitation were studied.*

*The author of the article carried out a new approach to historiography and methodology for studying the socio-economic and political situation in Bekmakhanov's studies of the first half of the 19th century. The author analyzes the activity of Yermukhan Bekmakhanov from the point of view of historical truth.*

**Key words:** *Historical science, the enemy of the people, repression, patriotism, independence.*

FTAXP:15.21.51

**Э.Н. Нурашева**

М.О. Әуезов атындағы педагогикалық колледжі, Семей қаласы

### **ЕМТИХАН АЛДЫНДАҒЫ СТРЕСТІҢ АЛДЫН АЛУ**

**Аңдатпа:** *Бұл мақалада студенттердің оқу үлгерімінің нәтижесін көрсететін уақыт – сынақ, емтихан сессия кезеңі екендігі және оны тапсыру барысындағы студенттердің стрестік жағдайларға ұшырау себептері мен оның алдын алу жолдары туралы айтылады. Себебі, сынақ, емтихан сессиясы кез келген студент үшін психикалық қысым тудыратын, яғни стресске ұшырататын негізгі түрткілердің бірі екендігі сипатталып, оның көріну деңгейлері үш категорияда қарастырылады және әр категорияның өзіндік белгілері көрсетіледі.*

*Осы белгілердің болашақ мамандардың бойында емтихан тапсыру барысында қаншалықты деңгейде көрінетіндігі мен оның туындауына себепші болған факторлар сауалнама түріндегі зерттеу педагогикалық колледж түлектеріне жүргізілген. Сауалнама нәтижесі интерпретацияланып, әр түлекке сессияны табысты тапсыру үшін психологиялық көмек ұсыныстар мен кеңестер формасында берілгендігі баяндалады.*

**Түйін сөздер:** *емтихан сессиясы, стресс, психикалық қысым, мазасыздану, психопрофилактика*

Студент – ертеңгі елдің болашағы, тірегі. Себебі, оның оқу орнындағы білімі, кәсіби даярлығы еліміздің болашағының кепілі болмақ. Осындай жауапкершілігі мол да, қызықты студенттік кезең әр студентке өзіндік міндеттерді жүктейді. Соның бірі – оқу үлгерімінің сапалы да, жоғары болуы. Ал үлгерім сапасы оқу жылы барысындағы сынақ, емтихан сессияларының нәтижелерінен көрінеді.

Емтихан – өте жауапты кезең. Ол – жай ғана білімді тексеру ғана емес, жабығу жағдайындағы білімді тексеру болып табылады. Жабығу жағдайына ұшырамау үшін психологиялық қорғанысты қабылдау. Осы кезде студенттердің іс-әрекет, мінез-қылықтарынан байқалатын стрестің белгілерін 3 категорияға бөліп қарастыруға болады. Олар:

– эмоциялық – көңіл-күйінің болмауы, ұйқының бұзылуы, ренжу, жылау, ойының бұзылуы, тынышсыздығы;

– физиологиялық – басының ауруы, ішінің өтуі, жүрек соғысының жиілеуі, лоқсу, құсу, төбетінің болмауы, терінің қышуы;

– қозғалыстық – тырнағын кеміру, саусағын уқалау, албаты күлу, жиі-жиі темекі тарту, секіру, арлы-берлі жүру.

Стресс – жалпы адам өмірінің бір бөлігін құрайды. Стрессіз өмір сүру мүмкін емес. Кейде стресс кедергілерден өтуге және қиындықтардан құтылуға көмектеседі. Өйткені, стрестің әсерінен ағзамыз қоршаған ортаның әр түрлі факторларына жауап береді. Сондықтан кез-келген қиын жағдайда әрқашан оң, жағымды эмоцияға баса назар аударған дұрыс [1].

Емтихан кезіндегі студенттің стрестік жағдайы адамға психикалық қысым әкелетін бірінші түрткі. Ол студенттерден емтихан сессиясы кездерінде нақты байқалады [2]. Мәселен, біз жүргізген зерттеу жұмысының нәтижесіне тоқталсақ.

Зерттеу сауалнама түрінде, Семей қаласының педагогикалық колледжінің түлектеріне жүргізілді. Сауалнамаға 32-і студент қатысты. Нәтижесінде 26 студенттен мазасыздықты анықтадық. Бұл мазасыздықтың туындауына төмендегідей себептер әсер етті [5].

1 кесте – Студенттердің оқу процесі барысында стрестің туындау себептері

№	Стрестің туындау себептері	Зерттеу нәтижелері
1	Жеке өміріндегі мәселелер	12,0
2	Болашақтан үрей	9,8
3	Дұрыс тамақтану	9,8
4	Оқулықтардың болмауы	9,2
5	Оқу процесіндегі үлкен жүктеме	9,2
6	Өзінің бір күндік уақытын дұрыс пайдалана алмау	8,8
7	Өзінің таңдап алған мамандығында оқығысы келмеу	8,6
8	Өте қатал оқытушылар	8,2
9	Шектелген қаражатын үнемді пайдалана алмау	8,0
10	Ұяндық, ұялшақтық	8,0
11	Оқуға көбірек уақытын бөлу	7,6
12	Оқу тобындағы кикілжіңдер	7,0
13	Түсініксіз, қызық емес сабақтар	6,2
14	Басқа студенттермен бірге өмір сүрудегі мәселелер (жатақхана)	3,2
15	Ата-анадан өте алыс болу (ауылдан келген)	2,6

Студенттердің арасындағы стрестің көрініс беру белгілерін 2 кестеден көруге болады.

2 кесте – Стрестің көрініс беруі

№	Стрестің көрініс беруі	Зерттеу нәтижелері
1	Еңбекке деген қабілетінің төмен болуы	11,2
2	Нашар ұйқы	10,6
3	Бөтен ойлардан арыла алмау	9,4
4	Зейіннің төмендеуі	9,2
5	Ұрысқақ болуы	8,8
6	Шаршау	8,6
7	Жаман көңіл-күй және депрессия	8,2
8	Өзін нашар сезіну	8,2
9	Қарым-қатынастың бұзылуы	8,0
10	Үрей сезімі	7,6
11	Өзін-өзі бағаламау	6,8
12	Жүрек соғының жиілеуі	5,8
13	Бас аурулары	5,4
14	Аяқ-қолының дірілдеуі	3,8
15	Асқазан ауруларының пайда болуы	3,0
16	Тыныс алудың қиындауы	2,6

Осындай жағдайлардан шығу үшін студенттердің қандай әрекеттерге баратындығын 3-кестеден көруге болады.

3 кесте – Студенттердің стрестен арылу жолдары

№	Студенттердің стрестен арылу жолдары	Студенттер саны
1	Туысқандармен әңгімелесу	32
2	Ұйықтау	24
3	Біраз уақыт сабақта белсенділік танытпау	20
4	Таза ауада серуендеу	16
5	Спортпен айналысу	16
6	Тәтті тағамдар жеу	14
7	Интернетте отыру	10
8	Хоббимен айналысу	10
9	Темекі тарту	2
10	Ішімдіктің жеңіл түрін ішу	4
11	Тағы басқалары (дүкен аралау, киноға бару)	4
12	Ата-ананың қамқорлығы (еркелік)	2

Стресс жағдайының биологиялық белгілері студенттердің басым бөлігінен байқалмады. Аз мөлшерде болды. Бұл студенттердің денсаулығы жақсы деп айтуға болады.

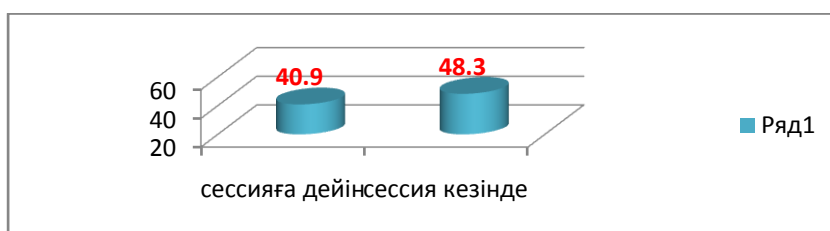

1 сурет – Сессияға дейінгі және сессия кезіндегі студенттердің жағдайы

1-суреттен сессияға дейін студенттердегі жағдай жалпы 40,9 балл болды, бұл нормаға сәйкес. Сессия кезінде бұл көрсеткіш аздап өсті, 48,3 балл болды. Бұл жағдай студенттердің стресті жеңе білетіндіктерін, яғни, оқу орнын бітірушілердің сессияға бейімделгендіктерін және емтихан кезіндегі стрестік жағдайлардан шығудың жолдарын білетіндіктерін көрсетті.

Сессия кезінде стресті қалай жеңуге болады? Үлгерімі үздік, жақсы және орташа студент болса да, сессия алдында күйзеліс барлығында болатындығына көзіміз жетті.

Сондықтан, емтихан алдында психологиялық дайындық болуы тиіс. Көңіл-күйдің жақсы болуы, тек жақсы баға аламын деп өз-өзін дайындауы тиіс. Сессия алдында барлық сабақтарды тексеріп шығу қажет. Теория, семинар, практика және жеке жұмыстарының уақытылы өткізілгені қажет. Емтихан алдында пән оқытушысының сабақ сұрау ерекшелігін, тактикасын, өзінің сүйікті тақырыбын еске алған жөн. Бұл да студентке үлкен көмек болады.

Сессияны жақсы өткізу үшін беретін бірнеше кеңесіміз:

- ұйқының қануы, яғни түнде жүйке жүйесі тынышталып, дем алып ояну;
- жаман ойлардан құтылып, барлық энергияны оқуға бағыттау, әр сағатын тиімді қолдану;
- күнделік жазу, күнделікке өз шешімін түсіру, өз ойын сыртқа шығарып, сөзбен аяқтау;
- бейімделу, емтиханды тапсыру уақытын тоспай, соған тезірек бейімделуі тиіс;
- дәрумендер мен дәруменге қанық тағамдармен тамақтану.

Емтиханға дайындық кезінде өзіңізге сену керексіздер. Өз күшіңізге сенімсіз болған сайын, үрейде артады. Ол үрей сал болдырып, тіпті барлық әрекетті жоққа апарады. Сондықтан өзіңізге деген сеніміңіз мықты болуы үшін, мына әрекеттерді бұлжытпай орындаңыз:

- лекцияларды, семинар сабақтарын және кеңес беруді себепсіз босатпау;
- барлық материалды қайталап шығу;
- емтиханнан өтуге өзіне сенімді болу;
- алғаш кіретін топ ішінде болу;
- анық, нық сөйлеу;
- оқытушылармен жақсы қатынаста болу, жағымпазданбау, сыйлау [4].

Қорыта айтқанда, **стресс** – ағзаның нақты бір проблемаға берген жауабы. Стресс неғұрлым ұзақ, көп болса, ағза соншама күйзелісте болады. Емтиханға дайындық және оны тапсыру кезінде жүйке және жүрек-қан тамыр жүйесіне салмақ түседі. Сондықтан одан шығудың немесе тезірек жеңу жолдарын іздеуге тиіспіз.

Оқытушылар, кураторлар, эдвайзерлер студенттердің емтихан алдындағы дайындық деңгейін күнделікті бақылап, өту тәртібін қадағалап, қосымша сабақтар беріп отырса, стрестің тез өтуі ықтимал.

### Әдебиеттер

1. Селье Г. Очерки об адапционном синдроме. – М., 1960
2. Головин С.Ю. Под ред. Тарас А.Е. Словарь психолога-практика. 2-е изд.-Минск, 2003
3. Дружинин В.Н. Психология. Учебник для гуманитарных вузов. – СПб., 2002
4. Китаев-Смык Л.А. Психология стресса. – М.: Наука, 1983. – 368 с.
5. Шербатов Ю.В. Психология стресса и методы коррекции. – СПб.: Питер, 2006. – 256 с.: ил.-(Серия "Учебное пособие")

## СПОСОБЫ ПРЕДОТВРАЩЕНИЯ СТРЕССА У СТУДЕНТОВ В ЭКЗАМЕНАЦИОННЫЙ ПЕРИОД

Э.Н. Нурашева

*В этой статье время зачетов и экзаменационной сессии рассматривается как период, показывающий результаты обучения студента, а также рассматриваются причины стресса у студентов в этот период и способы его предотвращения. Зачеты и экзаменационная сессия описываются как один из ключевых факторов психологического давления на студента, а уровни его проявления рассматриваются в трех категориях, и каждая категория имеет свои характерные особенности.*

*Как проявляются данные факторы у будущих специалистов и причины, которые привели к появлению этих симптомов во время экзаменов, были изучены при проведении анкетирования выпускников педагогического колледжа. Результаты опроса интерпретируются и сообщаются выпускникам в виде рекомендаций и консультаций в целях оказания психологической помощи для успешного завершения сессии.*

**Ключевые слова:** экзаменационная сессия, стресс, психическое давление, тревожность, психопрофилактика

## PREVENTION OF THE PRE-QUESTION STRESS

E. Nurasheva

*In this article, the time of exams and the examination session is considered as a period showing the results of the student's studies, and also examines the causes of stress among students during this period and ways to prevent it. The tests and the examination session are described as one of the key factors of psychological pressure on the student, and the levels of its manifestation are considered in three categories, and each category has its own characteristics.*

*How these factors manifest themselves in future specialists and the reasons that led to the appearance of these symptoms during the examinations were studied during the questioning of graduates of the Pedagogical College. The results of the survey are interpreted and communicated to the graduates in the form of recommendations and consultations in order to provide psychological assistance for the successful conclusion of the session.*

**Key words:** examination session, stress, mental pressure, anxiety, psycho prophylaxis

FTAXP:14.33.19

**М.А. Асанова**

М.О.Әуезов атындағы педагогикалық колледжі, Семей қаласы

## РУХАНИ-АДАМГЕРШІЛІК ДАМУ-ТҰЛҒА ҚАЛЫПТАСТЫРУДЫҢ НЕГІЗІ РЕТІНДЕ

**Аңдатпа:** *Аталмыш мақалада педагогикалық еңбектердегі педагогтар мен психолог ғалымдардың дәлелдеуі бойынша, халықтық педагогиканың негізі қалануы үшін соған сай ұлттық сана, сезім қажеттілігі айтылған. Ұлттардың даму ерекшеліктеріне ескермеу, әдет – ғұрып, салт – дәстүрлерді білмеу адамгершілік қасиет – сапалардың жойылуына, адамдардың азғындауына әкеп соқтыратынын көрсеткен. Ұлттық сана, сезім болған жерде рухани деңгейі биік, әрі іскер, әрі адамгершілік қасиет – сапалары жоғары адам тәрбиеленуі тиіс деп есептейміз.*

*Мақалада педагогикалық-психологиялық әдебиеттерге талдаулар жасау арқылы ұлттық сана – сезім, мінез – құлықтың рухани – адамгершілік қасиеттерді қалыптастыруымен тығыз байланысы анықталды. Сондықтан қоғамымыздағы әр адамды тұлға ретінде қалыптастыруда рухани- адамгершілік тәрбиесінің жүйесін жасау мәселесі туындап отыр. Рухани – адамгершілік құндылықтарды қалыптастыру мәселелерінің теориялық тұрғыдан қоғам талаптарына сай қарастырылмауын шешу және қазіргі жоғарғы мектеп тәжірибесінде студенттерге адамгершілік құндылықтарды*

*қалыптастыру жұмыстары өз дәрежесінде болмауы себептері, оларды осы қарама-қайшылықтарды зерттеу барысында анықталды.*

**Түйін сөздер:** Жеке тұлға, адамгершілік, рухани сана, ұлттық сана, өзін – өзі тану

Қоғамның әлеуметтік-экономикалық жағдайы жан-жақты білімді, өзіндік көзқарасы бар, рухани адамгершілік, эстетикалық жағынан биік тұрған тұлғаны қалыптастыруды міндеттейді. Осыған байланысты тұлғаның рухани-адамгершілік тәрбиесінің әлеуметтік маңызы арта түсуде.

Қазақстан Республикасының Білім туралы заңында «Білім беру – бұл қоғам мүшелерінің адамгершілік, интеллектуалдық мәдени дамуының жоғары деңгейі және кәсіби біліктілігін қамтамасыз етуге бағытталған тәрбие мен оқытудың үздіксіз процесі», – деп көрсетілген.

Бүгінгі қоғамымыздағы күн сайын көбейіп отырған жағымсыз әдеттердің белең алу себебі – жастарымыздың уақытында ұлттық тәрбиемен сусындамауы, рухани дүниесінің жұтандығы. Бұл Әбу Нәсір Әл-Фарабидің «Адамға ең бірінші білім емес, тәрбие берілуі керек, тәрбиесіз берілген білім адамзаттың қас жауы» – деген сөзінің заман ағымында өміршеңдігін жоғалтпағандығын айқындайды.

Қазіргі уақытқа дейін тұлғаны рухани – адамгершілікке тәрбиелеу мәселесі жан-жақты зерттеліп келді. Дегенмен, жасалған талдаулар бұл мәселенің әлі де жеткілікті зерттелмегенін көрсетіп отыр. Ұрпақ тәрбиесінің ғасырдан ғасырға жалғасатындығын біз өз зерттеуімізде дәлелдей алдық. Рухани – адамгершілікке тәрбиелеу, халықтық педагогиканың дамуы А. Байтұрсынов, М. Жұмабаев, Ш. Құдайбердиев, М. Дулатов, Ә. Диваев, М.О. Әуезов, Г.Н. Волков, Қ.Ж. Жарықбаев, С.К. Қалиев, Р.К. Төлеубекова, А.А. Бейсенбаева, Н.Е. Щуркова т.б. ғалымдардың еңбектерінде қарастырылған.

Зерттеу барысында педагогикалық – психологиялық әдебиеттерге талдаулар жасау арқылы ұлттық сана – сезім, мінез құлықтың рухани – адамгершілік қасиеттерді қалыптастыруымен тығыз байланысы анықталды. Қазақстанның ХХІ ғасырдағы басты даму жолын белгілеп берген «Қазақстан – 2030» атты стратегиялық жоспарында халықтың рухани жаңаруына ерекше маңыз берілген. Адамдардың ой-санасын бір сәтте өзгерту мемлекеттің қолынан келмейді. Бірақ мемлекет өзгерістер процесін, объективті тенденцияларды түсіндіру, маңызды ақпаратты халыққа жеткізу жолымен де және ең бастысы, өзіндік молшылыққа бағытталған әлеуметтік-экономикалық саясатты іске асыру жолымен жеделдетуге қабілетті. Адамдардың жаңа танымы қалыптасқанша ондаған жылдар қажет болады. Елбасының халыққа Жолдауындағы «Қоғамымыздағы сапалық тұрғыдағы өзге жүйесімен адамдық қарым-қатынастардың жаңа түріне дағдылана отырып, өзіміз де түгел өзгердік», – деген пікірі біздің зерттеуге алып отырған мәселеміздің көкейкестілігін айқындай түседі.

Аталған пікірлерге орай, қоғамды дамытатын жан-жақты жетілген, іскер, рухани бай, белгілі дәрежеде ғылыми білім жүйесін, білімді өздігінен түсініп, бағалай, талдай алатын тұлға қажеттілігіне бүгінгі таңда ерекше көңіл бөлінуде. Өзге халықтардың тарихын, мәдениетін, тілін меңгерген, өздігінен денсаулығын нығайтуға, адамгершілік қасиеттерін, эстетикалық талғамын дамытуға ынтызар, өмірдің әрқилы кезеңдерінде дербес еңбек етуге даяр ұрпақты қалыптастырудың бір жағы білім мазмұны арқылы іске асса, екінші жағы тәлім-тәрбие мазмұны арқылы бойға сіңеді. Осы орайда «Білім мазмұнын жаңарту» тұжырымдамасында білім мазмұнын қазіргі ғылымның құрылымына сәйкестендіру, оқу-тәрбие ісінде тұлғаның шығармашылық ойлауымен өздігінен еңбек етуіне, адамгершілікке, имандылыққа бағдар беру, білімін қолдана білуге үйрету, дүниені дұрыс тануға, жалпы азаматтық мәдениетті бойына дарытуға ерекше көңіл бөлінуде.

Студент жастарды тәрбиелеуде оның бойындағы туа біткен табиғи мүмкіндіктерін дамыту, бағалау, сенім, үлгі көрсету, талап ету арқылы жауапкершілігін жетілдіру - рухани-адамгершілігі жоғары тұлға бейнесін қалыптастыруға негіз болмақ. Ұрпақ тәрбиелеу жүйесі заман талабына сай қоғамдық өмірде болып жатқан өзгерістерге байланысты.

Ғылыми термин ретінде әлі қалыптаспаған, бірақ бүгінгі күнге дейін адамгершілік ұғымына аралас қолданылып жүрген және аясы анықтала қоймаған «руханилық» ұғымының мәнін зерттеумен соңғы кезеңде бірқатар ғалымдар айналысуда. Олар: А.Г. Здравомыслов, Н.З. Човчавадзе, В.Ю. Дунаев, Г.Г. Ақмамбетов, Ә. Нысанбаев, В.Д. Шадриков, Қ. Әбішев, А.Г. Косиченко, Г.Г. Соловьева, А. Қапышев және т.б.



Қазақстандық философ Г.Г. Соловьева руханилық адамның жарықты, нұрды қабылдай білу қасиеті деп көрсетеді. Бұл құбылыстың негізін адамдар өздерінен іздеп, материалдық болмыстың заңдылығын мойындау керек деп ескертеді.

Руханилық пен адамгершілік тәрбиеге қатысты идеялары бүгінгі күнге жетіп отырған ойшыл Сократ (б.э.д. 469-699 жж.) белгілі адамның таза табиғатына сене отырып, оны ашудың алғашқы қадамы өзін-өзі тану деп санады. «Ерекше рухпен ... білім алса – пайдасы тиетін адам болады, білімі жоқ болса ақымақ адам». Үнемі өзін рухани жетілдіру – жақсылық пен әділдікке бағытталған саналы ақылға жетудің алғы шартына айналады. Бақыт жеке мен қоғам арасындағы үйлесімділіктен тұрады деген ойды түйіндеген.

Ал В.Ф. Гегель (1770-1831) адам – тарихтың жемісі, оның ақылы мен дүниетануы мәдениеттің нәтижесі. Ал тәрбие арқылы ғана адам рухани жан иесі болып қалыптасады деп санағаны белгілі.

Бүгінгі таңда қоғамдық дамудың өзектілігіне айналған рухани-адамгершілік тәрбие социалутопистердің де назарынан тыс қалған жоқ. Т.Мор «Утопия» еңбегінде: «Адам бақыт үшін өмірге келеді, ешкім де ләззат алуға деген тырысу, ұмтылысты байқамайтындай ақымақ емес. Толық өмір сүрудің алғы шарты – тәрбиенің үйлесімділігінде, әрбір адамға өзінің рухани күштерін дамытуға, ғылым мен өнер үйрену» мүмкіндігі тән деп санайды. Утопиялық мемлекет барлық азаматтарға кітапхана, мұражайларды пайдалануға мүмкіндік береді. Өздігінен білімін жетілдіруге ерекше мән бергендігінен сол уақытта да рухани, адамгершілік тәрбиенің қажеттілігі айқын көрініс бергендігі байқалады.

XIX ғ. I жартысында өмір сүрген неміс педагогы А.В.Дистервег (1790-1866) ұлттық формадағы жалпыадамзаттық идеяны қолдады. Тәрбиенің ең жоғары мақсатын Платон рухында «шындыққа сұлулық пен жақсылыққа қызмет ету» екенін ашық көрсетті. Оның көзқарастары табиғатқа сәйкестілік және мәдени сәйкестілік қағидаларымен ұштасатындығын айқын аңғарамыз. Мәдени сәйкестілік қағидасы оқу-тәрбие процесін «сыртқы, ішкі, қоғамдық» мәдениет негізінде ұйымдастыруды көздейді. Бұған адамның рухани өмірмен ұлттық мәдениетті жатқызамыз. Осы тұрғыда А.В.Дистервегтің өз концепциясында адамның рухани дамуымен жетілуінің қажеттілігіне баса назар аударғанын толық аңғара аламыз.

XIX ғ. педагогиканың көрнекті өкілі И.Ф. Герbart (1740-1841) «Практикалық философияда» – этика мен психологияға сүйеніп, алдымен мақсат, екінші – оны жүзеге асыру әдістерін белгілейді. Ол педагогикалық процесті мына өлшемге бағындырды: ішкі бостандық дамыту, заңдылық, адалдық. Барлық қабілеттегі үйлесімді дамудың идеялық ядросы адамның рухани-адамгершілігін қалыптастыру болды. Тек тәрбие ғана көптеген қызығушылықтардың арасындағы үйлесімділікті құрайды деген көзқарасын айқындайды.

Француздың көрнекті өкілі Ж. Симон (1814-1896) – тәрбие мен білім берудің негізгі мәселесін әлеуметтік мақсатпен байланыстырды. Оның білім берудегі практикалық түр концепциясында әсіресе кітапханаларға зор көңіл бөлінді. «Халықтың кітапханадағы кітапханашының міндеті оқырманның қолына оның жетілуіне қажетті нәрсені ұстату. Ол үшін оқырманның рухани орындарын да білу қажет, басқаша кітапхана адамның көңіл көтеріп, серуендейтін құралына айналады» деген ойы біздің зерттеуіміздің тірегі болды.

Рухани-адамгершілік тәрбие мәселесі Шығыс ғұламаларының да зерттеу өзегі болған. Ғұлама ғалым Әл-Фараби адам атаулыны гуманистік, адамгершілік қасиеттерге баулу мәселесіне көңіл бөлген. Этиканы жақсылық пен жамандықты ажыратуға мүмкіндік беретін ғылым ретінде санап, этика жөніндегі тұжырымдамаларында жақсылық категориясы басты орын алған. Әл-Фараби идеясының басты түйіні – білім, руханилық, сұлулық үшеуінің бірлігінде. Адам баласының көздеген мақсатқа жетуі рухани жағынан үнемі өзін-өзі жетілдіруінде деп тұжырымдаған. Ақын, данышпан ойшыл Жүсіп Баласағұн «Құтты білік» поэмасында адам өмірінің өткінші екендігін айта отырып, артына тек жақсылық нұрын шашып отыру қажеттілігіне аса назар аударды. Дастанда түркі тілінің болмысы, табиғаты, өміршеңдігі ашылған. Халық фольклорының мүмкіндіктерін жазба мәдениетімен шебер ұштастыра білген. Жас ұрпақты қолөнер мен сан-салалы білімге баулу – ата-ананың басты парызы дей отырып, рухани дүниені білім арқылы жетілдіру туралы даналық ойлары айтылады.

Бар ізгілік тек білімнен алынар.

Білімнен аспанға жол салынар, – дей отырып, дүниенің кілті білімде деген үлкен ой тұжырым жасайды.

Жастардың адамгершілік тәрбиесі туралы педагогикалық ой-пікірлердің дамуы Ш. Уәлиханов, А. Құнанбаев, Ы. Алтынсарин есімдерімен тығыз байланысты.

Ұлы Абай қара сөздерінде салт-дәстүрге тоқталумен адамдардың этикасын, мәдениеттілігін сипаттау арқылы балалар мен жастарды руханилыққа тәрбиелеп, әсемдікті түсіне білуге баулыған. Ғалым Ш.Уәлиханов өз еңбектерінде халқымыздың психологиялық ерекшеліктерін терең түсіндіреді.

Кез келген рухани құбылыс пен оның заттандырылған түрі адамдық тұтас әрекеттің екі жағы. «Жан-жақты үйлесімді дамыған адам деп – өзінің бойындағы рухани байлықты, моральдық тазалықты және дене жағынан жетілгендікті үйлестіре, ұштастыра білген, сана-сезімі жоғары, ізгі тұлғаны айтамыз».

Тұлға мәдениетінің ядросы – руханилық. Рухани даму тұлғаның интеллектуалдық және эмоционалдық күштерімен (потенциал), жоғары адамгершілік дамуымен сипатталады.

Қазіргі кезде рухани мәдениеттің тоқырауы ізгілік, адамгершіліктің төмендеуіне, тек материалдық дүние шырмауында қалуға ықпал етуде. Адамдардың бір-біріне көзқарасының төмендеуі жас ұрпақ тәрбиесін ізгілендіру мәселесін күн тәртібіне қояды.

Ендеше жеке тұлғаның руханилық қасиетінің өлшемі – адамның жақсылыққа талпынуындағы ішкі жан дүниесі деген қорытынды жасаймыз. Тұлға қалыптасуының негізгі жолдары тәрбие салалары арқылы іске асады. Қалыптасу – адамды белгілі бір өзгеріске бағыттайтын және аяқталған нәтижеге жеткізетін процесс (дене және тұлғалық жаңа сапалардың пайда болуы). Жеке тұлғаның руханилық тәрбиесі – жағымды қарым-қатынас орната отырып, рухани дүниесіне жол таба білу. Рухани жаңару қоғамның ықпалымен жүзеге асады.

Руханилық – адамның өмірін, қоғамдық мәселелердің барлық жақтарын қамтиды. Адамның рухани дамуы іс-әрекетімен және еліміздегі әлеуметтік қатынастардың тұрақтылығымен анықталады. Әлеуметтік, материалдық, рухани бірліктің болуы – қоғамдағы адамзат баласының табысқа жету кепілі.

#### Әдебиеттер

1. Тәрбиенің тұжырымдамалық негіздері. 2015 жылғы «22» сәуір (Қазақстан Республикасы Білім және ғылым министрінің № 227 бұйрығы)
2. Назарбаев Н.Ә. Қазақстан – 2030. – Алматы: Білім, 1997. – 265 б
3. Назарбаев С.А. Өзіндік таным. – Алматы, 2002
4. Дайрабаева А.Е. Қазақтың халықтық педагогикасындағы қыздардың адамгершілік тәрбиесі. – Алматы, 1993. – 88 б.
5. Аплетаяев М.Н. Система воспитания личности в процессе обучения: Монография / Омск.гос.пед.ун-т – Омск: Изд-во ОмГПУ, 1998
6. Жұмабаев М. Шығармалар. – А., 1996 ж. – 269-270-б

#### ДУХОВНО-ПРАВСТВЕННОЕ ВОСПИТАНИЕ – ОСНОВА ФОРМИРОВАНИЯ ЛИЧНОСТИ

М.А. Асанова

*В данной статье отражены важные теоретические и методологические основы организации духовно-нравственного процесса воспитания в общеобразовательных учреждениях. Духовно-нравственное воспитание в настоящее время является актуальной проблемой, которая постоянно находится в центре внимания общества. Особую актуальность эта проблема приобретает в условиях прогрессирующих изменений всех сторон общественной жизни.*

*В то же время, по мнению психологов, преподавателей научно-педагогической работы, необходимо развивать основы народной педагогики так как игнорирование особенностей нации, традиций, привело к потере нравственных ценностей. Духовную зрелость нельзя суммировать только на словах. Это очень тонкий атрибут, и он тесно связан с трудовым обучением. Гармоничное развитие личности связано с развитием коммуникации и формами самообразования. Проблема создания системы духовного и нравственного воспитания в формировании каждого человека в нашем обществе является актуальной*

**Ключевые слова:** Физическое, моральное, духовное сознание, национальное сознание, самопознание.

# THE PROBLEM OF CREATING A SYSTEM OF SPIRITUAL AND MORAL EDUCATION IN THE FORMATION OF EACH PERSON IN OUR SOCIETY IS A PROBLEM

M. Asanova

*In this article, teachers and psychologists in pedagogical work assert that the national consciousness and sense of necessity are of great importance for the formation of popular pedagogy. The article analyzes pedagogical and psychological literature closely connected with the formation of the national consciousness – feeling, behavior – spiritual and moral qualities. Therefore, the problem of creating a system of spiritual and moral education in the formation of each person in our society is a problem. Spiritual - the reasons why the problem of the formation of moral values is theoretically incompatible with the requirements of society, and the reasons why the current school practice is not at the level of the moral values of students, is revealed in the study of these contradictions.*

**Key words:** *Physical, moral, spiritual consciousness, national consciousness, self-knowledge*

FTAXP: 14.33.19

**С.С. Калиева**

М.О.Әуезов атындағы педагогикалық колледжі, Семей қаласы

## МЕРҒАЛИ ИБРАЕВТЫҢ АҚЫНДЫҚ ӘЛЕМІ

**Аңдатпа:** *Мақалада ақын Мерғали Ибраевтың төмендегі шығармалар жинақтары қарастырылды: «Темір тұлпар», «Күмістау», «Өнегелі өркен», «Судағы сәуле».*

*Мерғалидың ақындық әлемі ұшан-теңіз. Мақаланың мақсаты – Мерғали Ибраевтың шығармашылығын толық зерттеу объектісі етіп алып, ақын туралы жазылған ғылыми мақалаларға сүйене отырып, ақынның дара қаламгерлік тұлғасын, өзгеше ақындық шеберлігін, өлеңдерінің поэтикалық тілі мен көркемдік ерекшелігін айқындау.*

*Қазақ поэзиясының тақырыптық – идеялық сипатын айқындап, М. Ибраевтың шығармашылық ізденісі мен ақындық қалыптасу жолын саралау басты міндет болып табылады. Осы міндет жолында ақын поэзиясының тақырыптық – идеялық сипаты мен өлең өрнегіне әкелген жаңашылдық көрінісі анықталды, М. Ибраевтың поэзиясындағы азаматтық әуен, философиялық тереңдік пен лирикалық қаһарман тұлғасына талдау жасалды, ақын поэзиясының жанрлық түрі мен өлеңдерінің поэтикалық тілі сарапталып, әдеби талдау жасалды.*

**Түйін сөздер:** *әдебиет, ақын, өлең, тақырып, идея, роман, пьеса, ғұмырбаян*

Мерғали Ибраевтың ақындық әлеміне тоқталатын болсақ. Ақынның әдебиетке әкелген жүгін анықтау үшін, ол шығарған кітаптарды тізіп, санға сүйеніп бедел іздеуден арылдық десек, Мерғалидың кейінгі «Судағы сәуле» жинағы бізге көп ой салды. Алдымен көзге түсер ерекшелік сырлы» деген қанатты сөз бар. Осы сөз Мерғали ақынға дәл келіп тұр. Себебі ол музыкалық аспаптардың бәрінде шебер ойнайды, скрипка тартып үйренген Мерғали кейіннен фортепианоны шебер ойнап өзінің жиырмаға жуық әнін сол арқылы жазды.

Ақынның әдеби мұрасына Абай мемлекеттік қорық мұражайының директоры Төкен Ибрагимов мындай баға берген: «Мерғали Ыбырай – өлең деген дарияға келіп құйып жатқан ақындықтың үлкен арнасы. Бірде көктемгі қалың нөсермен, арнасынан асып ақса, бірде жаздағыдай жайлап, мейірімінді қандыра, жағадағы тірлік біткенге дем беріп ағады. Бұрмасы көп тірліктен өз арнасын тауып, бағытынан жаңылған емес».

М.Ибраев ақын, сазгер, әнші, күйші, драматург, ірі журналист, көрнекті көсемсөз иесі. Мерғалидың «Абай» журналында, «Семей таңы» т.б газет беттерінде көптеген мақалалары жарияланды. Өз кезі мен ортасының жаңа буын ақындыққа бет алған қауымына ағалық өнеге сызат болған, ізгі сезім, мейір иесі еді. Ол тегіне бітіп, табиғатына дарыған өлең сөз оның талант-дарын ерекшелігінің негізгі де басты қыры еді. Талант талай өлең-жырымен нұрлы дарын болмысы талай- талай арайлы өлең тіркес жолдарын қазақ поэзиясына қосты. Өлең

ұғып, сүйер қауым сезіміне Мерғали көңілінің толқын үні боп тіл қатты. Сұлу әлемнің өзі түйсінген құбылысты көңіл толқынын өлең өзегімен замандас, тұстарына сыр қып тартты, ізгі жүйке жүректермен, «көрімді» көкіректермен бөлісті. Ақылбек Манабаевтардың буын лебін леп ұлғайтып жалғаған ақын ерте де, тез есейіп, өлең ауылының «есті құлағына», «көзі көремдісіне» тамаша, тәтті, тәлімді жаңа жолдарын, сыр сыбағаларын сыйлады. Солардың айғағы «Темір тұлпар», «Күміс тау», «Өнегелі өркен», «Құтты қоныс», «Судағы сәуле» [15] жинақтары сол өңірдің өнеге кезеңінің табысы болды. Бұлар талғампаз, сыншыл оқырманның талап, қалауына аласа соққан жоқ, қайта қадірін асырған кітаптар болатын.

Қаранба, ұлтыңды атап жан-жағыңа,  
Онан да, өзіңді өзің қорға мына.  
Тығылған тағылықтың түрі- біреу,  
Ұлт деген ұлы сөздің ар жағында,-

деген зайыр аңғарымды ауқымды ой иесінің сөзі өрелі, ірі үн қататын. Ұлт мүддесін сезіну, ұлт мүддесіне қауіпті тану, оны ескертіп кететін есті ояту- ақынның азаматтық парыз, ұждандылық дауысы қуатты шықты, есейіп, өсіп тілдесті.

Елжіреген жүрегім  
Ең салған мұратым бар.  
Жігерімді Мен- адаммын,  
шыңдаған өр дауылдар.  
Ерлігіме табынып, таңырқаған  
Алып аспан, ақ басты мына шыңдар.

Қазақ поэзиясының елуінші жылдар соңы мен алпысыншы жылдар басындағы жаңа лек пен леп толқын арыны мен арайы Мерғалиды өлеңде өзгеше өң мен өзек өрнегіне, ой өріс, сезім серпінге бірден тарта жөнелген. Өнегесі өзгеше өзекті өңір перзенті- ақындық талпыныс тірнегі сол алпысыншы жылдар арынына, арна ағысы толқынына Мерғали де бірден ақ үндесе араласып жүре берді.

Жетпісінші жылдардың кезі мен кезеңнің тақырып, тәлім, үрдіс сәттерінің бәріне мидай араласып кетті. Осы кезеңдегі ақындардың шығармашылығы бір-бірімен үндесіп, сабақтасып жатқаны айғақ. Сол сияқты, Мерғали Ибраев пен Ақылбек Манабаевтың ақындық дәстүрлері ұштасып жататын да кездер жетерлік. Өздерін қойып, Төлегеннің өзі де, өлеңдерімен де, ой-өрісінде де тоғысып-түйісіп кеткен тұспа-тұстық құбылысты кезең еді. Төлегенге жалғас Әбубәкір Қайранов өлеңдері өңір өлеңдерінің иірімін еселей бастаған тұс еді. Ақылбек пен Мерғали арасындағы үндестік пен іштестік ортаның ортақ өрісі жаңағы жастар өрнектегі мен үн дүбір, тұяқ топтарымен тамаша жарастық алған, Тыныштықбек Әбдікәкімовтің іштей толысып, тосын жарылыс қалпын қалыптап жатқан шақ жеткен тамаша кез еді. Алмахан (Омарова, Мұхаметқалиқызы, Ғабдуллина) жолдарының да үн бере бастаған да шағы болатын. Әрине, Тыныштықбек пен Алмаханды Ақылбек көрген жоқ, ал Мерғали екеуіне пейіл де мейір бөлеген, қуаныш-құшағын ашқан кезі еді ғой. Оң – солдан Айбек, Мұратбек, Рахметтолалар да Мерғалидың ақындық ақыл ишара ықпалын еркін сезінген кезде күтпеген оқыс хабар естігісі келмеген құлақты көндірген, төздірген [16].

Мерғали ақынның мұндай қалыпты шабытты, шамырқаныс шумақтарымен оқырмандарын лекіте тербеп алар сәттері Ақыл ағасынан да жиі әрі жіті тербейтін шақтар көп ұшырасады.

Шаң-тозаңнан арылмаспыз, жел соқпай,  
Қанатсыздар домаласын қаңбақтай.  
Соқсын дауыл күніменен, түнімен,  
Көп күдікті ыдыратсын іріген.  
Шынар, терек иілгенмен сынбайды,  
Шірік ағаш қопарылсын түбімен.  
Осындай бір алай-дүлей сында ауыр,  
Сараланар кімі дұшпан, кім бауыр.  
Есінеген енжерлар да серпілер,  
Ара –тұра соғып тұрса бір дауыл!..

Сергек сезім иесі тыншу-қапырық, тыныс буар қамау сәтке төзе бермейді. Ол серпілісті қалайды. Дауылды, дабылды шақтарға ынтығады. Дүние – жалған сілкініп, сезім құлпырып, самарқау сергіп, ездiң өзі елеуреп желпiнбек; жел өтiнде тыныс тазартпақ, ақын жаны осыларға құштар, құлшынысты. Ол, және, өз атынан емес, көп атынан, қауым-жұрт сұраныс-тiлегiнен тебiренбек, шынайы ақын пейiл-пиғыл сөзi көп көкейiмен iштесiп жатпақ. Ақын дауыл тiлеушi ғана емес, тыныштық береке тiлекшiсi. Ақын көңiлiнiң аласы жоқ, жүрегi баршаға бiрдей, бар мейiрi көп үстiнде.

Ақынның шығармашылығы жазира дала бозжусанымен дала ұлына қош иiс сыйлайды. Боз дала боз торғай үнiмен ғасырларға үн ұластырып жатады. Ол үндер өлең-күй, ән, әуен саздарымен буынан буынға жалғасып ұласады. Сол сәттің бәрiнде ақын-хатшы көңiлдер елшiсi ретiнде даланың боз торғайы боп ғасыр мен ғасырды жалғастырмақ. Осы бiр ұлы ақындық миссияда Ақылбек Манабаевтың да, Мерғали Ибраевтың да өздерiндiк орнымен үлесi бөлек. Өмiр сүйген – өлең сүйген, өнер сүйген. Ал, өлең мен өнер иесi қашанда әуенiнен үн, тыныс айырмақ емес. Өлеңмен өенрдiң мәңгiлiгi, ақын мен өнер иесiнiң өмiршендiгi де осы қасиетiнде.

Қасиеттi Семей топырағы – талант иесi Мерғали үнiмен мәңгi тыныстас. Оның саналы ғұмырының еңбек жолы мен шығармашылығының денi қасиеттi Семейге өттi.

Ортасына әкелген жүгiн анықтау үшiн, ол шығарған кiтаптарды тiзiп, санға сүйенiп бедел iздеуден арылдық десек, Мерғалидың кейiнгi «Судағы сәуле» жинағы бiзге көп ой салды. Алдымен көзге түсер ерекшелiк: Мерғалидың өзiнiң тар тақырып аясын да тұмшалайтыны; бiресе туған жер, бiресе махаббат, Отан тағдыры туралы айта отырып, соның бәрiн лирикалық қаһарманның өзiндiк сезiм шарпуына бөлеп, өз жүрек дүрсiлiн таныта бiлетiнi. Ақынның сөз басы ретiнде берiлген «Оралу» өлеңiнде аэропортқа бара жатқан лирикалық қаһарманның жолшыбай қалай бөгелгенi сөз болады:

Қол көтерiп, ербеңдеп,  
Көзiн көрiп көкшиген,  
Аэропортқа телшендеп,  
Зырлаймын –ақ таксимен.  
Жолдың аппақ жолағы  
«Зу» еткенше бiз ағып,  
Көзiн ашып алады.  
Светафорлар қызарып.  
Секiлденiп реңi  
«ГАИ» –дың ала таяғы,  
Шлагбаум бiлегiн  
Алға соза қояды.

Осында аталған такси, бағдаршам, шлагбаум – бәрiн лирикалық қаһарманның өзiндiк қабылдауы бар. «Қол көтерiп» ербеңдеуден такси күткен адамда жиi кездесетiн әдеттегi әрекеттi нақты көрсек, «көкшиген» де сол сәттегi адам психологиясына, таксидiң солай көрiнуiне сай алынуымен де әсерлi. Бағдаршамның жарық түрiнiң ауысуы, машинаны кiдiртерлiк тоқтау белгiсi де: «Көзiн ашып алады», «Светафорлар қызарып», - деп, лирикалық қаһарманның сол сәттегi көру, қабылдау ерекшелiгiне сай берiлуiмен де ұтымды. Мерғалидiң «Дауыл дерек» туындысы С. Торайғыровтың 1917 жылы жазылған «Сарыарқаның жаңбыры» өлеңiн еске түсiредi. Тезегi су боп, тұтанбағанда: «Жаңбырдан маған артық ыстық шуақ!» [17] деген кемпiр сөзiнен кейiн, С. Торайғыров мына пiкiрге ден қояды.

Жаңбырдан соң көгерген Сарыарқадай  
Бостандық күшiмен көгерсiн ел!  
Дейсiндер: «Тыным кеттi, күнде сайлау»,  
Кемпiрден жоғары айтқан қай жерiң кем?

Мерғали да бұл өлеңiнде тыныштықты бұзып, өзгерiс әкелушi ретiнде дауылды әспеттейдi:

Осындай бiр алай- дүлей сынды ауыр,  
Саралаңдар кiшi дұшпан, кiм бауыр,  
Есiнеген енжарлар да серпiлер,  
Ара – тұра соғып тұрса бiр дауыл!...

Қазіргі поэзиямызда өмірді кең қамтимыз деп, жалпы адамзат, Отан тағдыры хақындағы шолу өлеңдер азайып, жеке адам сырына, пенделік ұғымына, мұңына тереңдеген өлеңдер көбейіп келеді деуге болады. Мысалы мына өлеңдерді алуға болады «Ерлан мен Ертіс» өлеңдер шоғыры. Әріден қозғасақ, Абайдың бала өліміне қайғырған, бері келсек, Мағжанның жеке адам қайғысына ізерлеу арқылы жалпы халық тағдырын шынайы өрнектеген маржан өлеңдерін еске алатын бұл туынды адам жанына, сезіміне жіті үңілу шеберлігін танытып тұр. Жеке қайғыны нақты көрсету арқылы жалпы ізгілікке үндеуден де, әкенің балаға деген шынайы махаббатын ашуда да ақынның өз әріптестерінен көп озып, биіктегеніне тәнті боламыз. «Елу- ердің жасы» десек, Мерғалидың бұл бергенінен де берері көп деуге негіз толық. Нағыз жүйріктің адымы қызған сайын көсіле түсерін елестетсек те, бұл үміттің қанатты үміт екені анық. Ақын Мерғали жайлы көптеген ақындар өз пікірлерін білдірген. Еңбегін зор бағалай білген. Мәселен Қашаф Туғанбай Айтжанұлының айтқанын алуға болады: «жаңылмасам, осыдан отыз жыл бұрын ақсары жігіт қолына бір парақ қағаз ұстап редакцияға кірген еді. Сол ақсары жігіт бүгінде елуге келіп елге танымал болған талант иесі. Мерғали ініміз еді. Өлеңінің тақырыбы есімде қалмапты. Әуелі өзіне оқытып, соңына өзім қарап барлап шықтым. Педагогикалық институтының студенті, Абай ауданының түлегі, жүрегінде поэзияның отты ұшқыны шашырап тұрған осы жас ақынның творчествалық өсу жолын, мен әрдайым бағып, бақылап келемін. Мерғали – бірнеше өлең жинақтарының иесі. Ол қалың оқырман қауымға таныс. Ақын драматургия саласында да өндіріп еңбектеніп келеді. «Жығылсаң нардан жығыл» демекші, ол құдіретті күй атасы Құрманғазы туралы пьеса жазды. Соңғы кезде қазақ халқының тарихына, әдет-ғұрпына байланысты мазмұнды мақалалармен көрініп жүр. Мерейің үстем бола берсін жақсы інім», – деп ақ жол тілеген. Кезінде «Жас алаштың» Семей, Шығыс Қазақстан, Павлодар облыстары бойынша меншікті тілшісі болған Мерғали Ибраев ақындық шығармашылығымен халқына танылған сөз шеберлерінің біріне айналды. Алты – жеті өлең кітаптарымен қоса әлденеше пьесалардың авторы. Мерғали ақынның «Жұмбақ жолаушы» дастанына назар салсақ. Бұл дастан төрт тараудан тұрады. Әрі мағыналы, әрі түсінікті жазылған. Оқырманның назарын бірден өзіне аудара түседі. Бұл дастанның бірінші тарауы жолда деп аталады. Яғни, кеш бата бір арбалының жолға шыққан жайлы басталады. Арбада жас жігіт және елулерге келген әйел бар. Ақкөлге, ағайынға, төркін-жұртқа бара жатқан беті. Арбакешті керекуден жалдаған. Қолда барды алған емес. Сөйтіп олар бір он шақты үй маңына келді. Ит те жоқ ең аяғы үріп шыққан, пенде жоқ дауысын біліп шыққан. Арбакеш жерге түсіп мән-жайды білмекші болды. Ақыры есік тауып, Естай үйін сұрады. Олар қателеспепті. Естай үйіне тура түсіпті. Екі жолаушы үйге кіріп жайланды. Естай өзінің танымағандығын айтты. Әйел сонда Естайды «Үш қарада» көргендігін айтты. Өзінің алыс жолдан келетінін, атының Жаңыл екенін білдірді. Сөйтіп отырғанда ас та дайын болды. Әйел көз сап өтті Естайдың қолындағы жүзігіне. Естай кезінде саңқылдаған жігіт, той бастап, шаршы топта жарқылдаған, жылап тұрып, қолынан алтын жүзік шешіп берген деп ойлап отырған әйел. Ас қамы тез дайындалды. Аста отырғанда Жаңыл үлкен бір өтініш айтты. Ол Естайға арналған өтініші еді. Яғни, ән салып беруін өтінді. Әннің ішінде «қорлан» әнін салуды өтінді. Естай өзінің қолына домбыраны көп ұстамағанын есіне алып, бұл өтінішті орындамауға болмайтынын түсінді. Естайдың осы кезде Жаңылға айтқаны:

- Жаңылжан, бұл әнімді сен деп салдым,  
Үн жетпей көп созуға өңдеп салдым.  
Науқарсыз кәрі атандай күлге шөккен,  
Айта жүр әні еді деп берген шалдың.

Әйел бұл әнді мәңгі есіне сақтарын, ақынның мұрагері қалың қазақ екенін нақты айтты. Осыны айтып әйел рұқсат сұрап, жол жүретіндігін білдірді. Сөйтіп Арбакеш атын қайта айналдырып, қайтадан Керекуге бет түзеді. Үй маңайларында тұрған ел жұрт бұлардың артқа қайтуларына қайран қалысты. Ал енді бұл дастанның қорытындысына келейік, дастан жұмбақ ретінде жазылған деп айтуға болады. Бір жағынан өзінің атынан да белгілі. Яғни, «Жұмбақ жолаушы» деген атының өзі айтып тұр. Жұмбақтың шешуіне келсек, ол былай айтылған: Мәңгілік Хош!» дегенін сезіп еді:

Естайды соңғы рет іздеп келген  
Сол әйел – қыз Қорланның өзі еді.

Бұл дастанға қарап Жаңыл мен Естай жас кезінде араларында айрылмастай сезім болғандығын көруге болады. Жаңыл қанша жыл ақын Естайды өліге санап жүрген. Бір күні тірі деген хабар жеткен. Соған көзін жеткізу үшін алыс жолдан іздеп келіп, әнін ақырғы рет бір тыңдап кеткісі келді. Сол үшін жанын беруге де даяр еді. Бұл дастанда Мерғали адамдардың бір-біріне деген сүйіспеншілігін, сыйластығын шын жүректен тебірене жырлайды. Мерғали ақынның өлеңдері болсын, пьесалары болсын, дастандары болсын оқырмандарды өзіне тартады.

Естай мен Қорланның махаббат сезімдері жайында жазылған бұрын-соңды шығармалар бар, атап айтатын болсақ халық әні «Естай», Мұхтар Шахановтың «Ғашықтық ғаламаты» т.б.

Мерғали Ибраев – табиғи талантымен, дарынымен танылған тұлға. Адам тағдыры – жазушы үшін шығарма арқауы ғана емес өмірді танудың өзгеше тәсілі. Ақын зор байлықпен, бар ынтасымен жырлаған үлкен дарын иесі. Бағана айтып кеткендей Мерғали Ибраевқа көптеген ақын – жазушылар арнау арнаған.

Мерғали Ибраев – қазақ елі, ұлттының мақтанышы. Ақын мұрасы – халқымыздың рухани азығы. Ұлы ақын қашанда игілікті іскерлігінің арқасында шаршауды білмеді. Оның ақ көңіл пейілі мен жарқын дауысы, театр ұжымының мерейін асқақтатты. Тағдырдың маңдайына жазған бар ауыртпалығын көтере жүріп, нәзік жүрегі егіле отырып, еліне өлеңмен мұңын шағып, сырын айтты. Қазақ халқының өткені мен келешегі жайлы әңгіме бола қалса, төгіліп сөйлеп кеткенімен соның бәрі ақын жүрегіне салмақ салатынын аңғара бермейді екенбіз. Осынау қорғасындай салмақты ойлы сөздер қорғасынмен құйылып, қазақ елінің әр шалғайына жетіп жататын. Сол Мекеннен қапылыста көз жазып қалып, қабырғамыз қайысып отырғаны мынау. Осындай бірер жыл бұрын жазған жырында:

Көз алдым елес, сұр кебін,  
Сүйреткен ақырет сұлдерін.  
Хабаршы келіп қалар деп,  
Есікті іштен ілмедім.  
Ұйқысыз алаң түндерде,  
Телефонды аңдып жүргенім.  
«Жерлеуі ертең» - деп тұрған,  
Өлім де өлім, күнде өлім – деп

Атом уы жайлаған жердің қасіретіне егіле езілген ақынды қатыгез ажал қармағына алады деп кім ойлаған. Осынау шағын ғұмырында жазушы қаламынан туған туындыларды жанға медет тұтып, аңсап сағынамыз, өзі болмаса да көзін көргендей әсерде қаларымыз анық. Поэзия тарихында ең сақтаулы тұлғалардың бірі. Қазақ халқының, бүкіл ескі шежіресінен жақсы хабарлар, көне ақын, жыраулар мұрасын жете таныған, оның озық қасиеттерінен нәр алған кең тынысты ақын. Мерғали Ибраевтың жырларының қуаты, мазмұн байлығымен қатар, замана келбетін бар бедерімен көрсете білген шыншылдығында. Ақын өзінің көркем өнерімен халыққа көптен – көп танымал. Аса ардақты ақын, драматург. Жастайынан өлеңге өте құмар болған. Сол кезден бастап өлеңді көптеп жазған, үлкен аты шыққан, атақты адам. Артына өшпес із қалдырған, сезімтал жыршы осы Мерғали Ибраев Жанғалиұлы еді. Бұл кісінің шығармалары елге танымал. Ақынның 1969 жылы жарық көрген Қазақстан жастарының «Жас керуен» атты ұжымдық жинағына енген бір топ өлеңдерінен бастап «Темір тұлпар», «Күміс тау», «Өнегелі өркен», «Қуатты қоныс» деген кітаптары ақынның ізденістерін көрсетеді. Оқырманның оқуына жеңіл, әрі ұғынықты. Оқырмандардың көңілінен шығады. Абай ауданында туып, зиялы, шежіре, ақын қариялардың сөзін тыңдап өскен жастың бойында, қанына сіңген ұлттың асыл қасиеті Мерғали Ибраевқа да аз демеу болмаса керек.

### Әдебиеттер

1. Ибраев М. Темір тұлпар. – Алматы, 1975
2. Ибраев М. Күмістау. – Алматы, 1979
3. Ибраев М. Өнегелі өркен. – Алматы, 1985
4. Ибраев М. Саудадағы сәуле. – Алматы, 1989
5. Ибраев М. Үш қиян – үш даңғыл. // Семей таңы. 1979, 28-наурыз
6. Ибраев М. Ағалар // Семей таңы, 1999, 24-маусым

## МИР ПОЭЗИИ МЕРГАЛИ ИБРАЕВА

С.С. Калиева

*В статье рассматриваются следующие сборники работ поэта Мергали Ибраева: «Стальной тулпар», «Горы в серебре», «Достойное наследие», «Отражение на водной глади». Целью этой работы является определение уникальной личности поэта, отличие поэтического мастерства, поэтического языка и художественных особенностей поэзии, основанной на научных статьях о творчестве Мергали Ибраева.*

*Для достижения этой цели автор поставила следующие задачи: определен тематический и идеологический характер казахской поэзии, рассмотрен путь творческого поиска и поэтического формирования М. Ибраева, выявлена новизна взглядов поэта, определивших теоретический и идеологический характер его поэзии, сделан анализ гражданской музыки, философской глубины и лирических героев поэзии поэта и поэтического языка, поэтических жанров автора.*

*При написании статьи использовались традиционное научное описание, историко-сравнительный метод, комплексный анализ, систематизация, методы сбора материала.*

**Ключевые слова:** литература, поэт, поэма, тема, идея, роман, пьеса, биография

## MERGALI IBRAEV'S POETIC SKILL HABITS

S. Kaliyeva

*The following collections of works by the poet Mergali Ibraev are considered: "Steel Tulpar", "Mountains in Silver", "Worthy Heritage", "Reflection on the Watery Surface".*

*The poetry world of Mergali is a huge sea. The purpose of this work is to define the unique personality of the poet, the difference between poetic skill, poetic language and artistic features of poetry, based on scientific articles on the creative work of Mergali Ibraev.*

*To achieve this goal, we set the following tasks: The thematic and ideological character of Kazakh poetry was defined. The way of creative search and poetic formation of M. Ibraev was considered. The novelty of the poet's views, which determined the theoretical and ideological nature of his poetry, was revealed. It was done analysis of civil music, philosophical depth and lyrical heroes of M. Ibraev's poetry, analysis of the poetic language and poetic genres of the author.*

**Key words:** literature, poet, poem, theme, idea, novel, play, biography

FTAXP: 14.33.09

**К.Н. Орынбасарова**

М.О. Әуезов атындағы педагогикалық колледжі, Семей қаласы

## CLIL TEACHING IN PHYSICS: METHODOLOGIES AND TECHNOLOGICAL INNOVATIONS

**Annotation:** *The article deals with the application of CLIL technologies in physics lessons. This problem, which is problematic today, is widely used, and CLIL methodology helps to develop students' cultural skills, linguistic and communicative competence, which is one of the most demanding skills of employers in modern society. In addition, the use of CLIL technology in physics lessons is considered to increase the motivation of students, to increase their knowledge of the subject, especially physics, for the introduction of new methods, as well as for group training (digital tablet, laptop, tablet) and mobile devices that use the daily life of students, offering a variety of online platforms for interactive lessons and quizzes. The article will be interest to the secondary school teachers, methodologists and students in the master's programs of pedagogics.*

**Key words:** CLIL, innovative, online, motivation, laboratory, technological, YouTube, Physics, acronym.

CLIL is an acronym invented by David Marsh e Anne Maljers in 1994, it means Content and Language Integrated Learning. It represents a new kind of learning, usually for the student of the



secondary high school, which pairs the teaching of non-linguistic subjects in a foreign language, by the using of innovative methodologies. This kind of teaching represents one of the most important elements about modernization of European innovation systems. In fact, in particular for teacher, this approach presupposes an high linguistic level (equal or greater than C2). In this paper, starting from the classical elements which composes a CLIL lesson, we will expose new methodologies about this kind of teaching, taking into account the aim of enhancing students' motivation, to strengthen their knowledge, in particular, about Physics, We will present also new technological approaches by the help of classroom's instrument (digital whiteboard, notebook, tablet, etc) and mobile devices proper of the everyday life of the students. It can be used many online platforms to produce interactive lessons, quizzes, etc. In this way the problem solving approach, cooperative learning tasked based go fundamental, by the using of various learning styles (visual, auditory...). In this way the student becomes the center of the learning process through significant processes. They will be also studied difficulties about this methodology and possible ways to avoid them. Examples about this kind of lessons will be presented.

1. Introduction. The acronym CLIL means "Content and language integrated learning" [2], it was created in 1994 by David Marsh [3]. Another usual and impressive definition for CLIL has been given by the Italian teacher Coonan in [1]: "CLIL is a kind of educational process, more or less long, characterized by strategic, structural and methodological choices, designed to ensure the integrated learning dual – language and non-language content, by learners who learn through a non-native language". CLIL is a methodology similar but distinct from a language immersion and content-based instruction. CLIL is a kind of approach helped by the vehicular using of the foreign language, students can improve the knowledge about language and contents. CLIL becomes not only an extension of the second language L2 [4], but acquires others purposes: education towards diversity, intercultural comprehension, improvement of the proper student's language, enhancement of the interest towards new languages. The paradigm of constructivism and social constructivism brings the student, as it should be, at the center of the learning environment, which must improve this line of methodology [5,6,7]. Scaffolding is another methodological way so useful in a CLIL lesson, is used to move students progressively toward stronger understanding and, ultimately, greater independence in the learning process.

2. Methodologies and technological innovation A CLIL lesson is an heavy charge for a teacher, in fact to prepare this kind of lesson is a complex and long process. They exist many books where a teacher can find prepared lessons, but usually they are simple texts written about a certain topic and in a foreign language, with some questions and quizzes about the topic itself. CLIL is a mixture of different methodologies, interaction with students, using of technological instruments, and in particular about a physics CLIL lesson, laboratory experiments and analysis of the results and of the acquired data. The starting point of the lesson is the most important part, so the teacher must using visual methods, to show relationships inside the topics of the lesson and to present real examples, in particular teacher can use videos, pictures etc. The variations about the work for the student from the state of alone, to that in pairs or in group is another useful strategy.

2.1 Methodologies Different kinds of learning exist. Student and teacher cooperate in many different ways, with the aim to reach a full and strong learning, the visual-verbal is the usual way. In CLIL one important methodology is the kinesthetic, by practical interaction the learning becomes much more immediate. With the aim of acquiring a significant learning, the attention must be focused on techniques, activities and information. Teacher, to gain this result with the students, must prepare them about the new used methodologies, in particular during a CLIL lesson must be taken into account the auditory level about the language, so teacher, which in the most of cases is a non linguistic teacher, must cooperate with others colleagues, in particular from the linguistic area of course, to analyze the best lexical and structural aspects to not create mortification in the student. They must be considered also all the problems about not only the foreign language but also the native language. The greatest goal would be to make the CLIL activity a real part of the curricular teaching, in this way it can be constructed a well structured and monitored route.

2.2 Technological innovation The starting point to introduce a full innovation is the focusing on methodologies like the problem solving approach and the cooperative tasked based learning. Multimedia supports are fundamental too in this phase, the LIM blackboard is an essential requirement in every classroom. Very useful is the eTwinning platform. Formation about CLIL courses is one of the fundamental activity which this platforms carries on, sharing information and collaboration among people [8]. By the using of technological supports can be done interactive

lessons between teacher-student and student-student [10]. There exist many online resources to share information and perform interactive lessons. The Moodle platform is an internet site to exchange material and news with teachers and students in a very practical a quick way. Another simple way to collaborate with people all over the world is Padlet. By the using of Padlet can be created message boards to interact with people. Kahoot is one of the best free sites to prepare game-based lesson, thanks to this platform leaning goes funny for the students, on this platform they can be found many subject, in many languages, for any kind of device, and for all ages. In particular, about Science, and more in particular about physics, there are many other online resources:

1. iKIDS is a website where students and teachers can learn through the invention and their creativity by preparing interactive materials;
2. the BBC has created the iPlayer website where student can find many interactive resources, in particular here can be found many resources and materials for technological experiences;
3. The NASA sites has dedicated a full part about physics problems about the field of electricity and connected elements;
4. Last but not the least the YouTube channel is full of very interesting videos about technology and science, here teacher can find ideas to prepare experiments and quizzes about many topic.

The previous are only some sites concerning technological ideas to prepare interactive lessons for CLIL, but teachers by them can produce the interest of the student showing that their mobile devices can be used in many ways that are not the so much used social networks or similar. We give some web links of useful technological tools:

1. for resources/ideas: edtechteacher.org, edutopia.org;
2. for quizzes/assessment: nearpod.com, plickers.com;
3. for collaboration: edmodo.com, padlet.com;
4. for presenting/creation: prezi.com, zaption.com, easel.ly.

### 3. An example of lesson

In this section we will give an example of lesson for Physics in CLIL about the Bernoulli's principle, This principle is a basic one in fluid-dynamics [11].

The following can be a plan of the lesson, during it we consider various kind of approach, focusing on the using of technological elements:

1. The starting point of a CLIL lesson must always be some words about what is CLIL, how is born, features, the methodological approach etc.
2. The next step is the division of the class into groups, this is a usual manner to improve the learning level of the student and their interaction.
3. Teacher gives some vocabulary, this is important because usually the vocabulary is very technical so the students reveal problems about comprehension.
4. The teacher proposes some questions about the topics in the form of open answers, multiple choices, true/false questions; scaffolding is the main topic in this moment.
5. Students look at a video about the argument (from YouTube for instance). During the video students write the expressions that they don't understand, so at the end of the vision of the video concept can be expressed by asking to the teacher but also by considerations about the video. A video with music and songs is very useful to impress the concepts.

A "domino game" is a funny activity. Students have to couple stripes of paper, in every stripe there are two sentences, students must connect a stripe to another in order to obtain a sentence with sense which starts from a stripe and ends to another. If students have done the right choices the second sentence of the last stripe must be connected with the first sentence of the first stripe.

Teacher prepares a quiz game on Kahoot with multiple choice questions, every group of students has a certain time to choose the right answer, so they can acquire a score depending on the time occurred to reply and if they choose the right answer. A second part of the lesson can be a laboratory test. In [12] can be found more ideas about laboratory activities.

### 4. Conclusions and future developments

CLIL is a new methodology which includes many educational aspects from different fields of teaching and learning. CLIL includes also many innovative methodologies in particular by the help of technology. In this paper we explained what CLIL is, the features, and we have shown how this methodology involves all the aspects required by the new European schooling guidelines. By the help of technology we have shown how a Physics lesson can become funny and interactive. A

further step could be the production, at first, proper of the teacher of an online platform with the aim to exchange didactic material via teacher-student but also student-teacher. Students can work about the proper computer part of the site, in order to improve the site's potential but also their technological skills.

### References

1. Coonan C.M., "Il futuro si chiama CLIL: una ricerca interregionale sull'insegnamento veicolare, TRENTO, Editore Provincia Autonoma di Trento, vol. 1, pp. 23-39 (ISBN 9788877021427). (in italian)
2. British Council BBC Teaching English (<http://www.teachingenglish.org.uk/article/clil>).
3. <http://www.educlusterfinland.fi/en/contact-us/global-operations/david-marsh>
4. Balboni, Fare educazione linguistica, ed. Cit., 2013, pp. 12-13 (in italian)
5. Teresa Navés, Carmen Muñoz, Maria Pavesi, Acquisizione della seconda lingua per il CLIL. TIE-CLIL, pag 67-71, 2014
6. [http://www.unifg.it/sites/default/files/allegatiparagrafo/21-01-2014/naves\\_munoz\\_and\\_pavesi\\_acquisizione\\_della\\_seconda\\_lingua\\_per\\_clil.pdf](http://www.unifg.it/sites/default/files/allegatiparagrafo/21-01-2014/naves_munoz_and_pavesi_acquisizione_della_seconda_lingua_per_clil.pdf)(in italian)
7. [http://www.innovascuola.gov.it/opencms/opencms/innovascuola/didattica\\_digitale/primo\\_piano/incontri/content/Jonassen.html](http://www.innovascuola.gov.it/opencms/opencms/innovascuola/didattica_digitale/primo_piano/incontri/content/Jonassen.html) (in italian)
8. [http://education.missouri.edu/faculty/SISLT/Jonnassen\\_David.phpkeepThis=true&TB\\_iframe=true&height=500&width=900](http://education.missouri.edu/faculty/SISLT/Jonnassen_David.phpkeepThis=true&TB_iframe=true&height=500&width=900)
9. V.A., "eTwinning generation", Central Support Service for eTwinning, 2015, ISBN 9789491440915
10. Andrea R. Leone, "Outlooks in Italy: CLIL as Language Education Policy", Working Papers in Educational Linguistics 30(1): 43–63, 2015 ([www.gse.upenn.edu/wpe](http://www.gse.upenn.edu/wpe))

### ИННОВАЦИОННЫЕ МЕТОДЫ И ТЕХНОЛОГИИ: ИСПОЛЬЗОВАНИЕ ТЕХНОЛОГИИ CLIL НА УРОКАХ ФИЗИКИ

К.Н. Орынбасарова

*Мақала заманауи сабақтарда CLIL технологиясын қолдану мәселелеріне арналған. Бұған проблемалық болып табылатын, қазіргі кезде кең тарап және енгізіліп жатқан CLIL әдісі студенттердің мәдени біліктілігін, тілдік және коммуникативтік құзыреттілігін қалыптастыруға септігін тигізеді, ал бұл қазіргі қоғамда жұмыс берушілердің ең қажет ететін дағыларының бірі болып табылады. Сондай-ақ физика сабақтарында CLIL технологиясын қолдану элементтерінен бастап, студенттердің ынталылығын арттыру, олардың білімін, әсіресе, физика туралы білімдерін күшейту мақсатында, жаңа әдістемелерді, сондай-ақ аудитория жабдықтарын (сандық тақтаны, ноутбукті, планшетті) және студенттердің күнделікті өміріне сай келетін мобильді құрылғыларды қолдана отырып, жаңа технологиялық тәсілдерді ұсынып, оны интерактивті сабақтар, викториналар жасау үшін көптеген онлайн-платформалар пайдалануды қарастырған. Мақала орта мектеп ұстаздарының, әдіскерлердің педагогикалық мамандықтарда білім алатын студенттер мен магистранттардың назарына ұсынылады.*

**Түйін сөздер:** CLIL, технологиясы, инновация, лаборатория, физика

### ИННОВАЦИОННЫЕ МЕТОДЫ И ТЕХНОЛОГИИ: ИСПОЛЬЗОВАНИЕ ТЕХНОЛОГИИ CLIL НА УРОКАХ ФИЗИКИ

К.Н. Орынбасарова

*В статье рассмотрены вопросы применения CLIL технологий на уроках физики. Эта проблема, которая сегодня проблематична, широко используется, а методология CLIL помогает развивать культурные навыки студентов, лингвистическую и коммуникативную компетенцию, которая является одним из самых требовательных навыков работодателей в современном обществе. Кроме того, рассматриваются вопросы использования технологии CLIL на уроках физики повысить мотивацию студентов, повысить их знания предмета, особенно физики, для внедрения новых методов, а также для обучения в группах (цифровой планшет, ноутбук, планшет) и мобильные устройства, использующие повседневную жизнь студентов, предлагая*

разнообразные онлайн-платформы для интерактивных уроков и викторин. Статья будет интересна учителям средней школы, методистам, студентам и магистрантам педагогических специальностей.

**Ключевые слова:** CLIL, инновация, мотивация, лаборатория, технология

ҒТАХР: 14.33.07

**М.С. Мұқанов**

М.О.Әуезов атындағы педагогикалық колледжі, Семей қаласы

## **ИЗМЕНЕНИЕ СТРУКТУРЫ И МИКРОТВЕРДОСТИ СПЛАВА 67КН5Б ПРИ ОБРАБОТКЕ КОНЦЕНТРИРОВАННЫМИ ПОТОКАМИ ЭНЕРГИЙ**

**Аннотация:** В статье показано влияние ионной имплантации азота и электронно-лучевой обработки на структурно-фазовые состояния и микротвердость дисперсионно-твердеющего сплава 67КН5Б. Установлено, что при обработке поверхности электронными и ионными пучками имеют место морфологические изменения и изменения элементного состава сплава 67КН5Б. Определено, что в результате облучения ионами азота и электронами на поверхности дисперсионно-твердеющего сплава 67КН5Б образуются мелкодисперсные включения за счет поверхностной сегрегации ниобия. Определено, что микротвердость поверхности сплава 67КН5Б после электронного облучения увеличивается почти в 2 раза. Статья интересна с научной точки зрения. Статья представляет интерес как для ученых, так и инженеров, работающих на производстве с различными сплавами металлов. Статья посвящена методам изучения металлических сплавов. Автор подробно описывает различные методы изучения физических и механических свойств сплавов на примере кобальт-никелевого сплава 67КН5Б.

**Ключевые слова:** сплав, концентрация, энергия, поток, имплантация

**Актуальность темы.** Развитие современной техники приводит к необходимости создания материалов, работающих в экстремальных условиях высоких температур, больших механических нагрузок, агрессивных контактирующих сред, внешнего ионизирующего облучения. Один из наиболее перспективных путей развития современного материаловедения является создание новых методов обработки материалов пучком высокоэнергетических частиц. Обработка материалов с помощью высокодозной ионной имплантации, воздействия мощных ионных и электронных пучков, а также комбинированные методы обработки находят широкое применение в XXI [1].

Как известно, в настоящее время ведутся интенсивные исследования по изучению влияния обработки концентрированными потоками энергии (ионные, электронные, лазерные и т.д.) на структуру и свойства металлов и сплавов.[2] Как показали исследования последних десятилетий, использование пучков ускоренных ионов и электронов является одним из перспективных направлений в области создания новых технологий обработки материалов. Создание новых материалов – это сложный наукоемкий процесс, включающий фундаментальные и прикладные исследования, технологические разработки и производство. Как правило, создание нового материала сопровождается разработкой и новой технологии – технологии производства нового материала. Постоянная потребность в новых материалах обусловлена рядом факторов: усложнением создаваемой техники, повышением надежности и безопасности техники, снижением материалоемкости изделий, улучшением дизайна и потребительских свойств продукции. Технология получения новых материалов заключается в модификации поверхностных слоев, т.е. изменении структурно-фазового состояния приповерхностного слоя без изменения в объеме. Конечной целью модифицирования является целенаправленное изменение физических и физико-химических свойств материалов, улучшение их эксплуатационных свойств.

Структурное состояние и физические свойства веществ, подвергнутых ионно-лучевому и электронно-лучевому воздействию, существенно отличаются от

соответствующего состояния и свойств веществ после обычной термической обработки или других традиционных видов воздействия. В ряде случаев удается получить уникальные электрические, магнитные, механические, трибологические и другие свойства материалов.

Число исследований, посвященных влиянию ионного и электронного облучения на структурно-фазовое состояние Co-Ni-сплавов, весьма ограничено. В связи с этим представляется актуальным исследовать возможности воздействия пучков ускоренных ионов и электронов на структуру и свойства приповерхностных слоев сплава 67КН5Б, как в фундаментальном, так и в прикладном аспекте.

Поэтому изучение механизмов и особенностей выделения упрочняющей фазы сплава 67КН5Б после воздействия концентрированных потоков энергии представляет большой научный и практический интерес в плане выяснения общих закономерностей фазовых превращений в изучаемом сплаве и разработки новых прогрессивных способов обработки материалов для улучшения их практически важных свойств.

Ионная имплантация как метод управления поверхностно-чувствительными свойствами металлических материалов интенсивно развивается в последние несколько десятилетий и в настоящее время уже достаточно широко используется в промышленном производстве. Ионная имплантация - высокоэффективный метод технологической обработки материалов, основанный на взаимодействии управляемых потоков высокоэнергетических ионов с поверхностью твердого тела для направленного изменения его свойств, связанных с атомной структурой и дефектным строением. Метод ионной имплантации является универсальным способом введения любого легирующего элемента практически в любой сплав. В результате ионной имплантации в тонком приповерхностном слое может быть получена достаточно высокая концентрация легирующего элемента вплоть до 50- 80 ат %. В большинстве случаев такую концентрацию невозможно достичь, используя методы традиционного легирования, вследствие ограниченной равновесной растворимости легирующих элементов в матрице. В ряде случаев концентрации легирующих элементов в сплавах, полученных при ионной имплантации, значительно превышают равновесные и неравновесные пределы [3].

При ионно-плазменном воздействии возможно нанесение покрытий в вакууме, что является одним из наиболее распространенных методов модификации поверхности. Практическая реализация этого метода, как правило, осуществляется с применением плазмы. В качестве основных направлений развития методов плазменного нанесения покрытий в вакууме можно отметить снижение дефектности и пористости покрытий, повышение их адгезионной прочности, формирование покрытий заданной стехиометрии с улучшенными эксплуатационными характеристиками, уменьшение внутренних локальных напряжений, контролируемость параметров процесса нанесения покрытий, формирование многослойных покрытий. Для устранения этих недостатков используют комбинированные технологии обработки, включающие ионно-плазменное нанесение покрытий и последующую обработку поверхности электронным пучком. Такие обработки позволяют оптимизировать физико-механические свойства нанесенных покрытий.

Аустенитный, дисперсионно-твердеющий сплав 67КН5Б широко используется при изготовлении упругих чувствительных элементов приборов. Эти изделия эксплуатируются в агрессивных средах и условиях различных механических нагрузок. Для изделий, работающих в условиях различных механических нагрузок и агрессивных средах, существуют различные способы повышения механических свойств. Однако, эти способы малоэффективны, и не применимы к дисперсионно – твердеющему сплаву 67КН5Б. Поэтому изучение влияния облучения высокоэнергетическими частицами на структурно-фазовое состояние и физико-механические свойства дисперсионно-твердеющего сплава представляют собой большую практическую и научную значимость.

*Целью работы* является исследование изменений структуры, фазового состава и микротвердости поверхностных слоев дисперсионно-твердеющего сплава 67КН5Б при обработке концентрированными потоками энергии.

*В соответствии с поставленной целью в работе решались следующие задачи:*

- изучить влияние ионной имплантации азота на структурно-фазовое состояние и микротвердость дисперсионно-твердеющего сплава 67КН5Б;
- исследовать изменение структурно-фазовых состояний и микротвердости поверхностного слоя сплава 67КН5Б при обработке непрерывным электронным облучением;

- структурно-фазовые состояния и свойства TiN-, ZrN – покрытий, нанесенных на поверхности сплава 67KH5B магнетронным распылением;
- влияние облучения непрерывным электронным пучком на структурно-фазовое состояние и свойства покрытий на основе TiN сплава 67KH5B.

*Научная новизна работы* заключается в том, что в ней впервые:

- установлено, что обработка непрерывным электронным лучом сплава 67KH5B позволяет устранить структурную неоднородность и улучшает механические свойства;
- обнаружено, что имплантация ионами азота улучшает механические свойства поверхности сплава 67KH5B.

*Объект исследования.* В соответствии с поставленными задачами в качестве объекта исследования был выбран аустенитный дисперсионно-твердеющий сплав 67KH5B (67%-Co, 28%-Ni, 5%-Nb), широко используемый при изготовлении токоведущих упругих элементов, контактных пружин для электромагнитных и ртутных реле.

Выбор материала исследования обоснован тем, что сплав 67KH5B относится к дисперсионно-твердеющим аустенитным сплавам и используется в электротехнической промышленности. Образцы для исследования в соответствии с техническим заданием Договора были предоставлены НИ ТПУ.

*Предмет исследования:* закономерности изменения структуры и свойств дисперсионно-твердеющего сплава 67KH5B после ионно-лучевой и электронно-лучевой обработки.

*Методика исследований.* Исследование фазового состава и кристаллической структуры образцов сплава осуществляли методами рентгеноструктурного анализа на дифрактометре X'Pert Pro в  $\text{CuK}_\alpha$ -излучении. Морфологию поверхности изучали в инженерной лаборатории ИГЕТАС ВКГТУ на растровом электронном микроскопе JSM-6390LV, оснащенном приставкой энергодисперсионного анализа. Микротвердость поверхностных слоев образцов до и после облучения измеряли методом вдавливания алмазного индентора на приборе ПМТ-3.

*Практическая значимость полученных результатов.* Работа направлена на исследование возможности улучшения эксплуатационных свойств сплавов на кобальт-никелевой основе с помощью обработкой электронным лучом и ионной имплантацией. Обработка электронным лучом позволяет улучшить метрологические характеристики и механические свойства изделий из дисперсионно-твердеющего сплава. Полученные в работе данные свидетельствуют о повышении механических свойств сплава при ионной имплантации, что позволяет сделать рекомендации на технологические процессы.

Полученная информация может быть использована материаловедами практикантами для создания новых технологий обработки сплавов с целью улучшения эксплуатационных свойств материалов.

*Основные положения, выносимые на защиту:*

- Результаты систематических исследований влияние облучения высокоэнергетическими частицами на структуру и механические свойства сплава 67KH5B;
- Основные закономерности влияния обработки электронным лучом на структуру и свойства упругих чувствительных элементов приборов;
- Способ обработки ионной имплантацией, приводящий к увеличению микротвердости, залечиванию поверхностных дефектов сплава.

*Личный вклад диссертанта.* В процессе выполнения исследований автор принимал непосредственное участие во всех экспериментах, в постановке цели и задач исследования, в обработке полученных результатов и формулировании выводов.

## Литература

1. Ионно-лучевая и ионно-плазменная модификация материалов / К.К. Кадыржанов [и др.] – М.: Изд-во МГУ, 2005. – 640 с.
2. Нанокристаллические интерметаллидные и нитридные структуры, формирующиеся при ионно-лучевом воздействии / И.А. Курзина [и др.] – Томск: Изд-во НТЛ, 2008. – 324 с.
3. Комаров Ф.Ф. Ионная имплантация в металлы / Ф.Ф. Комаров – М.: Металлургия, 1990. – 216 с.

## ЭЛЕКТРОНДЫ СӘУЛЕЛЕНУДЕН КЕЙІНГІ 67KN5B ҚОРЫТПАСЫНЫҢ МИКРОҚАТТЫЛЫҒЫ ЖӘНЕ ҚҰРАМЫНДАҒЫ ӨЗГЕРІСТЕР

М.С. Муканов

Мақалада азотты иондық имплантациялаудың және құрылымдық-фазалық күйлердегі электрондық сәулелерді өңдеудің және 67KN5B дисперсті-беріктендіру қорытпасының микроқаттылық әсері көрсетілген. Жер беті электрондық және ионды сәулелермен өңделгенде, 67KN5B қорытпасының элементтік құрамындағы морфологиялық өзгерістер орын алғаны анықталды. 67KN5B дисперстік-беріктендіру қорытпасының бетіндегі азот иондары мен электрондармен сәулелену нәтижесінде ниобийдің беткі сегрегациясына байланысты майда түйіршіктердің қосындылары пайда болады. Электронды сәулеленуден кейінгі 67KN5B қорытпасының микроқаттылығының зерттеу нәтижесі көрсетілген. Мақала зерттеуші ғалымдармен қатар, өндірісте түрлі металл қоспаларымен жұмыс жасайтын инженер мамандарға да қызықты болады. Сондай ақ мақала металл құймаларды зерттеу әдістеріне арналған. Автор кобальт-никельді 67KN5B құймасын мысалға ала отырып, металл құймалардың физикалық және механикалық қасиеттерін зерттеу әдістерін сипаттайды. Мақала ғылыми тұрғыдан өте қызықты.

**Түйін сөздер:** ионды сәулелену, электронды-сәулелі әсер ету, заттардың физикалық күйі, металл қоспалар

## PLASTIC STRUCTURE AND MICROWAVEER STAGE 67KN5B ENERGY IN CONTROLLING PRIORITY IN OBROAD

M. Mukanov

*The effect of ion implantation of nitrogen and electron-beam processing on the structural-phase states and microhardness of the dispersion-hardening alloy 67KN5B is shown in the article. It has been established that when the surface is treated with electron and ion beams, morphological changes in the elemental composition of the alloy 67KN5B take place. It is determined that as a result of irradiation with nitrogen ions and electrons on the surface of the dispersion-hardening alloy 67KN5B, fine-grained inclusions are formed due to surface segregation of niobium. The article will be interest to scientists and engineers working with various metal alloys. The article is devoted to methods of studying metall alloys. The author describes in detail various methods for studying the physical and mechanical properties of alloys using the example of the cobalt-nickel alloy 67KN5B.*

**Key words:** alloy, concentration, energy, flow, implantation

FTAХР:14.33.05

**Т.К. Муканов**

М.О. Әуезов атындағы педагогикалық колледжі, Семей қаласы

## СЕМИНАРИСТ М.О. ӘУЕЗОВ – АЛАШ ЖОЛЫНДАҒЫ АЛҒАШҚЫ ҚАДАМДАР

**Аңдатпа:** Мақалада заманымыздың заңғар жазушысы, қоғам қайраткері М.О. Әуезовтың дүниетанымына, қоғамдық-саяси белсенділігіне, шығармашылығына ықпал тигізген Алаш идеясы, семинарияда оқып жүрген жылдарындағы алғашқы қоғамдық-азаматтық белсенділігі, шығармашылық қадамы мазмұнды баяндалған.

Мақалада елді өркениетті бағытта дамыту мақсатын көздеген Алаш идеясының қанат жаюы білімді, іскер, ұлтына қызмет етуді мақсат еткен қазақ жастарының, оның ішінде М.О.Әуезовтің өмірлік ұстанымына, қайраткерлік қарымына, шығармашылығына айрықша ықпал еткені нақты құжаттар мен деректерге негізделген.

«Алаш» идеясының өзегі болған ұлттық демократиялық мемлекет құру, ұлт бостандығы идеологиясы, рухани және экономикалық тәуелсіздік, дін мен тіл, дәстүрлі

сот құрылымын қалыптастыру т.б. бастамаларының күні бүгінге дейінгі маңыздылығы мақалада аталып өтілді.

Семинарист М.О. Әуезовтың алғашқы қоғамдық-саяси қызметі мен шығармашылығын талдауда, бағалауда ғылыми айналымға түскен зерттеу еңбектер, баспа материалдары пайдаланылды.

**Түйін сөздер:** Алаш идеясы, семинария, өркениет, демократия, ұлттық автономия, идеология, стратегия

«Алаш арыстары бізге мемлекеттік идеясын ту етіп көтеруді табыстап кетті...»

Н.Ә.Назарбаев

XX ғасыр басындағы Ресей империясының қоғамдық-саяси өмірінде орын алған буырқанған тарихи оқиғалар, ұлттық сана-сезімнің оянуы, отаршылдық саясатқа қарсы ұлт-азаттық қозғалыстың өрістеуі – елді өркениетті бағытта дамыту мақсатын көздеген Алаш идеясының қанат жаюына әкелді. Алаш қайраткерлері елді өркендетудің демократиялық баламасын ұсынды, ұлттық автономиялық мемлекеттілікті құру мақсатын алға қойды. «Алаш» идеясының өзегі болған ұлттық демократиялық мемлекет құру, ұлт бостандығы идеологиясы, рухани және экономикалық тәуелсіздік, дін мен тіл, дәстүрлі сот құрылымын қалыптастыру т.б. бастамалары күні бүгінге өз маңыздылығын жойған жоқ.

Алаш идеясының алтын бесігі, асыл өзегі болған, ұлт зиялыларының үлкен шоғыры қалыптасқан Семей қаласы алаштық қозғалыстың, ұлттық өрлеудің қуатты орталығы болды. Алашорда үкіметінің орталық ретінде Семей қаласын таңдауының стратегиялық, саяси және әлеуметтік-экономикалық себептері болды. Семей сол кездегі Омбы, Орынбор, Ташкент секілді теміржол бойына орналасқан ірі төрт қаланың бірі еді. Қазақтың көрнекті публицист-жазушысы, қоғам қайраткері Жүсіпбек Аймауытов 1927 жылы баспадан шыққан «Ақбілек» романында Семей қаласы туралы: «Ертіс үлкен өзен. Өре басы Қытайдан келеді. Екі қабағы ызғындай ел. Ызғындай елдің ортасындағы өнер-білімнің, сауда-кәсіптің, от арба, от кемеңің тоғысатын кіндігі, қара шаңырағы – Семей. Семей – бір губерния елдің миы. Ақыл-ойдың табысы Семейде. Семей – бір губерния елдің жүрегі. Семей бүлкілдесе, бір губерния ел бүлкілдейді...», – деп айтатыны бар. 1917-1919 жылдары Семей қаласында Әлихан Бөкейхановтың басшылығымен «Алаш» партиясының Семей облыстық комитеті, одан кейін Алашорда үкіметінің Семей облыстық кеңесі құрылып, ақыр соңында Алашорда үкіметі келіп орналасты [3]. Семей қаласында Ә.Бөкейхановтың басшылығымен Алаш автономиясының территориясы айқындалып, ел тәуелсіздігін сақтау, ұлт санасын ояту мақсатында маңызы зор жұмыстар атқарылды.

Семейдегі Алаштық пиғылдағы зиялы қауым өкілдері мен жастардың топтасқан ірі орталықтарының бірі – мұғалімдер семинариясы болды. Алаш қозғалысының көсемі Ә.Бөкейханов Семейге 1917 жылдың қазан айының 21-і күні Омбыдан келгенде мұғалімдер семинариясы оқушылары атынан сөйлеген Ж.Аймауытов «Қараңғыдан қан жылап қаңғырған күнде басыңды Алаш жолына құрбан қылған ағамыз, асқар тауымыз. Сізді көргендегі жүректің қуанышын тіл айтып жеткізерлік емес. Өмірің, жүрген жолың біз – інілеріңе жағып қойған шамшырақ! Жасасын сүйреген Алашың! Жаса, сабазым!» деп жүректарды тілектестігін білдірген [3].

Жас семинарист М.О.Әуезовтің дүниетанымына, қоғамдық-саяси белсенділігіне, шығармашылығына Алаш идеясы, Алаш қайраткерлерінің қазақ ұлтын өркениет өріне сүйреу бағытындағы жанкешті еңбектері айрықша ықпалын тигізді. М.О.Әуезовтің алаш идеясымен үндескен алғашқы қоғамдық-азаматтық белсенділігі, шығармашылық қадамы семинария қабырғасында басталды [5]. М.Әуезов аға буын алаш қайраткерлерінің ықпалымен алашшыл бағыттағы саналы, белсенді жастар ұйымының қажеттілігін түсініп, 1917 жылы семинария оқушылары Ж. Аймауытов, А. Шикібаев т.б. бірге «Жанар» атты жастар ұйымын құрушылардың бірі болды. Бұл ұйымның негізгі міндеті – қазақ жастарының басын біріктіру, оқу-ағарту, мәдениет, әдебиет саласындағы істерге белсене араласу, Алаш партиясының бағдарламасын жүзеге асыру, несие-қарыз серіктестігін құрып, мүдделі шараларға қаржылай жәрдемдесу т.б. Жастар ұйымының төрағасы – Ә.Бөкейханов, басқарушысы – М. Дулатов, ал жауапты хатшысы М.О. Әуезов болды [5]. Ұйым «Абай» ғылыми-көпшілік журналын шығару үшін қаржы бөлді. 1918 жылы 5 наурызда «Жанар» ұйымының жанынан Жетісу мен



Сырдария облыстарындағы аштыққа ұшыраған қазақтарға көмек көрсету үшін Семей облыстық жылу жинау комитеті құрылды. Комитет өкілдері облыс көлемінде жылу жинаумен 1918 жылдың соңына дейін үздіксіз шұғылданды. 1919 жылы кеңес өкіметі орнаған соң, «Жанар» ұйымы жабылып, оның орнына «Ес-аймақ» ойын-сауық труппасы құрылды. 1917 жылы мамыр айының соңында Шыңғыс болысының оқыған жастары «Талап» жастар ұйымын құрды. М.Әуезов ұйым құрылтайшыларының бірі болды [2]. Мақсаты – қазақ мәдениетін көркейту, қазақ әдебиетін насихаттау, кітаптар бастырып шығару, жоқ-жітікке көмек көрсету. Ұйымның мақсаты, бағдарламасы «Сарыарқа» газетінің 1917 жылғы 13-нөмерінде жарияланды. Ұйым төрағасы Мекайл Абайұлы болды. «Талап» жастар ұйымының алғашқы жүзеге асырған игілікті ісі Қытайдың Құлжа қаласында аштыққа ұшыраған қазақтарға көмек беру үшін М.Әуезовтің режиссерлігімен Ш.Құдайбердиевтің «Еңлік-Кебек» дастанын алғаш рет ауыл сахнасында қоюы еді. Қойылым Тұрағұл Абайұлының үлкен қызын ұзату тойында екі киіз үйді қатарластырып тіккен сахнада қойылды. Қойылымнан түскен 54 сом 50 тиын Құлжадағы аштарға жіберу үшін «Сарыарқа» газетінің басқармасына тапсырылды. Ұйым Семейде шықпақшы болған «Абай» журналына 500 сом, "Азамат", «Теңдік» серіктіктеріне ұйым атынан жарна салды. «Талап» ұйымының мүшелері Семейде құрылған Алашорда комитетінің жұмысына қызу араласты. Ұйым мүшелері алашорда әскері қатарында енді. Семей жастарының «Талап» және «Жанар» ұйымдарының атынан М.О.Әуезов Омбы қаласында өткен Бүкілқазақ жастарының 1 – құрылтайына (1918, 5-13 мамыр) өкілетті өкіл болып қатысып, сөз сөйледі. Бүкілқазақ жастары Орталық комитетінің мүшелігіне сайланды. Омбыда өткен жалпы жастар съезінің негізгі мақсаты – қазақ даласының ірі елді мекендерінде құрылып, жұмыс істеп жатқан, ұзын саны 21 ұлттық жастар ұйымдарының басын қосу еді. Құрылтайда «Алашорда» үкіметі мен Алаш қозғалысының бағытын ұстанған «Жас азамат» атты Бүкілқазақстандық жастар ұйымы құрылады. «Абай» журналының 6-санында М.О.Әуезовтің «Бірінші жалпы жастар съезі», «Жастар ұйымдарына ашық хат» деген екі материалы жарияланды. Бұл екі материалда 1918 жылғы 5 мамырда Омбы қаласында өткен «Жалпы қазақ жастарының съезі» туралы есеп беру мақсатында жазылған. Алғашқы хабарламада съездің қайда, қашан болғандығы, қандай мәселелер қарағандығы баяндалса, екіншісінде қаралған мәселелер бойынша қорытындыланған жобаның қысқаша мазмұны оқырманға жеткізіледі. Съездің қаулысының қысқаша жобасын баяндай келіп автор: «Бұл болып өткен съездегі қаулы бар ұйымдарға уақытша салынған жол деп саналады, бірақ бұл қаулының жөн-терісін салғастырып, қисығын түзеу жастардың жалпы съезінің ықтиярында» деген тұжырым жасайды.

М.О. Әуезовтің саяси, мәдени-рухани өмірдің сан-түрлі салаларындағы еңбегінің бір парасы бұқаралық ақпарат құралдарында өзекті мәселелер бойынша мақалалар жариялауы болды. М.О.Әуезовтің Ж.Аймауытовпен бірігіп жазған «Қазақтың өзгеше мінездері» алғашқы мақаласы 1917 жылы Ташкентте шығып тұрған «Алаш» газетінің 30 наурыздағы санында жарық көрді. Мақалада сол кезеңдегі қазақ арасындағы көкейкесті ірі қоғамдық құбылыстарды қозғап, халықтың тұрмыс-тіршілігінің өзекті жағдайларын, соған ауыртпалық түсіріп, кесір келтіріп отырған қазақ ішіндегі «Ұйымсыздық, күндестік, парақорлық, партия, әділетсіз билік, әйел бостандығы» т.б. түрлі кесел-кемшіліктерді атап көрсетіп, оны шешудің түрлі жолдарын ұсынады. Ендігі «жалғыз-ақ үмітіміз, қаруымыз - оқығандарда», солар өздері үлгі болып, жастарды надандықтан құтқарып, «адамшылықтың жарық жағына сүйреуге міндетті» деген тұжырым айтады.

М. Әуезов пен Ж. Аймауытовтың бірлесіп жарыққа шығарып отырған «Абай» ғылыми-көпшілік журналы Алаш партиясының ұлттық бағдарын нысана етіп, қазақ елін прогреске тартуды, ғылым мен білімді насихаттауды, жастардың саяси-қоғамдық белсенділігін арттыруды көздеді. 1918 жылдың ақпан және қазан айлары аралығында бір ғана «Абай» журналында М.Әуезовтің 15-ке жуық мақаласы жарық көрді. 1918 жылы «Абай» журналының 9-санында жариялаған «Қазақ қашан жетіледі» деген мақаласында елде қалыптасқан саяси-әлеуметтік, ұлттық-рухани жағдай туралы мәселені қозғап, қазақтың тез арада өркениетті мемлекеттер қатарына қосылуына қандай кедергілер бар екенін, оларды жоюдың жолдарын атап көрсетеді. «Абай» журналының 2-санында жарық көрген «Қазақ ішіндегі партия неден» атты мақаласында автор әрбір халықтың өзгешелігі екі түрлі шартқа байланысты екендігін, «біріншісі – халықтың кәсібі, екіншісі – жұрт билеу тәсілі» деп мал бағып, кең далада еркін жайлап жүрген қазақтың билігі отаршылдық саясатқа байланысты еркінен айрылғаннан кейін, «бұрынғы келе жатқан жауынгерлік мінез қаққы көріп, өмір жолынан шығып

қалғандығын, бұдан кейін қазақ сөзуар, жершіл ұсақтыққа таман айнала бергендігін» баян етеді. Осы күнгі қазақтың бойындағы түрлі: жікшілдік, жуандық құмар, жем құмар, сыпыра жалыныштық, адамшылығын құлқынға айырбастау сияқты «сұрқия мінездің» ұсақ мансапқорлықты, партиялықты тудырып отырғанының негізгі объективтік, субъективтік себептерін талдап ашып береді. «Абай» журналының 1918 жылы 11-санында жарияланған «Оқу ісі» атты мақаласында халықты мәдениетке, елдікке жетелеудің үлкен бір жолы - оқу-ағарту ісі екендігін баяндап, оны дұрыс жолға қою үшін ана тіліндегі ұлт мектептерін көптеп ашуды, мұғалім кадрлардың тапшылығын, оқу құралдарының жеткіліксіздігін шешу туралы өз ұсыныстарын айтады.

Семейдің мұғалімдер семинариясының көптеген шәкірттері І Алаш атты әскер полкі құрамына кірген. Солардың қатарында М.О. Әуезов, Ж.Аймауытов, Қ. Нұрмұхамедов т.б. болды. 1918 жылдың қаңтарында «Абай» журналында жарияланған Ж.Аймауытовтың «Алаш ұлдарына арналған ұран» атты өлеңі, кейінде І-ші Алаш атты әскер полкінің Әнұранына айналды. Семейдегі қазіргі заман тарихының құжаттама орталығы қорындағы «Список организаторов Алашского конного партизанского полка, участников организации против Советской власти в 1918 г. правительства Алаш-Орды» деген ресми құжатта, яғни Ә. Бөкейханов бастаған қырыққа жуық адамның ішінде М. Әуезов те бар. М.О. Әуезов семинарияда бірге оқитын, Алаш жасағын әскери жаттығуға дайындап жүрген кезде қапылыста қызыл әскерлердің қолынан оққа ұшқан Қазы Нұрмұхамедов (1896-1918) өліміне қайғырып, өзі басшылық құрамында болған «Бірлік» жастар ұйымы мүшелерімен бірге көңіл білдіреді. «Сарыарқа» газетінің 1918 жылғы сәуірдің 15 күнгі санында «Бірлік» жастары қол қойған жеделхатта «От жанды, ұлт қанды, есіл қыршын жас Қазының арманы жоқ, ұлт жолында тұңғыш құрбан болды. Жастарға жолбасшы жұлдыз, түпкі идеал болды. Біздер Қазыны және оның үлгілі жолын ұмытпасқа, құдай алдында, ар алдында уәде бердік. Сол уәдеге бірінші негіз салу үшін 20 сәуірде қазақша ойын ұйымдастырып, түскен саф пайданың жартысын артта қалған бір жасар ұл баланың тәрбиесіне бермекші болдық. Және басқа уақыттарда жәрдем көрсетіп тұруға қаулы істедік», – дейді. Ал Қазы Нұрмұхамедовтің жерлеу рәсімінде семинарияда бірге оқитын жолдасы Ж.Аймауытов еңіреп тұрып: «Жан бауырым, жолдасым! Қош бол, жасаған алдыңды өзіңе, артыңды бізге қайырлы қылсын! Талаптандың, талпындың, оқып қатарға кірдің. Бұл күнде мынадай мезгілсіз қазаға душар болдың, өкінбе. Ұлтың үшін туыпедің, ұлтың үшін өлдің. Кеудеңде бір-ақ арман кетті. Ешкімге оқ атып, қылыш суыра алмай, жазықсыз оққа ұштың: тым болмаса, ұлтыңның бақытының шетін қөре алмай кеттің. Қош бауырым, жолдасым, қош!» – деп көзінің жасын тия алмай, сөзін әрең тоқтатты.

Алаш идеясының құндылығын, жасампаздығын ерте бағамдай білген жас семинарист М.О. Әуезов ұлтқа жауапкершілікпен қызмет етудің үлгісін көрсетіп, саяси-мәдени және шығармашылық қарымын ерте танытты. Қазақ халқын өркениет өріне сүйреу, ұлт мәдениетін жан-жақты дамыту мақсатын қолға алды. Азаттықтан, тәуелсіздіктен, ұлт бірілігінен артық құндылықтың жоқтығын санамызға сіңіріп, ұлттық сана-сезімді тәрбиеледі. Қазақ халқының ұлттық зердесін ояту, ұлт болашағына кедергі келтіретін зиянды, теріс әдеттерден арылту қажеттілігін насихаттай білді.

### Әдебиеттер

1. Мұхтар Әуезов энциклопедиясы. – (Бас ред. С.Қасқабасов; ред. алқасы: Б.Қ.Майтанов, Н.Е. Ақбай, Р. Әбдіғұлов т.б.). – Алматы: Атамұра, 2011
2. Алаштану мәселелері. Сериялық ғылыми жинақ. 1-т. – Семей: Таным, 2010
3. Ерлан Сыдықов. Алаш қаласының тарихы. – Семей, 2010
4. Ерлан Сыдықов. Шәкәрім және Алашорда. Ғылыми жинақ. Новосибирск: Талер-пресс, – 2008
5. Е. Тілешов Алаш туы астында... Алаш қозғалысының қайраткерлері, қатысушылары және оқиғалары. Астана: Арман Меди, 2013
6. Ш. Жанаева. Өткені – тарих, бүгіні – кемел Семейдегі М. Әуезов атындағы педагогикалық колледжге – 110 жыл // Егемен Қазақстан, 24 қыркүйек, 2013 жыл

## СЕМИНАРИСТ М.О. АУЭЗОВ И ИДЕЯ АЛАШ

Т.К. Муканов

*В данной статье раскрывается участие классика казахской литературы, общественного деятеля М.О. Ауэзова в культурной и политической жизни города в годы учебы в учительской семинарии.*

*При этом автор статьи ссылается на архивные документы, которые подтверждают влияние идей Алаш Орды на формирование общественного самосознания прогрессивной молодежи начала 20 века, среди которых был и будущий основатель классической казахской литературы.*

*Автор статьи затрагивает вопросы, вошедшие в программу партии «Алаш» – формирование национального демократического государства, политическая и экономическая независимость государства, вопросы, касающиеся вероисповедания населения, языковая политика в государстве, формирование судебной системы и др.*

*Использованы материалы научных исследований и периодических печатных изданий.*

**Ключевые слова:** семинария, партия Алаш, независимость, демократия, независимая автономия

## SEMINARIST M.O.AUEZOV – THE FIRST STEPS ON THE WAY

T. K. Mukanov

*In the article on theme «Artistic knowledge of Mukhtar Auezov and Magzhan Zhumabaev» has a common connection, similarity and difference, typical for Mukhtar Auezov and Magzhan Zhumabayev. The author tried to prove not only the life of two geniuses, but also arguments demonstrating harmony in creativity. There are also excerpts from the poet's memoirs. Moreover, in the article, shows M.Auezov's literary evaluation to M. Zhumabayev, the reason for his positive attitude is due to his own opinion.*

*Despite the fact that time and taste of the time, Magzhan Zhumabayev and M.Auezov are in contact. The acquisition and exchange with readers of general literary and artistic features is a problem that still requires extensive research in the contemporary literary field. The author succeeded in raising this issue successfully in this article and providing important aspects. Importance of modernization of creative works of representatives of great literature in independent Kazakhstan.*

**Key words:** Seminary, Alash Party, Independence, Democracy, Independent Autonomy

FTAXP:14.33.19

**Э.Д. Битолеуова**

М.О. Ауэзов атындағы педагогикалық колледжі, Семей қаласы

## ШЫҢҒЫСТАУ ӨҢІРІНІҢ КИЕЛІ ТАРИХИ-МӘДЕНИ ОРЫНДАРЫ

**Аңдатпа:** Мақалада Қоғамның мәдени болмысының негізі тарихи тамыры мен тұлғалардың дүниетанымдық ерекшелігіне сай қалыптасатындығы, Шыңғыстау-Абай елінің ХХ-ХХІ ғасыр басы мәдени өмірі зерттеп зерделенген. Шыңғыстау-Абай ауданын зерттеудің теориялық-әдіснамалық негізін нақтылай және қорыта отырып, "туған жер", "өлке тарихы", Қазақстан тарих ғылымында және тарихи шынайылықтағы "Шыңғыстау" мен "Абай ауданы мәдениеті" ұғымдарына анықтама берілген анықтама беру; қазіргі Қазақстандағы "Туған жер", "Киелі мекен" ұлттық идеялогиясының қалыптасу ерекшеліктері мен негізгі тенденциялары талданған, қазақстан тарихында қоғамның өлке тарихын зерделеуді ел болып қалыптастыру мен нығайтуға бағытталған ұсыныстар жасалған. Шыңғыстау – Абай ауданының тарихы- мемлекет тарихымен сабақтасып, ұзақ мерзімдер бойы сол қоғамда қалыпты, жетекші идеялогиялық мәнге ие

*болғандығы және Жидебай, Қоңыр әулие елді мекендерінің 100 киелі мекен тізіміне енгендігі туралы баяндалған.*

**Түйін сөздер:** *тарихи ескерткіштер, қасиетті орындар, Жидебай, Қоңыр әулие*

Аймақтарда жергілікті өлкетанушылар мен ғалымдар, облыстық әкімдіктің қатысуымен қасиетті орындарды анықтау үшін облыстық жұмыс топтары құрылды. Солардың ұсынысы бойынша Қазақстанның 100 қасиетті орындары мен кешендерінің тізімі анықталды. Соның ішінде Шығыс Қазақстан өңіріне тиесілісі келесі 12 нысан осы тізімге еніп отыр. Қазақстанның тарихи-мәдени мұрасы мен әлеуметтік-саяси өміріндегі маңызды орын алатын ұлттық бірлік пен жаңғыру нышаны ретіндегі нысандар, сондай-ақ ұлттық бірлік пен жаңғыру символы ретінде көрінетін мемлекеттің әлеуметтік-саяси өмірінде маңызды орын алатын нысандар мен кешендер кірді.

Еліміздегі барлық қасиетті нысандар бес топқа жіктелді.

1. Ерекше бағаланатын табиғи мұра ескерткіштерінен Шығыс Қазақстанда: Абай ауданының Ақтас тауындағы Қоңыр Әулие үңгірі және Катонқарағай ауданындағы Мұзтау.

2. Археологиялық ескерткіштер және орта ғасырлық қалалық орталықтар; Ақбауыр тарихи-археологиялық кешені (Шығыс Қазақстан облысы, Ұлан ауданы), Берел, (Шығыс Қазақстан облысы, Катон-Қарағай ауданы), Шілікті, (Зайсан ауданы.)

3. Діни және ғибадат орындары болып табылатын орындар; Қозы Көрпеш пен Баян сұлу кесенесі(Аягөз ауданы); Ырғызбай ата (Тарбағатай ауданы).

4.Тарихи тұлғаларға қатысты қасиетті орындар: Абайдың «Жидебай-Бөрілі» тарихи-мәдени кешені, Ф.М.Достоевскийдің әдеби-мемориалды үйі, Ер Жәнібек Бердәулетұлы (Жоңғар шапқыншылығына қарсы күрескен батырлардың кесенелеріне кіретін Шығыс Қазақстан облысы, Жарма ауданы).

5.Саяси, тарихи оқиғаларға байланысты қасиетті орындар; Семейдегі Алаш арыстары үйі, «Өлімнен де күшті» монументі (Семей полигоны құрбандарына арналған).

Осындайда өлкетанулық жұмыстар мектептегі тәрбие жұмыстарына тиімділігі қандай деген көкейде ой жатуы да мүмкін. Ашығын айтсақ, бірегей қоғамдық сана қалыптастыруда өлкетанулық жұмыстың берері мол. Дүниедегі үрдістер әлемді өзгертуде, заман өзгеруде, бұл Қазақстанға дамудың мүлде жаңа деңгейіне шығуға айрықша мүмкіндік береді. Үдемелі қарқын алып отырған жаһандық әлем ұлт санасының халықтың руханияты мен дәстүрлеріне негізделген айрықша үлгісін талап етеді. Бұл жағдайларда қоғамның рухани-құндылық бағдарларын сақтау және жаңарту мәселелері бірінші кезектегі маңызға ие болып отыр.

Осы тұрғыдан, білім беру жүйесінің басты міндеті – ең алдымен білімді, ұлттық құндылықтар мен заманауи игіліктерді өз бойына біріктіріп, ұштастыра білетін, өз елінің нағыз жанашыр азаматтары ретінде қалыптасуға тәрбиелеу.

Қазақстанның жарқын болашағының іргетасын қалайтын жастар, өскелең ұрпақ екені белгілі, және сол ұрпақтың саналы, көзі ашық, өткені мен болашағын айқын танитын болуы абзал.

Елбасымыз айтқандай «Білімді ұрпақ – ел болашағы». Еліміз жаңа тарихи кезеңге батыл қадам басқанда мақсаты айқын, мұраты биік, саналы азамат тәрбиелеу жолында аянбай еңбек ете білейік [1].

Жалпы, Қоңыр әулие үңгірі туралы халық аузында аңыз да, әңгіме де өте көп. Оның ішінде ауыз әдебиетінде сақталған деректердің дені жоңғар шапқыншылығымен байланысты. Қоңыр әулие үңгірі атауы «Қабанбай батыр» мен Шәкер Әбеновтің «Тоқтамыс батыр» дастандарында да кездеседі.

Сонау 1892 жылы «Витебские губернские ведомости» газетінің №63 санында Қоңыр әулие үңгірі жайында мақала жарық көріпті. Онда бұл үңгір жайында: «Қоңыр әулие – қазақтардың Семей маңындағы әулие үңгірі, онда адам бойындай әйелдің мүсініне тәу етуге көптеген адамдар келіп жатады. Оның айналасында тастан жасалған ұсақ заттар, моншақ және қола мүсіншелер шашылып жатады. Әулие маңында құрбандық шалынады, індет болған жағдайда ауырған мал да осы жерге әкелінеді» деп жазылған екен. Кейіннен «Семипалатинские вести» басылымында Семей өлкесін зерттеуші Виктор Брюхановтың Қоңыр әулиеге жасаған сапары туралы жазбасы жарияланады. 1897 жылдан Семей қаласында тұрған ол Семейдегі қалалық училищенің 5-класын бітіріп, 1900-1904 жылдары Семей облыстық статистика комитетінде жұмыс істепті. 1904 жылы шаруалар бастығының іс-қағаздарын жүргізуші қызметін атқарған В. Брюханов Абаймен бірнеше рет жүздесіп,

ақынның балалары, туған-туыстарымен, әсіресе, Тұрағұл, Шәкеріммен араласып тұрған көрінеді. Жалпы, Қоңыр әулие үңгіріне қатысты деректерде, осы үңгір қабырғаларының бірінде Ұлы Абайдың арабша жазылған қолтаңбасы бар екендігі де айтылады. Ендеше Абай бұл үңгірге өзінің орыс достарымен де келуі әбден мүмкін ғой. Бірақ келушілер үңгір ішіне шырақтармен кіргендіктен, ол жазуларды ыс басып, көрінбейтін болған.

Мұхтар Әуезовтің «Абай жолы» эпопеясының «Өкініште» атты тарауында да Абайдың Петербордан келген Әбішті сергіп, серпіліп қайтсын деп Қоңыр әулиеге жіберетіні баяндалады. Сонда үңгірдің маңындағы қорымдарға таңдана қараған Әбішке Абайдың інісі Көкбайдың бір хикаяны баяндап беретіні бар. Ол – Қаракерей Қабанбай батырдың Абылай ханның тапсырмасын орындап, қалай «Дарабоз» атанғаны жайындағы сюжет [3].

Көнекөз қариялар бұрын осы үңгірде шалқалай жатқан әйелдің тастан қашалған мүсіндері мен 15 шақты балбал тастардың, кіреберісте «лотос» тұрпатында тұғырда отырған адамның тас мүсіні болғанын да айтады. Бірақ уақыт өте келе ол мүсіндер қолды болғанға ұқсайды. Немесе ол мүсіндердің осы маңда қырық жыл бойы болған ядролық сынақтың нәтижесінде үңгірдің төбесінен опырылып жерге құлаған алып тастардың астында қалып қоюы да ғажап емес. Тағы бір ерекше айтатын нәрсе, «Қоңыр әулие үңгірі» деген жер Баянауылдағы Жасыбай көлі маңында да бар. Тіпті Қазақ Совет энциклопедиясында Қоңыр әулие үңгірі Қарағанды облысында деп көрсетіліпті. Мұның себебі сол кездері бұл жерде ядролық сынақ алаңының орналасуына байланысты жабық зона болуына да қатысты болса керек. Бір ғажабы, оның да суы өте шипалы [4].

Абайдың әдеби-мемориалдық мұражайы М.Әуезовтің ұсынысы бойынша ақынның туғанына 95 жыл толу қарсаңында Қазақ ССР-нің Халық Комиссарлар кеңесінің 1940 жылдың 1 сәуіріндегі №347 қаулысы негізінде құрылды. Қазақстан тарихындағы тұңғыш әдеби мұражай болып табылады. 1990 жылы Абайдың 150 жылдық мерейтойына орай Қаз.ССР Министрлер кеңесінің 05.04.1990ж. №141 қаулысы бойынша ақын мұражайы Абайдың “Жидебай-Бөрілі” мемлекеттік тарихи-мәдени және әдеби-мемориалдық қорық-мұражайы болып құрылды. Қорық-мұражайдың негізгі қорын 1885 жылы Абайдың өлкетану мұражайына тапсырған заттары құрайды. Аталмыш заттардың 30-ға жуығы мұражай қорында сақтаулы. Алғашқы жылдар мұражай, ақын Семейге келгенде түсіп жүрген Бекбай Байысов пен Әнияр Молдабаевтың үйлерінде орналасты. 1967 жылдан бастап мұражай көпес Р.Ершовтың үйіне орын тепті. Қорық-мұражай құрамына Семейде: бас мұражай, «Алаш арыстары – М.Әуезов» мұражайы; Абай ауданында: М.Әуезовтің мұражай-үйі (Бөрілі), Абайдың мұражай-үйі, “Шәкәрімнің Саят қорасы” экспозициясы (Жидебай), Шәкір Әбенұлының мұражай-үйі (Құндызды); Үржар ауданында: Әсет Найманбайұлының әдеби-мемориалдық мұражайы (Мақаншы); «Абай-Шәкәрім» мавзолей кешені және 6400 гектар қорық алқабы (Жидебай) кіреді. Қорық алқабына кіретін тарихи орындар: Абайдың мұражай-үйі, «Абай – Шәкәрім» мавзолей кешені, Еркежан зираты, Құдайберді – Зере – Ұлжан зират қорғаны, Зұлғарыш қыстауы – Ақ баз, Кенгірбай (Би ата) мазары, Құнанбай құдығы, Махмұт қорасы, Мұсақұл төбесі, “Орыс қорасы”, Оспан көлі, Оспан құдығы, Ырыздықбай қорасы, “Шәкәрімнің саят қорасы” экспозициясы, Шәукенбай – Ғабитқан зират қорғаны. Семейдегі бас мұражай құрамына: көпес Р.Ершовтың үйі, жаңа ғимарат, Ахмет-Риза мешіт-медресесі, “Алаш арыстары - М.Әуезов” мұражайы, әкімшілік ғимараты кіреді. Бас мұражай экспозициясында “Абай дәуірі”, “Абай бейнелеу өнерінде”, «Абай және Семей шаһары» атты тақырыптық көрме залы, «Абай шығармашылығының қайнар бұлақтары», ақын дастандарына арналған “Шығыс залы”, “Грек залы”, «Жаз» өлеңіне арналған зал, “Абайдың ақындық мектебі”, “Абайтану”, “Абай халық жүрегінде”, “Сыйлықтар” залдары орналасқан. Онда Абай өмірі мен шығармашылығы, оның ақындық және туыстық айналасы, замандастары мен дәстүрін жалғастырушылар жайлы мол мағлұматтар жинақталған. Мұражай экспозициясына ақын отбасынан қалған көне мүліктер, түпнұсқа құжаттар, Абай дәуірін, оның қоғамдық қызметін бейнелейтін этнографиялық және архивтік деректер, шығыс ғұламаларының сирек кездесетін шығармалары, батыс философтарының туындылары, замандас ақындар жазбалары жинақталған. Сонымен бірге, экспозицияда қазақтың ұлттық салт-дәстүрін айшықтайтын, аса бір шеберлікпен жасалған жиһаздармен жабдықталған 6 қанатты киіз үй мен XIX ғасырдың аяғы мен XX ғасырдың басындағы қала тұрмысын танытатын құнды үй-іші мүліктері орын алған [5].

## Әдебиеттер

1. Н.Ә. Назарбаев «Болашаққа бағдар: рухани жаңғыру» мақаласы. 2017 ж.
2. «Бірегейлік пен бірлік: Қазақстан жолы және Н.Назарбаев моделі» // халықаралық ғылыми практикалық-конференциясының тезистер жинағы. Астана, 2017 ж
3. Мырзахметұлы М. Абайтану әліппесі: жақсы ұстаз / М. Мырзахметұлы. – Токио, 2010.
4. Мейрамтай Иманғали [https://baq.kz/kk/news/turizm/konir\\_aulie\\_ungiri\\_zhaiindagi\\_aniz\\_ben\\_akikat\\_20160817\\_170800](https://baq.kz/kk/news/turizm/konir_aulie_ungiri_zhaiindagi_aniz_ben_akikat_20160817_170800)
5. <http://abay-museum.kz/abaydy-zhidebay-b-rili-memlekettik-tarikh-m-deni-zh-ne-debi-memorialdyk-k-oryk-m-razhayu>

## КУЛЬТУРНО-ИСТОРИЧЕСКИЕ НАСЛЕДИЯ МЕСТНОСТИ ШЫНГЫСТАУ

Э.Д. Битолеуова

*В статье рассматривается культурная жизнь народа Шыңғыстау XX – начала XXI века сформированная в соответствии с основами культурного наследия общества, особенностями мировоззрения исторических личностей. Обобщая и подводя итоги теоретико-методологических основ изучения местности Шыңғыстау, выдвинуты предложения по укреплению и усилению изучения истории края в истории Казахстана, проанализированы особенности и основные тенденции формирования национальной идеологии «Родная земля», «Святая земля» современного Казахстана, раскрыты определения понятий «родная земля», «история края», понятий «Шыңғыстау», «культура земли Абая» с точки зрения исторической действительности в истории Казахстана. История земли Абая Шыңғыстау долгое время находилась в тени, но имея ведущее идеологическое значение и занимая место в истории государства внесено в список 100 святых мест Жидебай, Коныр аулие.*

**Ключевые слова:** исторические памятники, святые места, Жидебай, Коныр аулие

## THE HISTORICAL-CULTURAL HERITAGE OF SHYNGYSTAU SURVEY

E. Betoleuova

*This article deals with the studying the history of the land of the great people of Shyngystau, the history and family tree, the memorable heritage of Abai, Shakarim, Mukhtar. Their life should not pass without a trace. The concept of the life principles of the population "Holy Place", fully comply with interests and goals in the state;*

*"Shyngystau" of the Abai district history is the history of the state, that, in a normal society for a long period, the subject of the concept of the state ideology and the presence of the leading ideological significance and places in the history of the state is the history of "Shyngystau of the Abai district".*

**Key words:** historical memory, holy places, Zhidebay, Konyr aulie

ҒТАХР:14.33.19

**Ә. Ә. Жұмағұлова**

М.О. Әуезов атындағы педагогикалық колледжі, Семей қаласы

## XX ҒАСЫР БАСЫНДАҒЫ ҚАЗАҚ ЗИЯЛЫЛАРЫНЫҢ ЖЕР МӘСЕЛЕСІН КӨТЕРУІ

**Аңдатпа:** Бұл мақалада XX ғасыр басындағы патша өкіметінің қоныстандыру саясатының салдары көрсетілген. Шұрайлы жерлерінен айырылған қазақ халқының жағдайы мүшкіл болғаны, Ресейдің отарлау саясаты нәтижесінде қазақтың тек шұрайлы аймақтары ғана алынбай, сонымен қатар олар келімсектердің меншігіне айналғаны жазылған. XX ғасыр басындағы қазақ зиялыларының патша өкіметінің қоныстандыру саясатына қарсы шығып, Мемлекеттік Думада жер мәселесін көтерді. XX ғасырдың бас кезі қазақ қоғамы үшін түрлі ағымдардың өзара қақтығыс, күрес кезеңі болды. Елдегі мұндай ауыр жағдайды ресейлік империализмнің пәрменді отарлау және орыстандыру

саясаты тереңдете түсті. Басқаша айтқанда, бұл мезгілде орта ғасырлық мешеулік пен ұлттық езгі қыспағына бірдей іліккен қазақ елінің болашағына үлкен қауіп төнген еді.

**Түйін сөздер:** Дума, қоныстандыру, интеллигенция, Ресей империясы, патша өкіметі

XX ғасырдың бас кезі қазақ қоғамы үшін түрлі ағымдардың өзара қақтығыс, күрес кезеңі болды. Бір жағынан, ескі күні өткен феодалдық қатынастар өзінің барлық даму қуатын тауысып, қоғамдық өніп-өсуге кедергіге айналса, екінші жағынан, оларды ауыстыра аларлы жаңа қоғамдық қатынастар тым әлсіз, балаң күйде еді. Елдегі мұндай ауыр жағдайды ресейлік империализмнің пәрменді отарлау және орыстандыру саясаты тереңдете түсті. Басқаша айтқанда, бұл мезгілде орта ғасырлық мешеулік пен ұлттық езгі қыспағына бірдей іліккен қазақ елінің болашағына үлкен қауіп төнген еді. Патша үкіметінің отарлық саясаты нәтижесінде қазақ халқының құқығы аяққа басылып жері тонауға ұшырады. Шұрайлы жерлерінен айырылған қазақ халқының жағдайы мүшкіл еді. Ресейдің отарлау саясаты нәтижесінде қазақтың тек шұрайлы аймақтары ғана алынбай, сонымен қатар олар келімсектердің меншігіне айналды [2].

– Патша өкіметінің отарлау саясатының қазақтың дәстүрлі шаруашылығын және дағдылы табиғи-тарихи тұрмысын бүлдірушілік ықпалы;

– Отарлау саясатына заңдық негіз-қағидалар мен ережелердің қазақ ұлты мүддесін аяққа басатын әділетсіз астарлары;

Кеңес үкіметінің алғашқы жылдарында қазақ қайраткерлерінің жер мәселесіндегі әділдікке ұмтылысы [6].

Міне, осындай жағдайда қоғамдық күреске қазақ қоғамы үшін мүлдем жаңа саяси-элеуметтік күш – ұлттық интеллигенция араласа бастады. Қазақ ұлттық интеллигенцияның құрамында А. Байтұрсынов, М. Дулатов, Ә. Бөкейханов, М. Тынышбаев, Т. Шонанов, О. Әлжанов және тағы басқа белсенді қайраткерлері болды.

Қазақстанның Ресей болғандығына өтуінің прогрессивті маңызы XIX ғасырдың екінші жартысы – XX ғасыр бас кезіндегі қазақ ауылының шаруашылығындағы өзгерістерді, аграрлық қатынастарды зерттеуге ынталандырады [1].

XIX ғасыр басында жазылған әдет-ғұрып құқығының нормаларының жинағанда жерді жалға беру тәртібінде біршама көңіл бөлінді. Осы жинақтың 221 бабында көз салсақ сделка найма земельных угодий на срок не более года совершается на условиях выгоренных в договоре делінген. XIX ғасырдың II жартысында көгалдық шабындық егіндік жерлер және ормандар жеке отбасының иелігіне өте бастайды. Әдет-ғұрып жарғылары аталған жерлерді ғана орманда пайдалануға байланысты қатынасты реттеп қойған жоқ, сонымен қатар олардың өз қамқорлығына алды. Оларды құқықтық тұрғыдан қорғау әсіресе XIX ғасыр аяғында күшейе түскен болатын [5]. Мәселен, Жетісу облыстық әкімшілігінің 1882-1899 жылдары қамтитын есебінде отырықшылыққа ауысатын қазақ және қырғыз шаруашылықтарына мынадай шаруалар қарастырылды:

1. қоныс аударған орыс шаруаларына тиесілі жан басына 10 десятина жер облыс әкімшілігінің шешімі бойынша отырықшылыққа көшкен қазақ және қырғыздарға да берілмекші;
2. қазақ пен қырғыздарды отырықшы қоныстарға жазу ісін уезд бастықтарының келісімімен білдіретін куәлік арқылы Қазына Палатасы жүргізетін болды, қазақ және қырғыз қоныстарындағы әкімшілік және сот істері облыстағы істер селоларындағыдай негізде құрылды.
3. отырықшы қоныстарға кіруші қазақ пен қырғыз, қажет жағдайда, уезд бастығының келісімімен егін салуға қажет тұқымдық дән және егіншілік құралдарын қарыз түрінде алуға құқылы;
4. отырықшы қоныс енген қазақ пен қырғыздар үш жылға заттай салықтан және земскілік алымнан босатылды, ал келесі үш жылда бұл алым-салықтарды жартылай орыс қоныстанушыларымен тең негізде өтейтін болды;
5. олар әскери міндеткерліктен босатылды, т.с.с.

Бұл белгілерге жеңілдіктер Жетісу облысы әкімшілігінің қызметінде кең түрде қолданылғанымен, арагідік жүргізілетін байқауға болады. Мәселен, Пішпек уезі Тастөбе ауылының қырғыздарын отырықшы тұрмысқа ауыстыруда әкімшілік жоғарыда айтылған «жеңілдіктерді» қолдаған. Әкімшілдік тарапынан жасалған мұндай әрекеттер Ақмола, Семей,

Орал облыстарында байқалды. Дегенмен, ол әрекеттер әзірге жүйелі шаруаға ұласа қойған жоқ.

Патша өкіметі өзінің саяси-экономикалық ықпал ету аймағын отарлау жүйесі арқылы шешті және ол тәжірибесін Дала өлкесінде сәтті қолдана білді. Бұған дейін олардың Сібір «бұратаналары» мен башқұрттарға істеген амал-айласын қазақтарға да дәл солай қайталанып отырды. Ол жөнінде Алаш зиялылары орыс, татар, қазақ баспасөзі беттерінде жиі қайталап, қалың бұқараны сақтандырып еді. Алайда одан нәтиже шықпады. Қазақ арасында да өз иелігіндегі жерді арендаға беріп, ақшаға сатып, айрылып қалып жатқан оқиғалар кездесіп жатты. Ахмет Байтұрсынұлы "Айқап" журналында жариялаған "Қазақтың өкпесі" атты мақаласында осы мәселені ашық айтты: "Қамсыз жатқан қазақтың көңіліне соңғы кезде ғана қайғы кіре бастады. Басқа келген нәубеттің қайдан келгенін, кімнен басталғанын біле алмай, әркімнен көріп өкпеледі. Пайдаланып отырған жерін мұжыққа алып берді деп үкіметке өкпеледі. Қазақ жерін қазыналық етуге неге көнген деп өткендерге өкпеледі. Қатерлі жерде қаперсіз отырдық. Өзімізге өкпелемесек, өзгеге өкпелер бет жоқ", – деп ашына жазады .

1922-23 жылдардан бастап билік тетіктерінен Ө. Бөкейхан, М. Әуезов, А. Қозбағаров, т.б. қайраткерлердің ығыстырыла бастауы нәтижесінде Алаш қозғалысына баға беру мен баспасөздің мазмұнына большевиктік реңк беріледі. Міне, осындай идеологиялық себептерге байланысты 30-жылдардың ортасынан 80-жылдардың ортасына дейін отандық тарихнамада Алаш қозғалысына байланысты зерттеулер жүргізілмеді. Кеңестік кезеңде Алаш белсенділері «кеңес өкіметі мен социалистік құрылыс ісіне жау пиғылдағы адамдар» деп бағаланып, Алаш қозғалысы тарихын партиялық тұрғыдан «зерттеу» науқаны басталды. М.Қойгелдиевтің «Алаш қозғалысы» кітабында ХХ бас кезіндегі қазақ зиялыларының отарлық езгі мен ортағасырлық мешеулікке қарсы күресі, Ө. Бөкейханов пен А. Байтұрсынов бастаған саяси қайраткерлердің ұлт азаттығы жолындағы жанкешті еңбегі жайлы тың деректер негізінде баяндалады.

М. Қойгелдиевтің еңбегінде ХХ ғасыр басындағы қазақ зиялылары үлкен күрес жолынан өтіп, өзінің ішкі және сыртқы қарсыластарымен айқаста мол тәжірибе жинады. Қазақ зиялылары 1905-1907жылдары өзі имандай сенген Мемлекеттік Дума сияқты империалистік өкілетті органдарының да не екенін жақсы ұғынды. Бұл еңбекте қазақ зиялыларының жер мәселесін көтеруі де жазылған.

Бұл кезеңдерде жазылған еңбектерге тән сипат ұлт-азаттық қозғалыс тарихының жаппай қаралануында. Зерттеуші М. Қойгелдиев бұл тенденцияның себебін «голощекиндік-партиялық заказ» жемісі деп көрсетеді.

ХХ ғасырдың алғашқы ширегінде қазақ ұлттық интеллигенциясының саяси көсемі Ө. Бөкейхановтың тарихи зерттеулерімен айланысқаны белгілі. Осы орайда оның алдымен ауызға түсетін еңбектері – «Исторические судьбы киргизского края и культурные его успехи»(1903ж) және «Киргизы» (1910ж) атты монологиялық зерттеулері. Ө. Бөкейхановтың «Қазақ халқының отаршылдық, переселендік саясатқа деген көзқарасын, күресін, ұлт – азаттық күрестің бағытын, мақсат – мүддесін ашып көрсете алғанын» айтты.

Тағы бір ескеретін мәселе – тәуелсіздігімізді алғалы бері ұлттық интеллигенциясы өкілдерінің тарихи мұралары едәуір зерттелді. Ө. Бөкейхановтың, А. Байғалиевтің, М. Дулатовтың, М. Тынышпаевтың, Ж. Ақбаевтың, Х. Досмұхамедовтың, Кеңестік кезеңдегі Т. Рысқұловтың, С. Асфендияровтың және т.б. өмірі мен қызметіне арналған жеке зерттеулер жазылды немесе диссертациялар қорғалды. Соның ішінде Т. Омарбековтың «Қазақстан тарихына және тарихнамасына ұлттық көзқарас» атты еңбекті айтуға болады.

1980 ж. соңы мен 1990 ж. басында Алаш қозғалысы мен оның мүшелеріне қатысты тарихи шындықты қалпына келтіру жолында жұмыстар жүргізіліп, жаңа ғылыми әдістеме мен теориялық негіз қалыптаса бастады. Алаш партиясы мен Алашорданың бел шешкен ірі саяси-әлеуметтік күшке айналуы профессор К.Н. Нұрпейісовтың «Алаш һәм Алашорда» арқау болса, оның отарлық езгі мен ортағасырлық мешеулікке қарсы күресі профессор М. Қойгелдиевтің «Алаш қозғалысы» кітабында нақты баяндалған [5].

ХІХ ғасыр аяғы мен ХХ ғасыр басындағы Қазақстан территориясының жүргізілген Ресейдің жер қатынасына немесе аграрлық саясатқа байланысты негізгі кезеңдері қарастырылған. Географиялық ауқымы негізінен қазіргі Солтүстік, Орталық, Шығыс және Батыс Қазақстан облыстарын қамтиды.



Сонымен ХХ ғасырдың бас кезінде екі бірдей отарлық және феодалдық өзінің түскен қазақ қоғамы бір жағынан, ауыр қоғамдық дағдарысқа келіп тірелсе, екінші жағынан, ортағасырлық ұйқыдан оянып, басқа елдермен бірге өзіне лайық жол іздеу әрекетіне көшті. Бұл оның азапты тарихындағы сапалы жаңа кезең еді. Өйткені енді ол бұрынғы күйде өмір сүруге болмайтындығының, ал жаңа заман, жаңа өмір, жаңа тұрмысқа көшу үшін оған кедергі болып отырған қоғамдық мерездерді жою мәселесін батыл іздеу қажеттігін түсіне бастады. Өзін-өзі тану аталатын бұлазапты процестің басында қазақ қоғамы үшін жаңа дербес әлеуметтік-саяси күш ұлттық интеллигенцияның алғашқы буыны тұрды [4].

Қорыта келгенде, Қазақ зиялыларының бұл қоғамдық – саяси қызметі 1905-1907 жылдардағы тұңғыш орыс революциясы тұсында және одан соңғы жылдары түрлі революциялық істерге белсенді араласуынан, орталық билік орындарына қазақ елінің негізгі мұқтажын білдіретін петициялар ұйымдастыруынан, саяси партия құру әрекетінен, ұлттық басылымдар шығаруға жасаған дайындығынан, сондай-ақ сол тұстағы ресейлік шындық үшін үлкен саяси оқиға болған. Мемлекеттік Дума жұмысынан ат салысуынан және басқа қазақ қоғамы жағдайында мүлдем тың қызметінен айқын көрінді. Нақ осы мезгілде өмірге келген түрлі құжаттардан қазақ зиялыларының қоғамдық дамуға байланысты көзқарасы, ұстанған бағыт – бағдары да анық байқалады. Ол көзқарастың негізгі мазмұны осы уақытқа кеңестік тарихнама айтып келгендей, күні өткен феодалдық – патриархалдық тәртіпті қорғауға немесе жаңа буржуазиялық қатынастарды тездетуге де саймайтын еді. Оның мазмұны сол тарихи кезеңдегі ұлт–азаттық қозғалыс пен ортағасырлық қоғамдық мешеулікке қарсы күрес мүддесіне айналды [6].

#### **Әдебиеттер**

1. Жеріне жетпеген жер мәселесі // Қазақ тарихы 20047, № 6 – 104-107 бб.
2. Қазақ және қырғыз ұлттық саяси элитасы өкілдерінің ХХ ғасыр басындағы азаттық қозғалыстағы өзара байланыстары тарихынан // Отан тарихы № – 2003, № 111 – 113 бб.
3. Сүлейменов Б. Аграрный вопрос в Казахстане и его особенности во второй половине XIX начале XX века М., Наука, 1941 – 135 с.
4. Тынышпаев М. «История казахского народа». – С. 25-26.
5. Рабочее и аграрное движение в Казахстане в 1907-1914 годах. Сб документов и материалов, Алма – Ата, 1957 № – стр 45-46
6. Омарбеков Талас, Омарбеков Шыңғыс 235-256 бб.

#### **КАЗАХСКАЯ ИНТЕЛЛИГЕНЦИЯ И АГРАРНЫЙ ВОПРОС В КАЗАХСТАНЕ В НАЧАЛЕ ХХ В.**

А. А. Жумабекқызы

*В данной статье переселенческая политика царизма в начале ХХ века. Обострение аграрного вопроса в Казахстане в начале ХХ в. достигло своего апогея. К этому привели прежняя переселенческая политика империи и последующие постановления, направленные на изъятие земель у местного населения. Переселенческая политика царизма, является органической частью аграрной политики царизма, должна стать объектом всестороннего изучения, с целью достаточно полной характеристики социально-экономического положения переселенцев. Усиление потока крестьян из европейских районов России вынудило правительство открывать для переселения районы Казахстана, закрытые ранее. А казахская интеллигенция вела борьбу царской политики и поднимала вопрос в Государственной Думе вопрос о колонизаций и земельных отношений. Исследуя литературу нового времени, можно прийти критическому анализу тенденциозность изложенных в ней подходов.*

**Ключевые слова:** Дума, интеллигенция, переселенческая политика, Российская империя, царизм.

#### **THE PROBLEM OF THE PROBLEM OF THE KAZAKH REFUGEES IN THE HISTORY OF THE XX CENTURY**

A. Zhumabekkuzu

*This article examines immigration policy of tsarism in the early twentieth century. The aggravation of the agrarian question in the early twentieth century reached its peak. This is the*

*result of previous resettlement policy of the Empire and subsequent resolutions aimed at the removal of land from the local population. The increased flow of peasants from the European areas of Russia forced the government to open for resettlement areas of Kazakstan, which had been shut down. And Kazakh intellectuals fought tsarist policy and raised the issue in the State Duma the issue of colonization and land relations.*

**Key words:** Tsarism, Duma, immigration, Russia, Kazakh intellectuals

FTAXP:14.33.05

**Л.Н. Нугумарова**

М.О.Әуезов атындағы педагогикалық колледжі, Семей қаласы

## **ҒАШЫҚТЫҚ ЖЫР – ДАСТАНДАР – ҚАЗАҚ РОМАНЫНЫҢ БАСТАУ АРНАЛАРЫ**

**Аңдатпа:** Мақалада оқиға желісінде ғашықтық сарын кең суреттелген көркем туындылар қарастырылды.

Қазіргі әдебиеттануда адам құндылығы, оның өзін қоршаған ортамен күрделі қарым-қатынасқа түсуіндегі болмысы, ішкі жан дүниесіндегі өзгерістер, әлеуметтік, психологиялық, лирикалық, драмалық ықпалдастықта кешенді көрініс тауып жатқаны белгілі. Ал, бұл тақырыптың ежелден әдеби мұраларда жырланып, дәріптеліп, күні бүгінге дейін кең тынысты романдарда суреттеліп келгені осы тақырыптың өзектілігін көрсетеді.

Мақаланың басты мақсаты – махаббат сарынының қазақ әдебиетіндегі дәстүрлі жолын, әдебиет дамуындағы жаңаша көрінісін ғылыми пайымдау. Негізгі мақсатты орындау мақалада мынадай басты міндеттерді шешу алға қойылған: ауыз әдебиеті үлгілеріндегі ғашықтық сарынның басты белгілерін, ұқсастық-ерекшеліктерін айқындау; халық әндеріндегі, елге танымал өнерпаздардың туындыларындағы ғашықтық сарынды, оның эстетикалық қуатын саралау.

**Түйін сөздер:** жыр, дастан, тақырып, идея, роман, ғашықтық сарын, шеберлік

Тақырыптық сарынның өзі – әдебиеттану термині бойынша мотив деп аталатыны белгілі. Осы тұрғыдан келгенде бірнеше жазушының шығармасында, әр түрлі әдеби нұсқада, әр дәуірдің әдебиетінде белгілі бір сарын қайталанып келеді. Әдеби термин ретінде 20-жылдардан бері А. Веселовский, В.Я. Проп еңбектерінде зерттеле бастады. Бұл зерттеушілер әр халық әдебиетінде бұрыннан келе жатқан, бір әдебиеттен екінші әдебиетке, дәуірден дәуірге көшіп жүрген сюжеттік сарындар бар деп қарайды.

Қазіргі әдебиеттануда қалыптасқан мотив түрлері: фольклорлық, лирикалық, қайталама, тарихи-салыстырмалы болып жіктеліп жүр.

Көркемөнер, нақтылай алғанда, әдебиет халықтың сана-сезімін, көркемдік ойлау қабілетін дамытатын рухани дүние бола отырып, адамзат өркениетімен, адам тағдырымен байланысты сан-салалы мәселелерден құрылады. Солардың бір арнасы – екі адамның арасындағы ғашықтық сезім. Әр тағдыр иесінің көзімен көріп, көңілімен түйсінетін бұл қасиетті ұғым адам баласымен бірге жасап келеді. Ертедегі грек, Рим қолжазбаларында махаббат құдайлар кейпінде көрсетіліп, дүниенің кілті солардың қолында делініп, құдайдың өзі махаббат мәнінде ұғынылған. Платон махаббатты алғаш рет сезімдік және рухани деп екіге жіктеп, сезімдік махаббат – сұлулықты сырттай ғана қызықтайтын төменгі форма, ал рухани махаббат адамның белсенді танымдық қызметінің қайнар бұлағы дейді. Бұл екеуінің арасындағы тығыз байланысты, сезімдік махаббаттың рухани махаббатқа ауысуын философ махаббаттың кемелденуі деп қараған [3]. Осыған сүйене отырып, Фома Аквинский «Нағыз махаббат – құдайды сүйу» деген [4]. Махаббатты адам бойындағы құмарлық сезімдердің ең күштісі деп бағалаған француздың ұлы ойшылы Вольтердің тұжырымын Бальзак та мойындаған. Ол сүйіспеншілік мәселесіндегі шешуші рөлді жүрекке береді. Ал, шығыс жұлдыздары Хафиз бен Сағди шынайы махаббаттың ешқашан ізсіз кетпейтінін, адам ғұмырында бұл сезімнің бірге жасайтынын айтқан. Орта ғасырларда махаббат ұғымы көркем туындылардың ғана нышаны емес, дүниетаным, дін, философия, эстетика салаларының

бастау алатын бұлағы болып саналады. Ортағасырлық мұсылман және христиан теологиясында, діни әдебиетте, сондай-ақ шығыс поэзиясында да басты тақырып махаббат болды. Көптеген онтологиялық, аксиологиялық, гносеологиялық мәселелердің шешуін табар түйіні осы махаббат категориясы еді. Қазақтың ғашықтық жырлары, лиро-эпикалақ дастандары ғасырлар бойы халықтың інжу-маржандары санатында сақталып, бағаланып келеді. Түп тамыры шығыстан тартылған Ләйлі-Мәжнүн, Жүсіп-Зылиқа сияқты қиссалармен бірге, қазақ топырағында туған «Қозы Көрпеш – Баян сұлу», «Қыз Жібек», «Қалқаман-Мамыр», «Еңлік-Кебек» тәрізді жырлар халық жадында берік орнықты. Халық аңыздарының үлгісінде жазылған С.Мұқановтың «Сұлушаш», И.Байзақовтың «Құралай сұлу», «Ақбөпе» поэмаларындағы басты сюжеттік арна ғашықтық сезімнен бастау алады. Жиырмасыншы ғасырдың алғашқы ширегінде әдебиетте бой көрсеткен қазақ прозалық шығармаларындағы басты тақырып сүйіспеншілік, махаббат сезіміне, осы жолдағы күрес-әрекеттерге арналғаны белгілі. Бұл тақырып одан кейінде түрлі жанрдағы шығармаларда көтеріліп, осы кезге дейін жырланып келеді.

Қазақ әдебиеті тарихындағы көркем туындылардың қай-қайсысы да өзінің түп төркіні – халық ауыз әдебиетінен нәр алып дәстүрлік жалғастық табады. Бүгінгі таңдағы әлем әдебиетінің алтын қорына қосылған іргелі туындылары бар қазақ әдебиетіндегі алуан тақырыптар, сан түрлі сарындар, өлмес идеялар, өміршең мұраттардың бәрі де о баста ауыз әдебиетінде, оның ішінде поэзия саласында көрініс тапқан. Бұл орайда біз нысана етіп отырған махаббат тақырыбы да алғаш осы халық ауыз әдебиетінде, яғни, халықтық өн-өлеңдерде, эпостық жырларда көрінген. Мәселен, көнеден жеткен авторы белгісіз мына шумақтар соның бір дәлеліндей:

Көрдім де бір сұлуды болдым ғашық,  
Алашқа білдірмедім аузымды ашып.  
Жарасқан бал, шекерге күміс қасық,  
Жүреміз сүйтіп қашан араласып [5].

Фольклорлық үгілердің қашаннан-ақ эстетикалық сипаты мол болған, онда әсемдіктен, ойдан жырақ, сұлулықтан тыс дүние жоқ. Бұлар халықтық ой-сананың туындысы ретінде үнемі эстетикалық оймен терең астасып жатады. Фольклор туындыларында көркемдік сын мен эстетикалық таным егіз ұғым ретінде әуел бастан әсемдікті жырлау талабымен ұштасып отырады. Өмірдегі құбылыстар: ел қорғаған батыр, бас бостандығы үшін күрескен ұл мен қыз, ақылгөй қарт әсемдік заңдарына сәйкес жырланады.

Сұлулық, әсемдік, әдемілік символы болған әйелдер туралы сөз қозғасақ, әрбір ұлттың әдемілікті сезінуі мен әсемдікті қабылдауында өзіндік ерекшелік болатынын естен шығаруға болмайды. Мәселен, қазақ ауыз әдебиетінде, поэтикалық шығармаларда әйел сұлулығын, кескін-келбетін, мінез-құлық, іс-әрекетін суреттейтін туындылар аз емес. Бұл тұрғыда қазақ батырлар жырының да, лиро-эпостық жырлардың да, ертегілердің де орны ерекше.

Қай халықтың болса да фольклоры өзіндік, даралық ерекшелікке сай қалыптасқан.

Жалпы қазақ эпосы, оның өзі батырлар жыры, лиро-эпос болып екі салаға бөлінсе, қазақ лиро-эпостары негізінен үш түрге жіктелген:

1. Халықтың төл туындылары – ел арасына кең тараған, баспа бетін көрген дастандар. Олар: «Қозы Көрпеш – Баян сұлу», «Қыз Жібек», «Айман – Шолпан»;

2. Халық арасына ауызша тараған нұсқалар: «Күлше қыз», «Құл мен қыз», «Мақпал қыз», «Есім – Зылиха»;

3. Шығыс әдебиетінен алынған қиссалар. Олар: «Мұңлық – Зарлық», «Сейфілмәлік», «Бозжігіт», «Таһир – Зухра», «Жүсіп – Зылиха», «Шәкір – Шәкірат» т.б. Лиро-эпостар халық дастандарына, жұртшылық сүйіп оқитын шығармаларға айналған [6]. Әйел тағдырын арқау еткен бұл жырларды қазақ зерттеушілері әр қилы атап келеді. Бірде жанрына қарай «лиро-эпос» десе, бірде мазмұнына сай «тұрмыс-салт жырлары» деп атаған. Дұрысында бірін лирика сарынына құрылған лиро-эпостық жырлар, екіншісін ұсақ салт өлеңдері деп білу ләзім. Бұл жырлардың қай-қайсысында да ғашықтық сарын, махаббат тақырыбы шырқау биікке көтеріле, дамытыла жеткізіліп, тыңдаушысын барынша баурап алған.

Эпостық жырлардың ең көне үлгілерінің бірі – «Қозы Көрпеш – Баян сұлу» жыры. Оның сюжеті біздің заманымыздан үш-төрт ғасыр бұрын шығып, Алтай, Ертіс, Тарбағатай, Алатауда қоныстанған тайпалар ортасында кең тараған.

«Қозы Көрпеш – Баян сұлу» жыры басталғаннан-ақ оның басты тақырыбы сұлулық пен әсемдік екендігін бірден-ақ байқауға болады. Нәзік әуен сазындай жайдары, ашық, әсем әнмен басталатын жыр қалың тоғай ішінде адасып елеңдеп жүрген маралды әдемі сезімге әсер ету мақсатымен суреттейді. Марал мен Баян арасында үлкен жақындық бар. Бірі – табиғаттың еркесі, аң сұлуы болса, екіншісі – ел еркесі, адамзаттың сұлуы. Жырдағы осы ғайыптан келген табиғаттың ерке сұлу маралы кіршіксіз, таза махаббаттың символындай жарқ етіп көрінеді. Табиғаттың өзі елжіреп, сұлулық нұрын төгіп тұрғандай сезіледі. Жыр әсемдікті тап басып, тілсіз табиғат пен адам өмірін қатар алып, сұлулықтың құпия әсем сырына бой ұрады.

Қазақтың лиро-эпос жырларына көш басшы болған «Қозы Көрпеш – Баян сұлу» жырынан кейінгі тілі көркем, көлемді сюжетті жыры – «Қыз Жібек» жыры ел арасына ауызша да, жазбаша да кең тараған жыр. «Қыз Жібек» жырының нұсқалары көп емес және олардың бір-бірінен айырмашылығы да аз. Басында оның оқиғасы Төлеген-Жібек махаббатымен ғана шектеліп, трагедиямен біткен сияқты. Әрі қарай айтушы ортамен жанжалдасқан Жібектің трагедиясын жеңілдету үшін жырға әмеңгерлік идеясын қосып, оның шешуін жай прозаға айналдырады. Сол идея бойынша Жібек бұдан былайғы жерде Төлеген жоқтауын Жағалбайлы еліне арналған өзінің жесірлік мүддесімен байланыстырады. Әмеңгерлік салты бойынша Төлеген өлген соң Жібек Сансызбайға қосылады.

«Батырлық, байлық кімде жоқ, ғашықтың жөні бір басқа» дейтін Төлеген Базарбайдың еркінен тыс сүйіспеншілік іздейді. Жібекке ғашық болады. Жібек сияқты сұлуға ғашық тек Төлеген ғана емес. Сол елдің атқа мінер азаматтарының біразының қолы жетпей жүрген аруды, сырттан келген Төлегенге жетектетіп жібермейтіні белгілі. Төлеген елдегі көп ғашықтардың бірі – Бекежанның қолынан қаза табады.

Төлеген басындағы биік арманды көрсету үшін оның махаббатын әсірелеу мақсатында айтушы «қыз таңдау» оқиғасын қосады. Жырда Жібек – көп сұлудың бірі ғана емес, атадан көргені, анадан білгені бар туысы, бақ-дәулеті ауқымды атаның қызы. Ол заманда жақсы әйел, ибалы қызға қойылатын негізгі шарт – оның сұлулығы, ақылы, әлеуметтік жағдайы болған. Ал Жібек бойынан осының барлығын кездестіруге болады. Ертеде қыз таңдаған байлар: «Көріп алған көріктіден, көрмей алған текті артық» деген.

Жырда ескі мен жаңаның тартысы бар десек, сол жаңалықтың үлгісін, жастардың еркіндік идеясын Жібек пен Төлегеннің махаббаты тұсынан іздейміз.

XIX ғасырдың алғашқы жартысындағы қазақ елінің әлеуметтік-қоғамдық тіршілігін, тұрмыс-салтын қамтитын, халық арасына кең тараған, оқиғасы реалистік өмірден алынған қазақтың лиро-эпостық жырларының бірі – «Айман-Шолпан» жыры. Жыр Маманның екі қызын әуелі сұлулық, бақыт, салтанат құшағында көрсетеді де, кейін екеуін тұтқынға түсіріп, теңсіздікке ұшыратады. Бұл шендестіру Маман мен Көтібардың бақ салтанатын мақтай келіп, олардың өте ұсақ, халықтың мінезге жат адамдар екенін, феодалдық зорлық бар жерде қазақ қызының бағы жанбайтындығын көрсетеді. Жырдағы Шолпан мен Арыстанның махаббаты екі елді бітістіруге себеп болады. Ал, жырдағы Айман – өте ақылды, парасатты қыз. Айманның махаббаты романтикалық-трагедиялық сарында емес, прозалық-реалистік арнада баяндалған. Өз басының мүддесіне келгенде, ол – бас бостандығын іздеген, үлкен махаббат иесі болған образ.

Жоғарыда аталған қазақтың ғашықтық жырларынан басқа XIX ғасырда туып, сюжеттік негізіне әлеумет теңсіздігін, феодалдық қоғам қайшылығын арқау еткен «Мақпал қыз», «Құл мен қыз», «Күлше қыз-Назымбек», «Есім сері-Зылиха» жырларының да көркемдік-тарихи мәні ерекше. Мұндай жырлардың кеңес дәуірінде де туғанын ескерсек («Құралай сұлу», «Сұлушаш»), олардың реализмі алғашқы лиро-эпостық жыр үлгілерінен өмірге тереңдеу қабысып жататынын көреміз [7].

Бұл жырларда айтылатын Мақпалдың сүйгені – Әбен, Айымның ғашығы – Талайлы, Зылиханьның жары – Есім бұқара халық ортасынан шыққан кедей-жалшылар. Қолдары қысқа кедей жігіттерінің өздерінің сүйген қыздарына қосыла алмай, ру қоғамының ескі салтынан соққы жейді.

VII-XII ғасырларда ең жоғары өркендеу дәрежесіне жетіп, дүниежүзілік тарихи маңызға ие болған біртұтас араб-мұсылман мәдениетінің ықпалына басқа елдер сияқты қазақ сахарасы да ілікті. Араб-мұсылман мәдениетінің өзі көптеген әлемдік мәдени мұралардың көркем де озық үлгілерін өз бойына сіңіру арқылы биікке көтеріліп, өзіндік өрнек қалыптастырған болатын. «Шығыс мұралары қазақ даласына әр түрлі жолмен келіп жетті.

Біріншіден, олар халықтардың күнделікті қарым-қатынастары арқылы ауызша түрде жетті. Екіншіден, бұлар қолжазба күйінде таралады. Бірақ шығыс сюжеттері қазақ халық ауыз әдебиеті шығармашылығы арнасында жырланады. Сондықтан қазақ эпикалық дәстүрі бұған өз әсерін тигізбей қойған жоқ» [8].

Шығыс халықтары әдебиеттерінің өзара байланысы және бір-біріне жасаған игі әсері түрліше деңгейде болды. Солардың бірі – көркем шығармалардың адамгершілік мазмұн-мағынасын, оқиға желісін, өрнек тәсілдерін түсіне, өрбіте қабылдау болып табылады. Соның айқын дәлелі ретінде Рудаки, Фирдоуси, Низами, Физули, Науаи, Саади, Хафиз, Жәми шығармаларын қазақ ақындары өзінше дамыта жырлап, тыңнан толғап, «нәзира» дәстүрімен, халық арасына таратқан нұсқаларын айтуымыз керек. Абай шығыстық желіге «Масғұт», «Ескендір», «Әзім» дастандарын жазса, Ш.Жәңгіров «Ескендір Зұлқарнайды», Т.Ізтілеуов «Рүстем-Дастанды» жырлады. Бүгінде араб, парсы, үнді аңыз-ертегілерінен келген «Мың бір түн», «Тотынаме», «Жүсіп-Зылиха», «Сейфүлмәлік», «Мұңлық-Зарлық», «Бозжігіт», «Шәкір-Шәкірат» т.б. сияқты ғашықтық дастандар қазақ топырағында қайта түлеп, жаңарып, бай фольклорлық мұраларымыздың қатарын толықтырды.

Батыстың «Ромео мен Джульеттасы», шығыстың «Ләйлі-Мәжнүнімен» үндесіп жатқан, махаббат мұңын шертетін «Таһир-Зуһра» дастанының сюжеті араб, үнді елдерінде бұрыннан бар екені белгілі. Бұл жырда да осыған дейінгі айтылған дастандар сияқты бірін-бірі шын сүйген екі ғашықтың бақытына жетуіне кері кеткен әдет-ғұрып пен күштілер билеген кезеңнің кедергісінен құрбан болған жастардың өмірі суреттеледі. Екі жастың қайғылы махаббаты арқау болған бұл дастанда өмірдегі ең аяулы нәрсе – жан сұлулығы, достыққа, ғашықтыққа берік болу, арманына жету үшін қара күш иелерімен, қиындықпен күресе білу, көңілі сүйгенін кіршіксіз сақтай білу керектігі жырланады.

Шығыс тақырыбына жазылған қазақ дастандары - ғасырлар бойы халқымызбен бірге жасап келе жатқан аса құнды мұралар. Махаббат пен ерлік қоса өрілген осы аталған ғашықтық дастандар тақырыптық, идеялық жағынан болсын, оқиғаны суреттеуі, көркемдік ерекшеліктері жөнінен болсын қазақ халқының ауыз әдебиеті нұсқаларымен орайласып, үйлесіп жатады.

Ғашықтық дастандар мен лиро-эпостарда өмірдегі ең аяулы нәрсе – жан сұлулығы, достыққа, ғашықтыққа берік болу, арманына жету үшін қиындықпен күресе білу.

Әр жылдары зерттеген Ш. Уәлиханов, М. Әуезов, А. Қоңыратбаев, Р. Бердібай, С. Қасқабасов, О. Нұрмағамбетова, М. Есмағанбетов, М. Тұрышев, Б. Ерзакович және т.б. ғалымдардың еңбектері «Қыз Жібек» туындысының зерттелу тарихын құрайды. Мәселен, М. Әуезов эпос ішіндегі көріністерге, әр кейіпкердің бейнесіне, әртүрлі сезім күйлерін суреттейтін монолог, диалог және салт өлең түрлеріне жеке-жеке тоқталып, тереңінен зерттеп, эпостың мазмұнындағы бір қарағанда көзге түсе қоймайтын, бірақ сюжеттің даму жолдарын күрт өзгертетін сәттердің басын ашады. Басқа да мәселелермен қатар, Р.Бердібайдың (ертеректе М.Әуезовтың) еңбектерінде «әмеңгерлік» туралы жазылғанда, оны «Жібек пен Сансызбайдың міндеті емес, Жібектің өз елінің, жерінің болашағын ойлаған ақылды әйел образының көрегелілігі, даналығы» – деп тұжырымдайды. С.Қасқабасовтың әр жылдары жазылған көптеген еңбектерінде «Қыз Жібек» жыры екі бөлімнен тұратын «контаминацияланған» шығарма деп беріледі. Сонымен қатар, жырды зерделеген ғалымдардың еңбектерімен салыстырғанда, тек С.Қасқабасовтың зерттеуінде жыр ішіндегі Төлеген мен Сансызбайдың көмекшілері – Қаршыға мен Шеге деген *екі ақынға* көңіл бөледі.

«Қыз Жібек» жыры бүгінгі таңда да ғылыми зерттеулердің нысаны болып, өзектілігін жоғалтпай келеді. Оның үстіне фольклортанушылардың еңбектерінде ғана емес, музыкатанушы ғалымдардың зерттеулерінде елеулі орын алады.

«Қыз Жібек» жырын талдау барысында жырдың құрылымы, басты кейіпкерлердің негізгі музыкалық мінездемелері (М. Өтебаев орындаған нұсқасы негізінде), қазақ халқының фольклорлық жанрларының эпос ішіндегі қайталанған түрлері айқындалды. Мәселен, «қоштасу» (Төлегеннің анасымен және бауыры Сансызбаймен қоштасуы), «жоқтау» (Жібектің Төлегенді жоқтауы және Сансызбайдың ағасын жоқтауы); «толғау» (кейіпкердің ішкі жан дүниесін суреттейтін Төлегеннің өмірімен қоштасқан кезіндегі монологы); «айтыс» (Бекежан мен Жібектің айтысы), «естірту» (Бекежанның Жібекке Төлегеннің қазасын естіртуі) және «жұбату» (Шегенің Сансызбайды жұбатуы) сияқты фольклорлық жанрлардың қайталануы музыка және поэтикалық мәтін жағынан алынып, «мінездемелік-мотив», «эпостық формула», теңеу, метафора, гипербола, эпитет, литота сияқты сапалық белгілер

жеке-жеке талданды. Сонымен қатар, музыка мен мәтін арасындағы «синхрондық» сәйкестік, ырғақтық иірімділік, әуендік басымдылық, буындық негіз (7-8 немесе 11-буынды өлең құрылымы) және т.б. қарастырылды. Келтірілген мысалдарға дәлел ретінде көрнекілік үшін М.Өтебаев орындаған «Қыз Жібек» нұсқасынан бірнеше музыкалық мақам нотаға түсіріліп, музыкалық талдау мен кесте берілді.

Музыка әуеніндегі көркемдеу мәнер-әдістерін талдау үстінде, музыкалық сазы, тональдік қарым-қатынасы, әуеннің қозғалысы, ритмикалық әрі дыбыстық құрылымы қарастырылды.

Славян және түркітілдес халықтардың эпикалық жырларында кездесетін әуенсіз айтылатын таза прозалық «Әлқисса» бөліміне де көңіл бөлінді. «Әлқисса» бөлімінде автордың, яғни, жыршының эпос мазмұнын баяндайтын сөзі ғана емес, әр кейіпкердің ой-толғаныстарымен қатар диалогтар да кездесе береді.

Қазақ жырының музыкалық болмысын талдау барысында міндетті түрде сюжетті-композициялық ерекшеліктерге, эпос ішіндегі фольклорлық жанрлардың қайталануына, жырдағы поэзия тіліне, сонымен қатар, музыка мен поэтикалық мәтін арасындағы сәйкестікке, ырғақтық иірілімдерге тоқталу қажет деген тұжырымдар айқындалды. Ал олар өз алдына: эпос ішіндегі фольклорлық жанрлардың қайталанулары жыр заңдылығына байланысты өзгеріске ұшырайды, бірақ, дегенмен, өзінің көздеген мақсаты мен міндеттерінен алыстамайды; музыка мен поэтикалық мәтін арасындағы сәйкестік кейде қазақ тілінің силлабикалық құрылымына бағынса, кейде, музыка заңдылықтарына байланысты ырғақтық өлшем мен жыршының орындау мәнеріне иланады деген тұжырымдарға әкелді.

М. Өтебаев және Д. Нығыметжановтың орындауларындағы «Қыз Жібек» туындысы мен М.Әуезов атындағы ӘӨИ фонотүрағатында сақталған белгісіз жыршы жырлаған «Қисса Қыз Жібек» нұсқасы нотаға түсіріліп, сонымен қатар, ертеде Б.Ерзакович зерттеген нұсқалар нысанға алынды.

Б.Ерзакович нотаға түсірген үлгілерге қосымша талдау жасалып, біраз нәтижелермен қатар қателіктер де көрінді. Олар қазақ тілінің силлабикалық құрылымы мен поэтикалық мәтінінің тирадалық құрылымдарының ескерілмегендігі, тіл білмегендіктен үзінділердің дұрыс жерден басталмауы, зерттеулерде орындаушылар туралы, олардың орындаушылық ерекшеліктері туралы толық мәлімет берілмеуі және т.с.с. Дегенмен, көптеген кемшіліктеріне қарамастан, музыкатану ғылымында қазақ эпикалық өнері туралы тұңғыш еңбектің жарыққа шығуы қазақ музыкатану ғылымының алға басып, бір жүйеге келуінің белгісі.

Қорыта айтқанда, қазақ әдебиетіндегі махаббат сарыны алғаш рет ауыз әдебиеті үлгілерінде көрініс тапты. Сан ғасырлар бойы ауыздан ауызға көшіп, халық көңілінің сүзгісінен өтіп өңделген, жаңарған аңыздар бүгінмен сабақтас. Аңыз-жырлардағы өмір үшін, махаббат үшін күрес, жақсылыққа ұмтылу, түрлі әрекеттер арқылы сол дәуірдегі әлеуметтік жағдайды жақсартуға тырысу, сол жолдағы қаһармандардың ерлігі – халықтың өмірге құштарлығын, арман-мұраттарының биіктігін танытады. Халықтық мұралардан арна тапқан ғашықтық сарын, өршіл де асқақ арман-аңсарлар одан әрі роман жанрында өрбіп, жалғастық тапты.

### Әдебиеттер

1. Веселовский А.Н. Историческая поэтика. – М.: Просвещение, 1989. – 305 с.
2. Введение в литературоведение. Под общей редакцией Чернец Л.В. – М.: Высш.шк., 2006. – 680 с.
3. Әлемдік философиялық мұра. Жиырма томдық. Антикалық философия. – Алматы: Жазушы, 2005. – 568 б.
4. Орта ғасырлық діни философия. – Алматы: Жазушы, 2005. 568 б
5. Қара өлең. – Алматы: Жазушы, 1989. – 320 б.
6. Қазақстан. Ұлттық энциклопедия. – Алматы, 2004. – 696 б.
7. Қоңыратбаев Ә. Қазақ әдебиетінің тарихы. – Алматы: Санат, 1994. – 312 б.
8. Қыраубаева А. Қазақ әдебиетінің шығыстық қисса-дастандардың түп-төркіні мен қалыптасуы. – Алматы: Әл-Фараби, 1997. – 271 б.

## ХУДОЖЕСТВЕННЫЕ ПРОИЗВЕДЕНИЯ С МОТИВОМ ЛЮБВИ – ИСТОКИ РОМАНОВ В КАЗАХСКОЙ ЛИТЕРАТУРЕ

Л.Н. Нугумарова

*В статье рассматривается широкий спектр художественных произведений с мотивом любви. Хорошо известно, что в современном литературоведении человеческие ценности находятся в сложной взаимосвязи с окружающей средой, изменениями во внутреннем мире, социальной, психологической, лирической и драматической интеграции. Тема, издревле воспетая в литературных наследиях, восхвалялась и раскрывалась в романах широкого спектра разных литературных эпох и, таким образом, указывает на актуальность данной темы в современной литературе.*

*Основная цель статьи – дать научное понимание традиционного мотива любви в казахской литературе, новых трактовок в развитии литературы. Для достижения основной цели в данной работе изложены следующие задачи: определить основные особенности, сходства и различия в устной литературе; проанализировать эстетическую силу народных песен, произведений известных художников.*

**Ключевые слова:** *стихотворение, тема, идея, роман, любовный мотив, мастерство*

### EASY TOOLS – THE START OF THE KAZAKH NOVEL

L. Nugumarova

*The article discussed a wide range of artistic works with the motive of love.*

*It is well known that in modern literary criticism, human values are in a complex relationship with the environment, changes in the inner world, social, psychological, lyrical and dramatic integration.*

*And this theme, from ancient times sung in literary heritage, it was praised and revealed in novels of a wide range of different literary epochs and, thus, points to the relevance of this topic in contemporary literature.*

*The main goal of the article is to give a scientific understanding of the traditional motive of love in Kazakh literature, new interpretations in the development of literature. To achieve the main goal in this paper, the following tasks are set: to determine the main features, similarities and differences in oral literature; to analyze the aesthetic power of folk songs, works of famous artists.*

**Key word:** *poem, theme, idea, novel, love, skill*

## АВТОРЛАРҒА АРНАЛҒАН ЕРЕЖЕ

---

Журнал мақаланы қазақ, орыс және ағылшын тілдерінде қабылдайды. Журналдың шығу жиілігі: жылына – 4 рет.

### Журналға мақаланы жариялау құны:

- университет қызметкерлері үшін – 3000 теңге,
- басқа университеттердің авторлары үшін – 5000 теңге.

### Мақала мәтініне қойылатын талаптар

1. Журналдың редакциясына ұсынылған мақалалар төмендегідей талаптарға сай болуы керек:

- ҒТАХР (ғылыми-техникалық ақпараттың халықаралық рубрикаторы, мақала мәтініне ҒТАХР кодын беру үшін [grnti.ru](http://grnti.ru) сайты пайдалану керек)
- түйін сөздер (4-5);
- автордың аты-жөні, мақаланың атауы, қазақ, орыс және ағылшын тілдерінде аннотация (100-150 сөз)
- негізгі сөздер қазақ, орыс, ағылшын тілдерінде болу керек;
- библиографиялық сипаттамаға (ГОСТ 7.1.–2003) стандарттарының талаптарына сәйкес әзірленген библиографиялық тізімдер беріледі. Осы талаптарға сәйкес рәсімделмеген мақала қабылданбайды;
- авторлар туралы ақпарат, онда келесі деректер көрсетілуі керек: ЖОО атауы, ғылыми атағы және дәрежесі, ғылыми қызығушылығының бағыты, автордың жұмыс істейтін ауданы, лауазымы, жұмыс істейтін орны, пошталық мекен-жайы, телефоны, электронды поштасы;
- журналдың редакциялық алқасына кірмейтін, екі тәуелсіз ғалымның немесе осы тақырыпқа сай маманның шолуы (рецензия) және сараптамалық қорытынды болу керек;

2. Мақала көлемі, ережеге сәйкес, мәтін, сурет және кестені қосқанда 3 беттен, 5 бетке дейін болуы тиіс, (Arial – 11, бір интервал, беттің шетінен шегініс – 2,0 см). Word редакторының нұсқасы, Word-2007 төмен болмау керек.

3. Бір мақаладағы авторлардың саны 4 адамнан аспауы керек.

4. Барлық суреттер, карталар, фотолар, кестелер, формулаларды компьютерлік техника құралдары арқылы орындау және оларды мақалада көрсетілуі бойынша қолдану ұсынылады.

5. Кескіндері бар материалдарға қойылатын негізгі тал

- аппарат: суреттер, фотолар Adobe Illustrator 7.0-10.0, Adobe Photoshop 6.0-8.0 бағдарламаларында дайындалып немесе өңделіп, жинаққа жариялануы үшін (PC): TIF, JPG файл форматтарында жіберілуі тиіс;
- фотолар ақ-қара түрде, сапалы, электронды түрде болуы керек;
- барлық кестелер, схемалар және диаграммалар баяндамаға кірістіріліп онымен байланысты болып және бастапқы дайындалған (Excel, Corel Draw 10.0-13.0) бағдарламаға сәйкес болуы тиіс.
- рұқсат етілетін файл – 300 dpi.

6. Барлық қысқартылған сөздер толық жазылуы тиіс.

7. Әдебиеттерді рәсімдеу тәртібі:

- әдебиет алфавиттік тәртіппен орналастырылады (ғылыми мақалалар үшін – қолданылатын материалдың бастапқы және соңғы беттерін көрсету керек);
- мәтін бойынша төртбұрышты жақшаларда сілтеме беріліп отырған әдебиеттің реттік номері көрсетіледі;
- қолданылған әдебиеттер тізімінде библиографиялық мазмұндау ГОСТ 7.1.–2003 стандартына сәйкес рәсімделуі керек.

8. Мақаланы мұқият редакциялау керек.

9. CD, флэшкамен – қабылданады.

10. Файлдар міндетті түрде автордың тегі және тұратын қаласының атауымен аталуы керек. Мысалы, «Серіков. Астана». Бір файлға бірнеше мақала қоюға болмайды.



## Мақаланы рәсімдеу үлгісі

ҒТАХР: 32.61.11

**М.А. Иванов**

Семей қаласының Шәкәрім атындағы мемлекеттік университеті

### БИОГЕОХИМИЯЛЫҚ МИГРАЦИЯ ЖӘНЕ АУЫР МЕТАЛДАРДЫ ЖИНАҚТАУ

**Аңықтама:** Мақалада зерттеудің нәтижелері келтірілген

**Түйін сөздер:** орта, биолог, табиғат

МӨТІН. Ландштафтық компоненттердің биогеохимиялық қасиеттерін қалыптастыруда атмосфералық, сулы және биогенді қоныс аударудың маңызды рөлі бар. Барлық табиғи сулардан ерекше атмосфералық жауын шашын байқалады. Қарда элементтердің шоғырлануы ауа температурасына байланысты, желдің бағыты ластану кезінде, оның қашықтығына және жер бетіне әсер етеді.

Атмосфералық жауын-шашынның химиялық құрамындағы айырмашылықтар ауа массасының күрделі қозғалысына байланысты. 1 суретте мұзды су қоймаларындағы ауыр металдардың мазмұны.

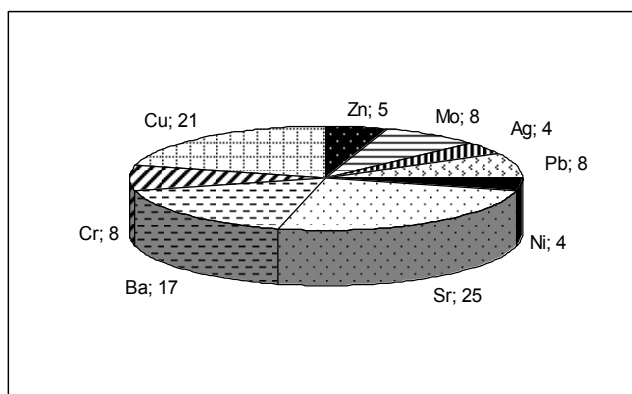

Сурет 1 – Москворецк жүйесі бойынша су қоймаларындағы ауыр металдардың мұздағы жағдайы

Сульфат-гидрокарбонаты және сульфат-хлорид-кальций жаңбыр суының құрамына кіреді. Олардың минералдануы атмосферада шаңның шоғырлануынан жоғары. Қармен салыстырғанда (Sr, Pb, Cr, Zn, Ni) жаңбырлы ландшафтың бірлік ауданында жауын – шашын жағдайында есептелген ауыр металдар басым болады (1 кесте).

1 кесте – Қар мен жаңбырдағы ауыр металдардың мөлшері, кг/га

№	Ауыр металдар	Қар	Жаңбыр
1	Pb	$0,5 \times 10^{-6}$	$0,2 \times 10^{-4}$
2	Cr	$0,4 \times 10^{-6}$	$1,6 \times 10^{-3}$
3	V	$8,5 \times 10^{-5}$	–
4	Zn	$0,4 \times 10^{-5}$	$8,0 \times 10^{-4}$
5	Ni	$9,4 \times 10^{-5}$	$1,6 \times 10^{-4}$

Ескерту: \*

### Әдебиеттер

1 Курмуков А.А. Леуомизиннің ангиопротекторлы және липидті төмендету белсенділігі.- Алматы: Бастау, 2007.- 35-37 б.

## БИОГЕОХИМИЯЛЫҚ КӨШІ-ҚОН ЖӘНЕ АККУМУЛЯЦИЯ АУЫР МЕТАЛДАРЫ М.А. Иванов

Бұл мақалада биосферадағы экологиялық-геохимиялық өзгерістердің даму сипаттамасы қаралады. Қоршаған геохимиялық және экологиялық-геохимиялық өзгерістердің әсерлері бөлек және жекеше талданды. Біз биосферадағы экологиялық-геохимиялық өзгерістердің дамуының заңдылығын ұсынамыз.

**Түйін сөздер:**

## BIOGEOCHEMICAL MIGRATION AND ACCUMULATION HEAVY METALS

M.A. Ivanov

*This article discusses the characteristics of the development of eco-geochemical changes in the biosphere. Analyzed discretely, and in particular the relationship of environmental, geochemical and ekologo-geochemical changes. We present the laws of development of ecological-geochemical changes in the biosphere.*

**Key words:**

**1-қосымша**

**Автор жайлы мағлұматтар**  
(әр авторға жеке толтырылады)

№	Автордың Т.А.Ә. (осы жерге жазу керек)	3*4 түрлі-түсті фотосурет
1.	Жұмыс орны (толық жазу керек), лауазымы	Мысалы: Семей қаласының Шәкәрім атындағы мемлекеттік университеті, стандарттау және сертификаттау кафедрасы, аға оқытушы
2.	Ғылыми атағы және дәрежесі	
3.	Пошталық мекен-жайы	
4.	Телефон: үй., жұм., қалта тел.	
5.	Электронды поштаның мекен-жайы	

**2-қосымша**

**Мақала туралы мәлімет**  
(журналдағы әрбір мақала автормен толтырылады)

№	Мәлімет (мақала)
1.	ҒТАХР (ғылыми-техникалық ақпараттың халықаралық рубрикаторы)
2.	Негізгі автор
3.	Қосалқы автор
4.	Автордың жұмыс орны (толық атауы)
5.	Мақаланың атауы
6.	Ғылыми бағыты (техникалық, биологиялық, ауылшаруашылық, ветеринарлық, тарихи, экономикалық, педагогикалық)
7.	Түйін сөздер
8.	Орыс тілінде түйіндеме
9.	Қазақ тілінде түйіндеме
10.	Ағылшын тілінде түйіндеме
11.	Әдебиеттер тізімі

**3-қосымша**

## Журналдағы мақала материалы мен мақаланың әдебиеттерін рәсімдеу

1. Автордың (авторлардың) ТАӘ әрқайсысының жұмыс орнына сәйкес индекстеледі – А.В. Витавская<sup>1</sup>, Н.И. Пономарева<sup>2</sup>, Г.К. Алтынбаева<sup>3</sup>  
Автордың(авторлардың) жұмыс орны – Алматы технологиялық университеті<sup>1</sup>, Ұлттық ғылыми-техникалық ақпарат орталығы<sup>2</sup>, Рудный индустриялық институты<sup>3</sup>
2. Әдебиеттер тізімінде библиографиялық мазмұндау ГОСТ 7.5.-98 стандартына сәйкес рәсімделеді. Мысал ретінде ең жиі кездесетін сипаттама-мақалалар, кітаптар, конференция жұмыстары, патенттер және қолжетімді электронды ресурстар беріледі.

### 4-қосымша

#### **Мерзімді басылымның мақаласы:**

1. Аксартов Р.М., Айзиков М.И., Расулова С.А. Леукомизиннің сандық анықтау әдісі // Вестн. ҚазМУ. Сер. Хим. – 2003. – Т.1. № 8. – С. 40-41

#### **Кітап:**

1. Курмуков А.А. Леомизиннің ангиопротекторлық және липидті төмендету белсенділігі. –Алматы: Бастау, 2007.-148 б.

#### **Шығармалар жинағы, конференцияларда жарияланған еңбектер (семинар, симпозиум):**

1. Абимильдина С.Т., Сыдыкова Г.Е., Оразбаева Л.А. Қант өндірісінің инфрақұрылымын дамыту және құру // Қазақстанның аграрлық секторындағы инновациясы: Матер. Халықаралық конференция / әл-Фараби атындағы ҚазМУ. Алматы, 2010. – 10-13 Б

#### **Электронды ресурс:**

1. Соколовский Д.В. Жетектердің өзін-өзі реттеу механизмдерінің синтездеу теориясы [Электрон. Ресурс]. – 2006. – URL: [http://bookchamber.kz/stst\\_2006.htm](http://bookchamber.kz/stst_2006.htm) (ұсынылған мерзімі: 12.03.2009).

Ресми әдебиетті тіркегенде, басылым авторларының толық тізімін беру керек (басқаларсыз).

### Төлем қабылдау үшін мекен-жай мен реквизиттер

071410, Қазақстан Республикасы, Семей қаласы, Тәңірбергенов көшесі, 1  
ШЖҚ РМК «Семей қаласының Шәкәрім атындағы мемлекеттік университеті»  
«Ғылыми кітапхана», 1 бөлме, тел: +7(7222) 56-70-83  
E-mail: rio@semgu.kz

ШЖҚ РМК «Семей қаласының Шәкәрім атындағы мемлекеттік университеті»

БИН 130 840 007 973

ИИК в АО «АТФ Банк»

KZ79826F1KZTD2002319

БИК ALMNMKZKA

КБЕ 16

Код по ОКПО 30958953

Қызметтің негізгі түрі ОКЭД 85420

Мекен-жайы: ҚР, 071412, ШҚО, Семей қаласы, Шәкәрім даңғылы 42 а, тел: +7(7222) 56-70-83

## ПРАВИЛА ДЛЯ АВТОРОВ

---

В журнал принимаются рукописи на русском, казахском, английском языках.  
Периодичность журнала – 4 раза в год.

Стоимость публикаций:

- для сотрудников университета – 3000 тенге,
- для авторов из других вузов – 5000 тенге.

### Требования к оформлению материалов

3. Статьи, представленные в редколлегию журнала, должны иметь:

- МРНТИ (международный рубрикатор научно-технической информации, для присвоения статье кода МРНТИ необходимо использовать сайт [grnti.ru](http://grnti.ru));
- ключевые слова (5-6 слов);
- ФИО авторов, название статьи, аннотацию (100-150 слов) на русском, казахском и английском языках;
- ключевые слова на русском, казахском и английском языках;
- пристатейные библиографические списки, оформленные в соответствии с требованиями стандарта библиографического описания (ГОСТ 7.1.–2003). Статья, в которой литература оформлена не по требованиям ГОСТ к публикации не принимается;
- сведения об авторах, где необходимо отразить следующие данные: название вуза, ученая степень и звание, область, в которой работает автор, должность, место работы, почтовый адрес, телефон, электронная почта;
- экспертное заключение, рецензии от двух независимых ученых или специалистов по соответствующей тематике, не входящих в состав редакционной коллегии журнала.

2. Объем материалов, как правило, не должен быть менее 3 страниц и не более 5 страниц, включая текст, рисунки, таблицы (Arial – 11, интервал – одинарный, отступ от края листа – 2,0 см). Редактор Word – версия не ниже Word-2007.

3. Количество авторов одной статьи не должно превышать 4-х человек.

4. Все рисунки, карты, фотографии, таблицы, формулы рекомендуется выполнять с помощью компьютерной техники и размещать в статье по мере их упоминания.

5. Основные требования, предъявляемые к иллюстративным материалам:

- рисунки, фото должны быть изготовлены или обработаны в программах Adobe Illustrator 7.0-10.0, Adobe Photoshop 6.0-8.0 и представлены для публикации в форматах файлов (под PC): TIF, JPG;
- фотографии должны быть черно-белыми, качественными, в электронном виде;
- все таблицы, схемы и диаграммы должны быть встроены в текст статьи и иметь связи (быть доступными для редактирования) с программой-исходником, в которой они созданы (Excel, Corel Draw 10.0–13.0);
- разрешение файлов – 300 dpi.

6. Все сокращения должны быть расшифрованы.

7. Порядок оформления литературы:

- литература располагается в алфавитном порядке (с указанием начальных и конечных страниц используемого материала – для научных статей);
- по тексту в квадратных скобках указывается порядковый номер работы, на которую дается ссылка;
- подробное оформление библиографического списка представлено в ГОСТ 7.1.–2003.

8. Статья должна быть тщательно отредактирована.

9. Принимаемые носители: CD, флэш.

10. Файлы необходимо именовать согласно фамилии первого автора и города. Например, «Сериков. Астана». Нельзя в одном файле помещать несколько статей.

## Образец оформления статьи

МРНТИ: 32.61.11

**М.А. Иванов**

Государственный университет имени Шакарима города Семей

### БИОГЕОХИМИЧЕСКАЯ МИГРАЦИЯ И АККУМУЛЯЦИЯ ТЯЖЕЛЫХ МЕТАЛЛОВ

**Аннотация:** В статье приведены результаты исследования.....

**Ключевые слова:** среда, биолог, природа.....

ТЕКСТ. В формировании биогеохимических свойств компонентов ландшафта важную роль играет атмосферная, водная и биогенная миграция. Из всех природных вод наиболее заметные изменения наблюдаются в атмосферных осадках. Концентрация элементов в снеге зависит от температуры воздуха, направления розы ветров по отношению к источнику загрязнения, удаленности от него, рельефа местности. Различия химического состава атмосферных осадков обусловлены сложными перемещениями воздушных масс. На рисунке 1 отображено содержание тяжелых металлов во льду водохранилищ.



Рисунок 1 – Распределение содержания тяжелых металлов во льду водохранилищ Москворецкой системы

Дождевые воды по составу сульфатно-гидрокарбонатно- и сульфатно-хлоридно-кальциевые. Минерализация их выше за счет концентрации в атмосфере пыли. Выявлено преобладание тяжелых металлов, рассчитанных при выпадении на единицу площади ландшафта, в дожде (Sr, Pb, Cr, Zn, Ni) по сравнению со снегом (табл. 1).

Таблица 1 – Содержание тяжелых металлов в снеге и дожде, кг/га

№	Тяжелые металлы	Снег	Дождь
1	Pb	$0,5 \times 10^{-6}$	$0,2 \times 10^{-4}$
2	Cr	$0,4 \times 10^{-6}$	$1,6 \times 10^{-3}$
3	V	$8,5 \times 10^{-5}$	–
4	Zn	$0,4 \times 10^{-5}$	$8,0 \times 10^{-4}$
5	Ni	$9,4 \times 10^{-5}$	$1,6 \times 10^{-4}$

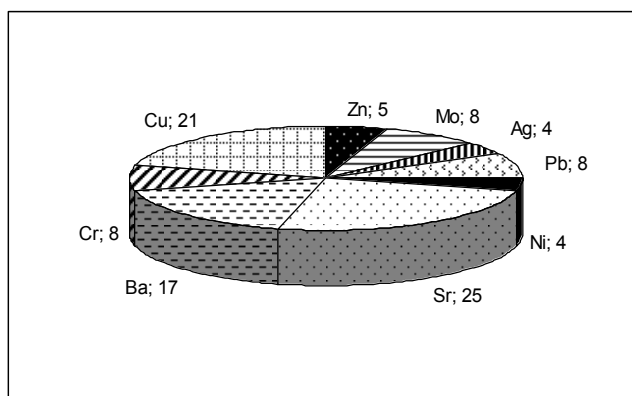
Примечание: \*

### Литература

1. Курмуков А. А. Ангиопротекторная и гиполипидемическая активность леуомизина. – Алматы: Бастау, 2007. – С. 35-37

## БИОГЕОХИМИЯЛЫҚ КОШИ-КОН ЖӘНЕ АККУМУЛЯЦИЯ АУЫР МЕТАЛДАРДЫҢ М.А. Иванов

Бұл мақалада биосферадағы экологиялық-геохимиялық өзгерістердің даму сипаттамасы қаралады. Қоршаған геохимиялық және экологиялық-геохимиялық өзгерістердің әсерлері бөлек және жекеше талданды. Біз биосферадағы экологиялық-геохимиялық өзгерістердің дамуының заңдылығын ұсынамыз.

**Түйін сөздер:**

### BIOGEOCHEMICAL MIGRATION AND ACCUMULATION HEAVY METALS

M.A. Ivanov

*This article discusses the characteristics of the development of eco-geochemical changes in the biosphere. Analyzed discretely, and in particular the relationship of environmental, geochemical and ekologo-geochemical changes. We present the laws of development of ecological-geochemical changes in the biosphere.*

**Key words:**

#### Приложение 1

##### Сведения об авторе

(заполняется на каждого автора)

№	Ф.И.О. автора (писать здесь)	Фото цветное 3*4
	Место работы (без сокращений), ВУЗ, кафедра, должность	Например Государственный университет имени Шакарима города Семей, кафедра стандартизации и сертификации, старший преподаватель
2.	Ученая степень и звание	
3.	Почтовый адрес	
4.	Телефон: дом., раб., сотовый	
5.	Адрес электронной почты	

#### Приложение 2

##### Сведения о статье

(заполняется автором на каждую статью журнала)

№	Сведения (статья)
1.	МРНТИ (международный рубрикатор научно-технической информации)
2.	Основной автор
3.	Соавторы
4.	Место работы автора (полное наименование)
5.	Название, заглавие статьи
6.	Направление науки (технические, биологические, сельскохозяйственные, ветеринарные, исторические, экономические, педагогические)
7.	Ключевые слова
8.	Резюме на русском языке
9.	Резюме на казахском языке
10.	Резюме на английском языке
11.	Список литературы

**Оформление материалов статьи и пристатейной литературы в журналах**

1. ФИО автора(-ов) индексируется с местом работы каждого – А.В. Витавская<sup>1</sup>, Н.И. Пономарева<sup>2</sup>, Г.К. Алтынбаева<sup>3</sup>  
Место работы автора(-ов) – Алматинский технологический университет<sup>1</sup>, Национальный центр научно-технической информации<sup>2</sup>, Рудненский индустриальный институт<sup>3</sup>
2. Библиографические описания в списке литературы оформляются в соответствии с ГОСТ 7.5-98. В качестве примера приводятся наиболее распространенных описания – статьи, книги, материалы конференций, патенты и электронные ресурсы удаленного доступа.

Приложение 4

**Статья из периодического издания:**

- 1 Аксартон Р.М., Айзиков М.И., Расулова С.А. Метод количественного определения леукомизина // Вестн. КазНУ. Сер. Хим. – 2003. – Т.1. № 8. – С. 40-41

**Книга:**

- 2 Курмуков А.А. Ангиопротекторная и гиполипидемическая активность леуомизина. – Алматы: Бастау, 2007. – 148 с.

**Публикация из материалов конференции (семинара, симпозиума), сборников трудов:**

- 1 Абимильдина С.Т., Сыдыкова Г.Е., Оразбаева Л.А. Функционирование и развитие инфраструктуры сахарного производства // Инновация в аграрном секторе Казахстана: Матер. Междунар. Конф. / КазНУ им. аль-Фараби. – Алматы, 2010. – С. 10-13

**Электронный ресурс:**

- 1 Соколовский Д.В. Теория синтеза самоустанавливающихся кулачковых механизмов приводов [Электрон. Ресурс]. – 2006. – URL: [http://bookchamber.kz/stst\\_2006.htm](http://bookchamber.kz/stst_2006.htm) (дата обращения: 12.03.2009).

*При оформлении пристатейной литературы приводить полный перечень авторов издания (без др.).*

**Адреса и реквизиты для оплаты:**

071410, Республика Казахстан, г. Семей, ул. Танирбергенова, 1  
РГП на ПХВ «Государственный университет имени Шакарима города Семей»  
«Научная библиотека», 95ааб.1, тел: +7(7222) 56-70-83  
E-mail: rio@semgu.kz

РГП на ПХВ «Государственный университет имени Шакарима города Семей»  
БИН 130 840 007 973  
ИИК в АО «АТФ Банк»  
KZ79826F1KZTD2002319  
БИК ALMNMKZKA  
КБЕ 16  
Код по ОКПО 30958953  
Основной вид деятельности ОКЭД 85420  
Адрес: РК, 071412, ВКО, г. Семей, пр. Шакарима 42 а, тел: +7(7222) 56-70-83

## АВТОР ЖАЙЛЫ МАҒЛҰМАТТАР

### СВЕДЕНИЯ ОБ АВТОРАХ



Абылкасымова Г.А. – директордың тәрбие жұмысы жөніндегі орынбасары, филология ғылымдарының магистрі, М.О. Әуезов атындағы педагогикалық колледжі



Асанова М.А. – п.ғ.м., М.О. Әуезов атындағы педагогикалық колледжінің педагогика және психология пәнінің оқытушысы



Боленбаева А.К. – «М.О.Әуезов атындағы педагогикалық колледжі» КМҚК, Семей қаласы



Жанаева Ш.А. – М.О. Әуезов атындағы педагогикалық колледжінің директоры, филология ғылымдарының кандидаты, Қазақтан ПФА корреспондент мүшесі



Кабдыляшимова Г.С. – «М.О.Әуезов атындағы педагогикалық колледжі» КМҚК, Семей қаласы, педагогика пәнінің оқытушысы



Мұқанов М.С. – преподаватель физики Педагогический колледжа имени М.О. Ауэзова



Мусина К.С. – М.О.Әуезов атындағы педагогикалық колледжі, қазақ тілі және әдебиеті пәнінің оқытушысы



Нурашева Ә.Н. – п.ғ.м., М.О. Әуезов атындағы педагогикалық колледжі



Токтарбек М.Ш. – заместитель директора по учебной работе Педагогического колледжа имени М.О. Ауэзова



Юсупова М.К. – ағылшын тілі пәнінің оқытушысы, М.О.Әуезов атындағы педагогикалық колледжі



Алканова З.С. – п.ғ.м., М.О.Әуезов атындағы педагогикалық колледжі



Битолеуова Э.Д. – қоғамдық пәндер оқытушысы, п.ғ.м., М.О. Әуезов атындағы педагогикалық колледжі



Елубаева Ж.Ә. – директордың ғылыми-әдістемелік жұмысы жөніндегі орынбасары, М.О.Әуезов атындағы педагогикалық колледжі



Жұмағұлова Ә.Ә. – қоғамдық пәндер оқытушысы, п.ғ.м., М.О. Әуезов атындағы педагогикалық колледжі, Семей қаласы



Калиева С.С. – қазақ тілі және әдебиеті пәнінің оқытушысы, г.ғ.м. «М.О.Әуезов атындағы педагогикалық колледжі, қазақ тілі және әдебиеті пәнінің оқытушысы



Муканов Т.К. – Семейдің М.О.Әуезов атындағы педагогикалық колледжі, қоғамдық пәндер оқытушысы



Нугумарова Л.Н. – қазақ тілі және әдебиеті пәнінің оқытушысы, г.ғ.м., М.О. Әуезов атындағы педагогикалық колледжі



Орынбасарова К.Н. – шетел тілі оқытушысы, п.ғ.м., М.О. Әуезов атындағы педагогикалық колледжі



Турғанбаева Б.Ш. – к.п.н., декан историко-педагогического факультета Государственного университета им. Шакарима, г. Семей



## МАЗМҰНЫ

### СОДЕРЖАНИЕ

#### ПЕДАГОГИКА ҒЫЛЫМДАРЫ

#### ПЕДАГОГИЧЕСКИЕ НАУКИ

<b>Ш.А. Жанаева</b> КӘСІБИ МАМАНДАР ДАЯРЛАУДАҒЫ ЖАҢА МҮМКІНДІКТЕР.....	4
<b>М.Ш. Токтарбек</b> КАЧЕСТВЕННОЕ ОБРАЗОВАНИЕ – ЗАЛОГ УСПЕШНОЙ ПОДГОТОВКИ КОНКУРЕНТОСПОСОБНОГО СПЕЦИАЛИСТА.....	8
<b>Г.А. Абылқасымова</b> ОҚУ ОРНЫНЫҢ ДӘСТҮРЛІ ІС-ШАРАЛАРЫ – ТАМЫРЛЫ ТӘРБИЕ КӨЗІ.....	13
<b>М.К. Юсупова</b> КӨПТІЛДІЛІК – ЖЕКЕ ТҰЛҒАНЫҢ ҚАЛЫПТАСУЫНЫҢ НЕГІЗІ.....	20
<b>Ш.А. Жанаева</b> ҚАДЫР МЫРЗА ӘЛИДІҢ БАЛАЛАРҒА АРНАЛҒАН ШЫҒАРМАШЫЛЫҒЫНЫҢ ЗЕРТТЕЛУ ДЕҢГЕЙІ.....	22
<b>Г.А. Абылқасымова</b> МҰХТАР ӘУЕЗОВ ПЕН МАҒЖАН ЖҰМАБАЕВҚА ТӘН КӨРКЕМДІК ТАНЫМДАР.....	29
<b>К.С. Мусина</b> СЫН ЕСІМДЕРДІҢ ҚАЗАҚ ДҮНИЕТАНЫМЫ МЕН МӘДЕНИЕТІНДЕГІ СИМВОЛДЫҚ МӘНІ.....	31
<b>З.С. Алканова, Б.Ш.Турғанбаева</b> ТҰЛҒАНЫҢ МЕНЕДЖЕРЛІК ҚҰЗІРЕТТІЛІГІ ҚАЛЫПТАСУЫНЫҢ НЕГІЗДЕРІ.....	34
<b>Г.С. Кабдыляшимова</b> СТУДЕНТТЕРДІҢ ИННОВАЦИЯЛЫҚ БІЛІМ БЕРУ ОРТАСЫНДА ПЕДАГОГИКАЛЫҚ КРЕАТИВТІЛІКТІ ҚАЛЫПТАСТЫРУ.....	37
<b>Ж.Ә. Елубаева</b> ӨРТҮРЛІ РАДИАЦИЯЛЫҚ ҚАУІПТІ АЙМАҚТАРДАН АЛЫНҒАН ҚОЙ ЕТІНІҢ ДӘРУМЕНДІК ЖӘНЕ ЭЛЕМЕНТТІК ҚҰРАМЫ.....	42
<b>А.К. Боленбаева</b> Е. БЕКМАХАНОВТЫҢ ӨМІРІ МЕН ҒЫЛЫМИ ШЫҒАРМАШЫЛЫҒЫ.....	47
<b>Э.Н. Нурашева</b> ЕМТИХАН АЛДЫНДАҒЫ СТРЕСТІҢ АЛДЫН АЛУ.....	52
<b>М.А. Асанова</b> РУХАНИ-АДАМГЕРШІЛІК ДАМУ-ТҰЛҒА ҚАЛЫПТАСТЫРУДЫҢ НЕГІЗІ РЕТІНДЕ .....	55
<b>С.С. Калиева</b> МЕРҒАЛИ ИБРАЕВТЫҢ АҚЫНДЫҚ ӘЛЕМІ.....	59
<b>К.Н. Орынбасарова</b> CLIL TEACHING IN PHYSICS: METHODOLOGIES AND TECHNOLOGICAL INNOVATIONS.....	64

<b>М.С. Мұқанов</b> ИЗМЕНЕНИЕ СТРУКТУРЫ И МИКРОТВЕРДОСТИ СПЛАВА 67KH5Б ПРИ ОБРАБОТКЕ КОНЦЕНТРИРОВАННЫМИ ПОТОКАМИ ЭНЕРГИЙ.....	68
<b>Т.К. Муканов</b> СЕМИНАРИСТ М.О. ӘУЕЗОВ – АЛАШ ЖОЛЫНДАҒЫ АЛҒАШҚЫ ҚАДАМДАР.....	71
<b>Э.Д. Битолеуова</b> ШЫҒЫСТАУ ӨҢІРІНІҢ КИЕЛІ ТАРИХИ-МӘДЕНИ ОРЫНДАРЫ.....	75
<b>Ә. Ә. Жұмағұлова</b> XX ҒАСЫР БАСЫНДАҒЫ ҚАЗАҚ ЗИЯЛЫЛАРЫНЫҢ ЖЕР МӘСЕЛЕСІН КӨТЕРУІ.....	78
<b>Л.Н. Нугумарова</b> ҒАШЫҚТЫҚ ЖЫР – ДАСТАНДАР – ҚАЗАҚ РОМАНЫНЫҢ БАСТАУ АРНАЛАРЫ.....	82
АВТОРЛАРҒА АРНАЛҒАН ЕРЕЖЕ.....	88
ПРАВИЛА ДЛЯ АВТОРОВ.....	92
АВТОР ЖАЙЛЫ МАҒЛҰМАТТАР / СВЕДЕНИЯ ОБ АВТОРАХ.....	96

Басуға жіберілген күні 17.09.2018 ж. Пішімі 60x84 1/8  
Шартты баспа табағы 6,1  
Таралымы 100 дана. Бағасы келісімді.

---

Техникалық редакторы: Евлампиева Е.П.  
Маман: Семейская З.Т.  
Безендіруші: Мырзабеков С.Т.

Журнал 15.11.2013 жылдан Қазақстан Республикасының мәдениет және  
ақпарат министрлігінде тіркелген.  
Куәлік № 13981-Ж  
Жылына 4 рет шығады.

Құрылтайшысы: «Семей қаласының Шәкәрім атындағы мемлекеттік университеті»  
Шаруашылық жүргізу құқығындағы республикалық мемлекеттік кәсіпорны.

Семей қаласының Шәкәрім атындағы мемлекеттік университетінің  
баспаханасында басылды.

---

Адрес редакции: 071410, Республика Казахстан, г. Семей, пр. Шакарима, 42 а  
РГП на ПХВ «Государственный университет имени Шакарима города Семей»  
«Научная библиотека», каб. 1, тел: +7(7222) 56-70-83  
E-mail: rio@semgu.kz